

RU

gorenje

BM201EG1BG-738287

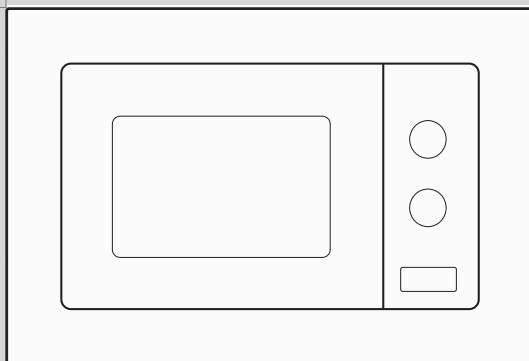

www.gorenje.com

УВАЖАЕМЫЙ ПОКУПАТЕЛЬ!

Благодарим вас за покупку и надеемся, что вы сами сможете убедиться в надежности наших изделий. Для более удобного и простого пользования прибором мы подготовили подробную инструкцию по эксплуатации.

Инструкция поможет вам быстрее познакомиться с вашим прибором. Внимательно прочитайте инструкцию перед первым использованием прибора.

Проверьте, что вы получили прибор без повреждений. При обнаружении повреждений обратитесь в торговую организацию, где вы приобрели прибор. Номер телефона указан в чеке или накладной.



Желаем, чтобы пользование прибором доставляло вам удовольствие.

Прибор предназначен только для бытового использования для подогрева пищи и напитков с помощью электромагнитной энергии.
Использовать только внутри помещений.

ИНСТРУКЦИЯ ПО ЭКСПЛУАТАЦИИ

Внимательно прочитайте инструкцию и сохраните ее для дальнейшего использования.

Инструкция предназначена для потребителя.

В инструкции описывается прибор и его использование.

Инструкция разработана для нескольких типов приборов, поэтому может включать описание отдельных функций, которых нет в вашей модели.

МЕРЫ ПО ПРЕДОТВРАЩЕНИЮ ВОЗМОЖНОГО ВОЗДЕЙСТВИЯ ИЗБЫТОЧНОГО СВЧ-ИЗЛУЧЕНИЯ

1. Не эксплуатируйте прибор с открытой дверцей, так как это может привести к вредному воздействию СВЧ-волн. Не допускайте повреждения и не вносите изменений в конструкцию защитных защелок дверцы.
2. Не вставляйте предметы между дверцей и передней стенкой печи и не допускайте скопления остатков пищи или моющих средств на уплотняющих поверхностях, чтобы обеспечить плотное закрывание дверцы.
3. **ПРЕДУПРЕЖДЕНИЕ!** Запрещается эксплуатировать печь, если повреждены дверца или уплотнитель. Для ремонта обратитесь в авторизованный сервисный центр.

ДОПОЛНЕНИЕ

Содержите прибор в чистоте. В противном случае его поверхности могут повредиться, что может повлиять на срок его службы и привести к возникновению опасных ситуаций.

ПРЕДУПРЕЖДЕНИЕ!

Во избежание риска возгорания, поражения электрическим током, получения травм или воздействия избыточного СВЧ-излучения при пользовании прибором соблюдайте основные правила техники безопасности, приведенные ниже:

- Прочитайте и выполняйте правила, изложенные в разделе «МЕРЫ ПО ПРЕДОТВРАЩЕНИЮ ВОЗМОЖНОГО ВОЗДЕЙСТВИЯ ИЗБЫТОЧНОГО СВЧ-ИЗЛУЧЕНИЯ».
- Допускается использование прибора детьми старше 8 лет и людьми с ограниченными физическими, сенсорными и умственными способностями или с недостатком опыта или знаний, только если они находятся под присмотром или получили инструкции по безопасному использованию прибора и понимают опасности, связанные с его эксплуатацией. Не позволяйте детям играть с прибором. Дети могут очищать и осуществлять обслуживание прибора, только если они старше 8 лет и находятся под присмотром. Не допускайте к прибору детей младше 8 лет, если они не находятся под постоянным присмотром.
- Храните прибор и шнур питания в месте, недоступном для детей младше 8 лет.
- Во избежание опасности замену поврежденного шнура питания может выполнять только производитель, авторизованный сервисный центр или квалифицированный специалист (для приборов с креплением типа Y).
- **ПРЕДУПРЕЖДЕНИЕ!** Перед заменой лампочки освещения отключайте прибор от электропитания. Опасность удара электрическим током!

- **ПРЕДУПРЕЖДЕНИЕ!** Для предотвращения опасных ситуаций ремонт и обслуживание прибора, которые требуют снятия крышки, защищающей от микроволнового излучения, может производить только специалист сервисного центра.
- **ПРЕДУПРЕЖДЕНИЕ!** Не нагревайте продукты в плотно закрытых емкостях, так как они могут взорваться.
- При разогреве пищи в пластиковых или бумажных контейнерах следите за прибором, так как существует опасность возгорания.
- Используйте посуду и принадлежности, подходящие для использования в микроволновой печи.
- Если вы заметили дым или огонь, не открывайте дверцу печи, чтобы локализовать пламя. Выключите прибор и извлеките вилку из розетки.
- При нагреве жидкости в микроволновой печи происходит задержка закипания, и жидкость может забурлить при незначительном сотрясении, поэтому будьте осторожны при обращении с емкостью, в которую налита жидкость.
- При подогреве детского питания в бутылочках и баночках перед кормлением обязательно перемешайте и проверьте температуру продукта, чтобы ребенок не обжегся.
- Не готовьте и не подогревайте в микроволновой печи яйца в скорлупе и сваренные вкрутую яйца, так как они могут взорваться даже после завершения нагрева.
- Регулярно очищайте микроволновую печь. Удаляйте осевшие на стенках камеры остатки пищи.
- Если не следить за чистотой прибора, его поверхности будут портиться, что приведет к сокращению срока службы прибора, а также может стать причиной возникновения опасной ситуации.

- Допускается использование термозонда, предназначенного только для данного прибора (относится к приборам, оснащенным подключением для термозонда).
- Микроволновая печь должна работать с открытой декоративной дверцей (для печей с декоративной дверцей).
- Прибор предназначен для использования в бытовых условиях и условиях, приближенных к бытовым, в том числе:
 - в кухонных зонах для персонала в магазинах, офисах и прочих производственных условиях,
 - постояльцами в гостиницах, мотелях и прочей инфраструктуре жилого типа,
 - на сельскохозяйственных фермах,
 - в местах ночлега и завтрака.
- Микроволновая печь предназначена для подогрева продуктов и напитков. Сушка продуктов и одежды, а также подогрев компрессов, обуви, губок, влажных тряпок и подобных предметов может привести к повреждениям, возгоранию или пожару.
- Не используйте металлическую посуду и принадлежности для приготовления в микроволновой печи.
- Не используйте пароочиститель для очистки прибора.
- При извлечении емкостей из прибора будьте осторожны, чтобы не сместить вращающуюся тарелку (относится к отдельностоящим и встраиваемым приборам, которые используются на высоте 900 миллиметров от пола и имеют съемную вращающуюся тарелку; не относится к приборам с дверцей, открывающейся сверху вниз).

- Микроволновая печь предназначена для использования как встраиваемый прибор.
- Запрещается применять пароочиститель.
- Поверхности ящика для хранения могут нагреваться.
- **ПРЕДУПРЕЖДЕНИЕ!** Во время работы прибор и его доступные части сильно нагреваются. Будьте осторожны, не прикасайтесь к горячим деталям. Дети младше 8 лет должны находиться под постоянным присмотром!
- Во время работы прибор сильно нагревается. Не прикасайтесь к нагревательным элементам внутри прибора.
- **ПРЕДУПРЕЖДЕНИЕ!** Во время работы доступные части прибора могут сильно нагреваться. Следите, чтобы дети не находились вблизи прибора!
- Во избежание перегрева запрещается устанавливать прибор за декоративной дверцей (не относится к приборам с декоративной дверцей).
- **ПРЕДУПРЕЖДЕНИЕ!** Когда прибор работает в комбинированном режиме, дети должны пользоваться прибором только под присмотром взрослых из-за высокой температуры внутри прибора.
- Не используйте абразивные чистящие средства и острые металлические скребки для очистки стекла дверцы, так как они могут поцарапать поверхность и привести к растрескиванию стекла.

**ВНИМАТЕЛЬНО ПРОЧИТАЙТЕ ИНСТРУКЦИЮ И
СОХРАНИТЕ ЕЕ ДЛЯ ДАЛЬНЕЙШЕГО
ИСПОЛЬЗОВАНИЯ.**

ДЛЯ ОБЕСПЕЧЕНИЯ СНИЖЕНИЯ РИСКА ТРАВМ УКАЗАНИЯ ПО ЗАЗЕМЛЕНИЮ

ОПАСНОСТЬ

Опасность поражения электрическим током

Прикосновение к некоторым внутренним деталям может привести к серьезным травмам или смерти. Не разбирайте прибор.

ПРЕДУПРЕЖДЕНИЕ!

Опасность поражения электрическим током

Неправильное устройство заземления может привести к поражению электрическим током. Не вставляйте вилку в розетку, пока прибор не будет правильно установлен и заземлен.

Прибор должен быть заземлен. В случае короткого замыкания заземление снижает риск поражения электрическим током за счет образования пути утечки для электрического тока.

Прибор имеет шнур питания и вилку, снабженные заземляющим проводом. Вилку следует вставлять в правильно установленную и заземленную розетку.

За дополнительными разъяснениями указаний по заземлению, а также при наличии сомнений в правильности заземления прибора обращайтесь к квалифицированному электрику или в сервисный центр.

При необходимости можно использовать только 3-жильный удлинитель.

1. В комплекте прибора поставляется короткий шнур питания, представляющий меньшую по сравнению с длинным шнуром опасность запутаться или споткнуться.

2. В случае использования длинного шнура питания или удлинителя:
 - 1) Указанные на шнуре или удлинителе электрические параметры должны быть не меньше, чем электрические параметры прибора.
 - 2) Допускается использование только 3-жильных удлинителей с заземлением.
 - 3) Длинный шнур следует располагать так, чтобы он не свисал со стола или столешницы, где дети могли бы его потянуть или случайно споткнуться.

ОЧИСТКА

Перед очисткой отключите прибор от электросети.

- После использования очищайте рабочую камеру печи слегка влажной тканью.
- Очищайте оборудование печи водой с добавлением мягкого моющего средства.
- Если рамка дверцы, уплотнитель и смежные поверхности загрязнены, очищайте их влажной тканью.
- Не используйте абразивные чистящие средства и острые металлические скребки для очистки стекла дверцы, так как они могут поцарапать поверхность и привести к растрескиванию стекла.
- Совет по очистке. Для облегчения очистки стенок рабочей камеры, которых может касаться готовящаяся пища, положите половину лимона в миску, добавьте 300 миллилитров (1/2 пинты) воды и нагревайте при мощности микроволн 100% в течение 10 минут. Протрите камеру мягкой сухой тканью.

ВНИМАНИЕ!

Опасность травм

Некомпетентным лицам опасно выполнять какие-либо работы по ремонту и обслуживанию, которые требуют снятия крышки, защищающей от микроволнового излучения.

См. указания разделов «Материалы, подходящие для использования в микроволновой печи» и «Материалы, не подходящие для использования в микроволновой печи».

Некоторая неметаллическая посуда может не подходить для использования в микроволновой печи. В случае сомнений проверьте посуду, как описано ниже.

Проверка посуды

- Налейте в емкость, пригодную для использования в микроволновой печи, 1 стакан холодной воды (250 миллилитров) и поставьте в печь рядом с проверяемой посудой.
- Нагревайте при максимальной мощности в течение 1 минуты.
- Осторожно дотроньтесь до посуды. Если пустая посуда нагрелась, не используйте ее в микроволновой печи.
- Не нагревайте посуду более 1 минуты.

Материалы, подходящие для использования в микроволновой печи

Посуда	Примечания
Форма для запекания	Следуйте инструкциям производителя. Дно формы для запекания должно быть не менее чем на 5 миллиметров (3/16 дюйма) выше вращающейся тарелки. Неправильное использование может привести к поломке поворотного стола.
Столовая посуда	Только предназначенная для микроволновых печей. Следуйте инструкциям производителя. Не используйте тарелки с трещинами или сколами.
Стекланные банки	Всегда снимайте крышку. Используйте только для разогрева пищи до слегка теплого состояния. Большинство стеклянных банок не термостойкие и могут треснуть.
Стекланная посуда	Используйте в микроволновой печи только термостойкую стеклянную посуду. Убедитесь, что посуда без металлических ободков. Не используйте посуду с трещинами или сколами.
Пакеты для запекания	Следуйте инструкциям производителя. Не закрывайте пакеты металлическими скрепками. Протыкайте пакеты или оставляйте открытыми для выхода пара.
Бумажные тарелки и стаканы	Используйте только для кратковременного приготовления/разогрева. Не оставляйте без присмотра во время приготовления.
Бумажные полотенца	Используйте для накрывания пищи и впитывания жира. Используйте только для быстрого приготовления, не оставляйте без присмотра.
Бумага для выпечки	Используйте для накрывания, чтобы предотвратить разбрызгивание, или в качестве конверта для приготовления на пару.
Пластик	Только предназначенный для микроволновых печей. Следуйте инструкциям производителя. Изделия должны иметь маркировку Microwave Safe («Для микроволновых печей»). Некоторые пластиковые контейнеры становятся мягкими из-за нагретой пищи. Пакеты для варки и плотно закрытые пластиковые пакеты необходимо проткнуть, надрезать или сделать в них отверстия в соответствии с указаниями на упаковке.
Пищевая пленка	Только предназначенная для микроволновых печей. Используйте для накрывания в ходе приготовления, чтобы сохранить влагу. Не допускайте соприкосновения с пищей во время приготовления.
Термометры	Только предназначенные для микроволновых печей (термометры для мяса и кондитерских изделий).
Вощеная бумага	Используйте для накрывания, чтобы предотвратить разбрызгивание и сохранить влагу.

Материалы, не подходящие для использования в микроволновой печи

Посуда	Примечания
Алюминиевые формы	Может привести к образованию электрической дуги. Переложите пищу в посуду, пригодную для микроволновой печи.
Пищевой картон с металлическими ручками	Может привести к образованию электрической дуги. Переложите пищу в посуду, пригодную для микроволновой печи.
Металлическая посуда или посуда с металлическими ободками	Металл экранирует пищу от микроволнового излучения. Металлическая отделка вызывает образование электрической дуги.
Металлические скрепки	Могут вызывать образование электрической дуги и воспламенение в микроволновой печи.
Бумажные пакеты	Могут вызывать воспламенение в микроволновой печи.
Вспененный пластик	При высокой температуре вспененный пластик может расплавиться или вызвать загрязнение жидкости внутри него.
Деревянная посуда	При использовании в микроволновой печи древесина высыхает и может треснуть или расслоиться.

Описание прибора

Извлеките прибор из коробки. Выньте все материалы из рабочей камеры печи.

Комплект поставки прибора включает:

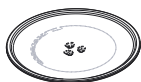

Стекло́нная тарелка



Роликовая подставка



Инструкция по эксплуатации



Привод вращающейся тарелки



Решетка для гриля (нельзя использовать для приготовления с помощью микроволн; устанавливается на стеклянную тарелку)

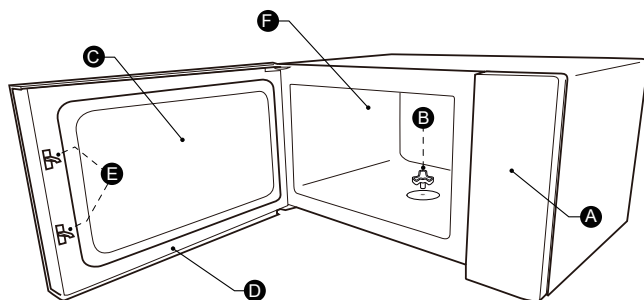

A Панель управления

B Привод вращающейся тарелки

C Окошко

D Дверца

E Защитные защелки дверцы

F Рабочая камера

Установка вращающейся тарелки

Очистка рабочей камеры и установка вращающейся тарелки

При первой установке прибора удалите транспортную упаковку и снимите пленку с привода вращающейся тарелки. Перед первым использованием прибора для приготовления пищи правильно установите вращающуюся тарелку и очистите рабочую камеру и оборудование.

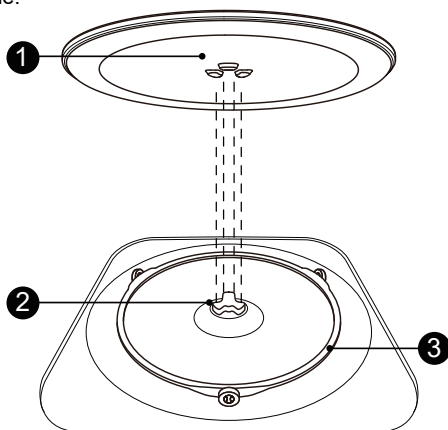

Порядок установки вращающейся тарелки

1. Установите роликовую подставку (3) в углубление в рабочей камере.
2. Установите стеклянную тарелку (1) на роликовую подставку (3).

Совместите выступы с нижней стороны стеклянной тарелки с выемками на приводе. Убедитесь, что стеклянная тарелка (1) надежно установлена на приводе (2) по центру дна рабочей камеры. Выступы на дне стеклянной тарелки должны полностью совпадать с выемками на приводе.

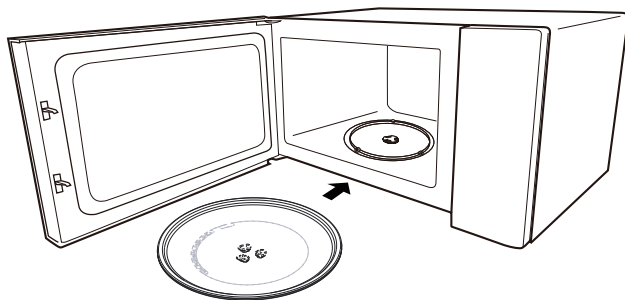

Примечание

1. Никогда не используйте прибор без вращающейся тарелки. Убедитесь, что она правильно установлена. Тарелка может вращаться по или против часовой стрелки.
2. Никогда не ставьте стеклянную тарелку вверх дном. Ничто не должно препятствовать вращению стеклянной тарелки.
3. Для приготовления требуется использовать оба элемента: стеклянную тарелку и роликовую подставку.
4. Для приготовления все продукты и контейнеры с продуктами необходимо устанавливать на стеклянную тарелку.
5. Для вращения тарелки не должно быть препятствий.
6. При появлении трещин или сколов на стеклянной тарелке или роликовой подставке обратитесь в авторизованный сервисный центр.

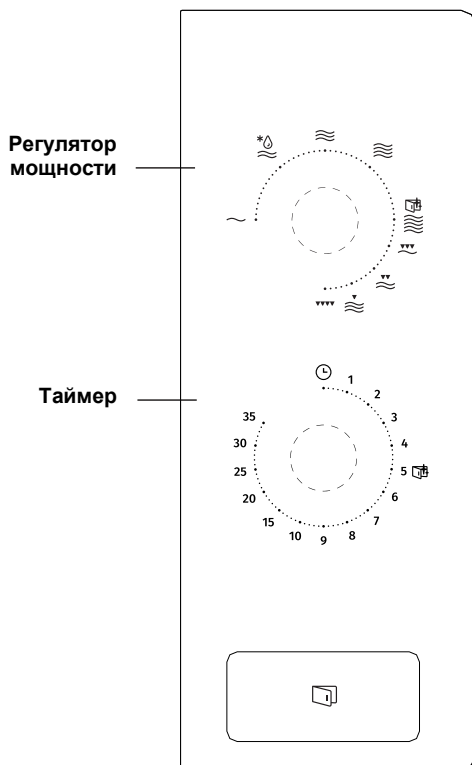

Пользование прибором

Панель управления и управление прибором



1. Чтобы установить мощность или режим приготовления, поверните регулятор мощности в нужное положение.
2. Ручкой таймера установите время приготовления в соответствии с рецептом.
3. Микроволновая печь автоматически начинает работу после установки мощности/режима и времени приготовления.
4. По истечении установленного времени печь выключается.
5. Если печь не используется, установите ручку таймера в положение «0».

Символ	Мощность	Применение
	17% мощности микроволн	Размягчение мороженого
	33% мощности микроволн	Суп, рагу, растапливание сливочного масла, размораживание
	55% мощности микроволн	Рагу, рыба
	77% мощности микроволн	Рис, рыба, курица, фарш
	100% мощности микроволн	Разогрев, молоко, кипячение воды, овощи, напитки

Символ	Мощность	Применение
	80% гриль 20% микроволны	Колбаски, баранина, шашлычки, морепродукты, стейк
	70% гриль 30% микроволны	Кусочки курицы, куриная грудка, свиные отбивные
	60% гриль 40% микроволны	Курица целиком
	100% гриль	Ломтики хлеба, ломтики продуктов

Примечание

Прежде чем вынимать продукты из печи, установите регулятор мощности в положение «0». В противном случае печь может работать без продуктов, что может привести к перегреву и повреждению магнетрона.

Инструкция по установке

Установка и подключение

- Прибор предназначен только для бытового использования.
- Прибор может использоваться только как встраиваемый. Прибор не предназначен для установки и использования на столешнице или в шкафу без крепления.
- Соблюдайте указания инструкции по установке.
- Прибор можно встраивать в навесной шкаф шириной 60 сантиметров.
- Прибор снабжен шнуром питания с вилкой и должен подключаться только к правильно установленной, заземленной розетке.
- Напряжение сети должно соответствовать напряжению, указанному на заводской табличке прибора.
- Установку розетки и замену шнура питания может производить только квалифицированный специалист. Если после установки вилка недоступна, в электропроводке необходимо предусмотреть разъединитель, обеспечивающий размыкание контактов не менее чем на 3 миллиметра на всех полюсах.
- Не допускается использование адаптеров, разветвителей и удлинителей, так как их перегрузка может привести к возгоранию.

Во время работы доступные поверхности прибора могут сильно нагреваться.



Внимательно прочитайте инструкцию перед установкой.

Внимание!

Подключение к электросети

Прибор снабжен шнуром питания с вилкой и должен подключаться только к правильно установленной, заземленной розетке. В соответствии с действующими требованиями установку розетки и замену шнура питания может выполнять только квалифицированный специалист.

Если после установки вилка недоступна, в электропроводке необходимо предусмотреть разъединитель, обеспечивающий размыкание контактов не менее чем на 3 миллиметра на всех полюсах.

Минимальная высота установки: 85 сантиметров.







Перед монтажом необходимо снять заднюю стенку кухонного шкафа в области прибора. Между прибором и верхней стенкой шкафа необходимо оставить зазор. Размер зазора указан на схемах.

Минимальная высота установки: 85 сантиметров.

Не закрывайте вентиляционные отверстия и места забора воздуха.

Примечание

Не заземляйте и не перегибайте шнур питания.

-  Винт А
-  Винт В
-  Монтажная пластина
-  Заглушка
-  Ножка
-  Скоба
-  Резиновая прокладка

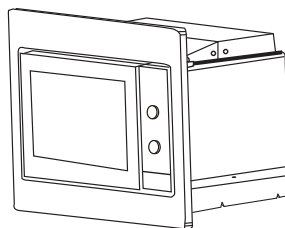

Для шкафа с высотой монтажного проема 370 миллиметров

А. Шкаф для встраивания

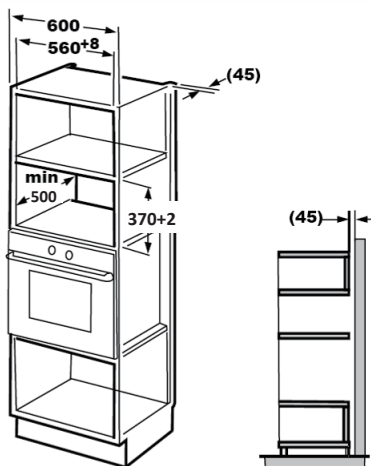
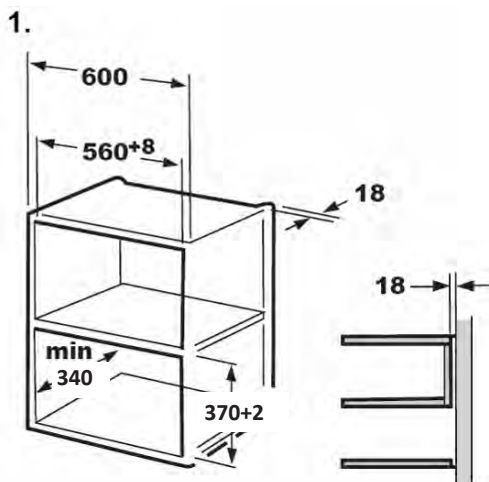

Примечание

В обоих вариантах установки необходимо использовать монтажную пластину и шаблон дна шкафа.

Б. Подготовка шкафа

! Пропустите этот шаг, если глубина шкафа 300-340 миллиметров.

- Прочитайте инструкцию на ШАБЛОНЕ ДНА ШКАФА, положите шаблон на дно шкафа.

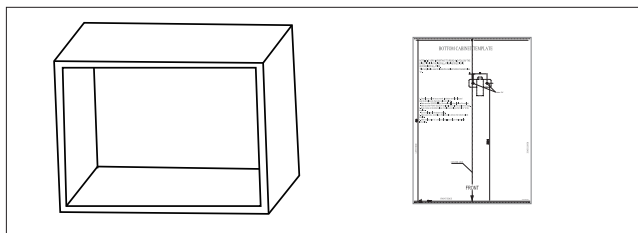

- Сделайте отметки на дне шкафа по отметкам «а» на шаблоне.

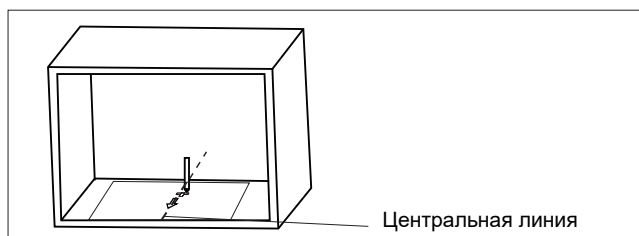

- Снимите шаблон и прикрутите монтажную пластину винтом А.

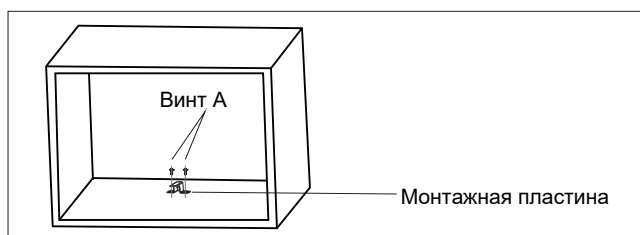

В. Монтаж прибора

- Установите прибор в шкаф.
 - Убедитесь, что сзади прибор закреплен с помощью монтажной пластины (если имеется).
 - Не защемляйте и не перегибайте шнур питания.

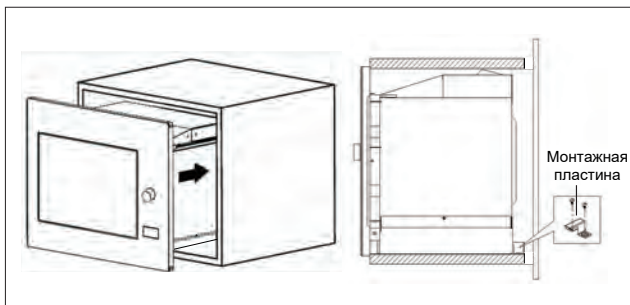

- Откройте дверцу. Прикрепите прибор к шкафу, вкрутив винт В в крепежное отверстие. Затем закройте крепежное отверстие заглушкой.

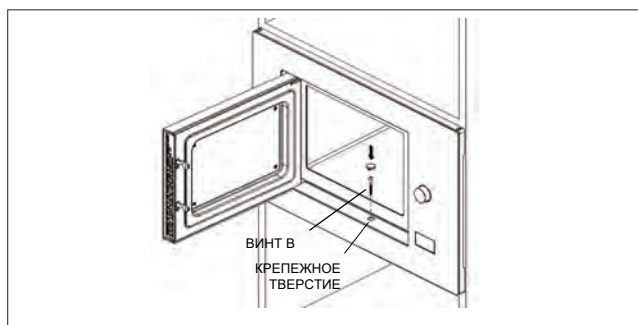

Для шкафа с высотой монтажного проема 380 миллиметров

А. Шкаф для встраивания

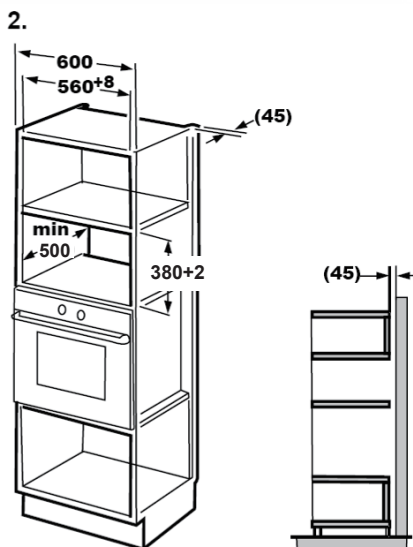
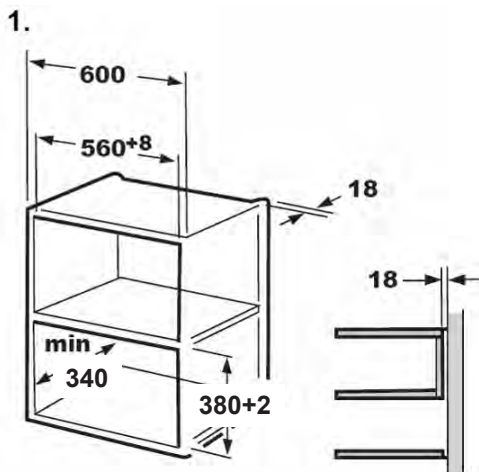

Примечание

В обоих вариантах установки необходимо использовать монтажную пластину и шаблон дна шкафа.

Б. Подготовка шкафа



Пропустите этот шаг, если глубина шкафа 300-340 миллиметров.

- Прочитайте инструкцию на ШАБЛОНЕ ДНА ШКАФА, положите шаблон на дно шкафа.

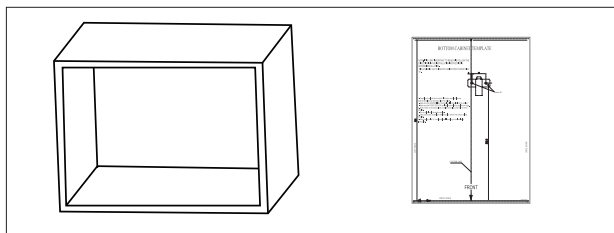

- Сделайте отметки на дне шкафа по отметкам «а» на шаблоне.

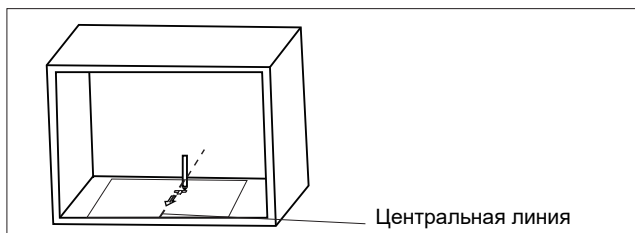

- Снимите шаблон и прикрутите монтажную пластину винтом А.

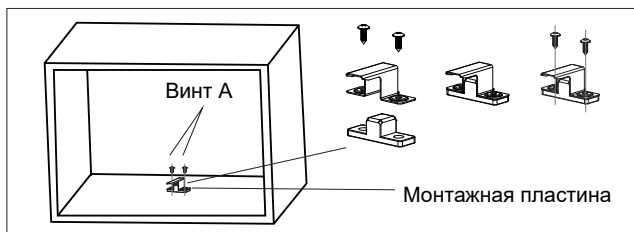

В. Монтаж прибора

- Установите прибор в шкаф.
 - Убедитесь, что сзади прибор закреплен с помощью монтажной пластины (если имеется).
 - Не защемляйте и не перегибайте шнур питания.

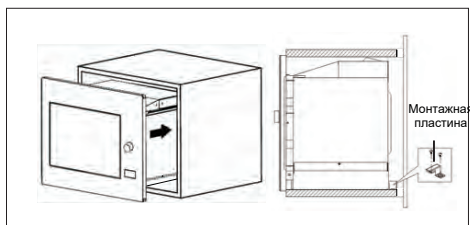
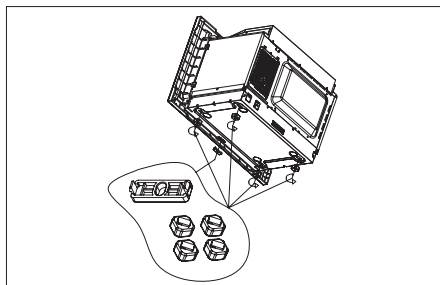

- Откройте дверцу. Прикрепите прибор к шкафу, вкрутив винт В в крепежное отверстие. Затем закройте крепежное отверстие заглушкой.

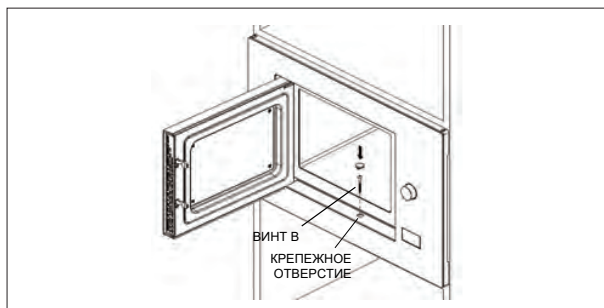

Технические характеристики

Модель:	BM201EG1BG
Номинальное напряжение:	230 В ~ 50 Гц
Номинальная входная мощность (микроволны):	1250 Вт
Номинальная выходная мощность (микроволны):	800 Вт
Номинальная входная мощность (гриль):	1000 Вт
Рабочая частота:	2450MHz
Внешние размеры:	595mm(W)x 388mm(H)x 343.5mm(D)
Объем печи:	20 литров
Вес:	прибл. До 15kg
Уровень шума:	Lc < 63 dB (A)
Диаметр поворотного вала:	245 mm

РАСХОД ЭНЕРГИИ

Информация о продукте: потребляемая мощность и максимальное время выхода в режим пониженного энергопотребления.

Режим выключения

0.3 W

Устранение неисправностей

Нормальная работа	
Микроволновая печь мешает приему ТВ-сигнала.	Прием радио- и ТВ-сигнала во время работы печи может ухудшаться. Это аналогично помехам от малых бытовых электроприборов, таких как миксер, пылесос и вентилятор. Это нормально.
Тусклое освещение в микроволновой печи.	При приготовлении на малой мощности микроволн свет лампочки в печи может стать тусклым. Это нормально.
На дверце оседает пар, из вентиляционных отверстий выходит горячий воздух.	При приготовлении из пищи может выделяться пар. Большая его часть выходит через вентиляционные отверстия. Однако частично он оседает на холодных поверхностях, таких как дверца печи. Это нормально.
Микроволновую печь случайно включили без пищи.	Запрещается запускать печь без продуктов. Это очень опасно.

Неисправность	Возможная причина	Устранение
Микроволновая печь не включается.	(1) Шнур питания не до конца вставлен в розетку.	Выньте шнур питания из розетки. Через 10 секунд вставьте его обратно.
	(2) Перегорел предохранитель или сработал автоматический выключатель.	Замените предохранитель или вернуть автоматический выключатель в исходное состояние (ремонт производится специалистами нашей компании).
	(3) Проблемы с розеткой.	Проверьте розетку с помощью других электроприборов.
Микроволновая печь не греет.	(4) Дверца плохо закрыта.	Хорошо закройте дверцу.



В соответствии с Директивой об отходах электрического и электронного оборудования (WEEE), его сбор и переработка должны производиться отдельно. Если в будущем вам потребуется выбросить изделие, не выбрасывайте его вместе с бытовыми отходами. Передайте изделие в пункт приема отходов электрического и электронного оборудования.

Гарантия и сервис

Для получения дополнительной информации или в случае возникновения проблем обращайтесь в Службу поддержки Gorenje в вашей стране (номер телефона указан в гарантийных обязательствах). Если такая служба в вашей стране отсутствует, обращайтесь в местную торговую организацию Gorenje или сервисный центр Gorenje.

Приборы и их детали в рамках одной дизайн-линии могут иметь несущественные отличия в цвете, что может быть обусловлено различными причинами, например, разный угол зрения, фон, материалы и освещенность помещения.

Только для личного использования!

Дополнительные рекомендации по приготовлению в микроволновой печи и полезные советы можно найти на сайте:

<http://www.gorenje.com>

**ЖЕЛАЕМ, ЧТОБЫ ПОЛЬЗОВАНИЕ ПРИБОРОМ
ДОСТАВЛЯЛО ВАМ УДОВОЛЬСТВИЕ!**

gorenje

Производитель оставляет за собой право на опечатки и внесение любых изменений в инструкцию по эксплуатации.

www.gorenje.com