

LVM8E08V

LVM8E08Z

SR Упутство за употребу | **Микроталасна пећница**

3

SL Navodila za uporabo | **Микроваловна реџица**

21



ИНСТАЛИРАЊЕ / NAMESTITEV

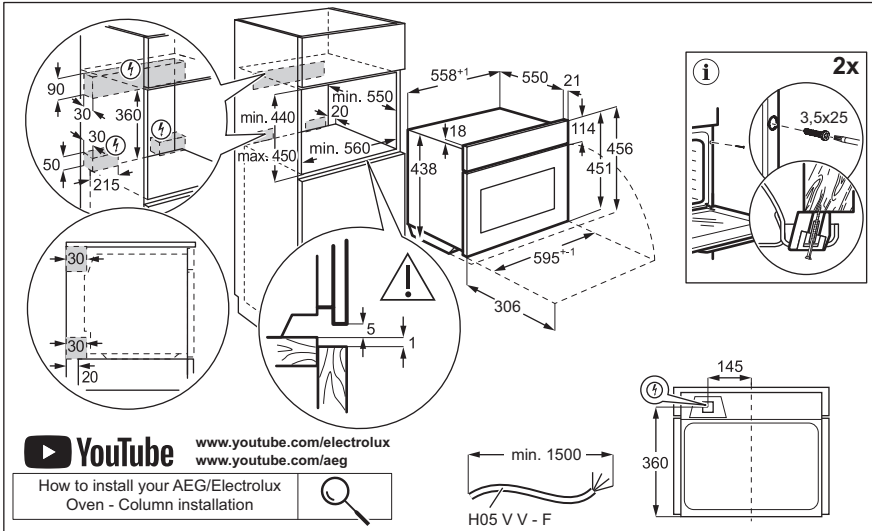

Добро дошли у Electrolux! Хвала што сте изабрали наш уређај.



Прибавите савете за коришћење, брошуре и информације за решавање проблема, сервисирање и поправку:
www.electrolux.com/support

Задржано право измена.

САДРЖАЈ

1. ИНФОРМАЦИЈЕ О БЕЗБЕДНОСТИ.....	3
2. БЕЗБЕДНОСНА УПУТСТВА.....	6
3. ОПИС ПРОИЗВОДА.....	9
4. КОМАНДНА ТАБЛА.....	9
5. ПРЕ ПРВЕ УПОТРЕБЕ.....	10
6. СВАКОДНЕВНА УПОТРЕБА.....	10
7. ДОДАТНЕ ФУНКЦИЈЕ.....	12
8. ФУНКЦИЈЕ САТА.....	13
9. КОРИШЋЕЊЕ ПРИБОРА.....	13
10. НАПОМЕНЕ И САВЕТИ.....	14
11. НЕГА И ЧИШЋЕЊЕ.....	18
12. РЕШАВАЊЕ ПРОБЛЕМА.....	18
13. ENERGETSKA EFIKASNOST.....	19
14. ЕКОЛОШКА ПИТАЊА.....	20

1. ⚠ ИНФОРМАЦИЈЕ О БЕЗБЕДНОСТИ

Пре инсталације и коришћења уређаја, пажљиво прочитајте приложено упутство. Произвођач није одговоран за било какве повреде или штету које су резултат неисправне инсталације или употребе. Чувајте упутство за употребу на безбедном и приступачном месту за будуће коришћење.

1.1 Безбедност деце и осетљивих особа

- Овај уређај могу да користе деца старија од 8 година и особе са смањеним физичким, чулним или менталним способностима, као особе којима недостају искуство и знање, уколико им се обезбеди надзор или им се дају упутства у вези са употребом уређаја на безбедан начин и уколико схватају могуће опасности. Децу млађа од 8 година, као и особе са веома тешким и сложеним

инвалидитетом, треба држати даље од уређаја, осим ако су под сталним надзором.

- Децу треба контролисати како се не би играла уређајем.
- Држите сву амбалажу даље од деце и одложите је на одговарајући начин.
- УПОЗОРЕЊЕ: Уређај и његови доступни делови могу бити врели током коришћења. Држите децу и кућне љубимце даље од уређаја када уређај ради и када се хлади.
- Ако овај апарат има уређај за безбедност деце, треба га активирати.
- Деца не смеју да обављају чишћење и корисничко одржавање уређаја без надзора.

1.2 Опште мере безбедности

- Овај уређај је намењен само за кување.
- Овај уређај је намењен за употребу у једном домаћинству у затвореним просторима.
- Уређај се може користити у канцеларијама, хотелским собама, пансионима, сеоским туристичким домаћинствима и сличним објектима за смештај где употреба не превазилази (просечан) ниво потрошње по домаћинству.
- Само квалификована особа може да монтира овај уређај и замени кабл.
- Не користите овај уређај пре него што га уградите.
- Искључите уређај из струје пре било каквог одржавања.
- Уколико је кабл за напајање оштећен, њега мора да замени произвођач, одговарајући овлашћени сервисни центар или лица сличне квалификације, како би се избегла електрична опасност.
- УПОЗОРЕЊЕ: Уверите се да је уређај искључен пре него што замените сијалицу како бисте избегли могућност да дође до електричног шока.
- УПОЗОРЕЊЕ: Уређај и његови доступни делови могу бити врели током коришћења. Треба водити рачуна да

се избегне додиривање грејних елемената или унутрашњих површина апарата.

- Када вадите прибор или посуђе из рерне или их стављате у рерну, увек носите заштитне рукавице.
- Користите само обртно постоље и носач обртног постоља који су намењени за овај уређај.
- Не активирајте функцију микроталаса кад је уређај празан. Унутрашњи метални делови могу створити електричне варнице.
- Није дозвољено коришћење металних посуда за храну и пића током кувања у микроталасној рерни. Ово не важи уколико је произвођач навео величину и облик металних посуда погодних за кување у микроталасној рерни.
- УПОЗОРЕЊЕ: Уколико су врата или заптивке врата оштећени, уређај се не сме укључивати све док га не поправи компетентна особа.
- УПОЗОРЕЊЕ: Само компетентне особе могу да врше оправку или сервисирање које обухвата скидање поклопца који пружа заштиту од излагања микроталасној енергији.
- УПОЗОРЕЊЕ: Немојте загревати течности и друге намирнице у херметички затвореним посудама. Оне могу да експлодирају.
- Употребљавајте само посуде које су погодне за употребу у микроталасним рернама.
- Приликом загревања хране у пластичним или папирним посудама, пазите на уређај јер може доћи до паљења.
- Уређај је намењен за подгревање хране и напитака. Сушење хране или одеће и загревање грејних јастучића, папуча, сунђера, влажних крпа и слично, може проузроковати повреде, паљење или пожар.
- Уколико се уређај дими, ручно прекините програм или искључите уређај из струје и оставите врата затворена како би се пламен угасио.

- Загревање напитака у микроталасној рерни може проузроковати еруптивно кључање. Стога се мора пазити приликом руковања посудом.
- Садржај флашица и посуда са храном за бебе треба промешати и протрести, а температуру треба проверити пре конзумирања, како би се избегле опекотине.
- Јаја у љусци и цела тврдо кувана јаја не треба загревати у уређају, јер могу да експлодирају чак и након загревања у микроталасној рерни.
- Уређај треба редовно чистити и из њега уклањати остатке хране.
- Немојте користити парочистач за чишћење уређаја.
- Немојте користити груба абразивна средства за чишћење или оштре металне сунђере за чишћење стаклених врата јер они могу изгребати површину због чега може доћи до распрскавања стакла.
- Уколико се уређај не одржава чистим, то може довести до површинских оштећења која би могла неповољно утицати на рок трајања уређаја и евентуално довести до опасности.

2. БЕЗБЕДНОСНА УПУТСТВА

2.1 Монтажа

УПОЗОРЕЊЕ!

Само квалификована особа може да инсталира овај уређај.

- Уклоните комплетну амбалажу.
- Немојте да инсталирате или користите оштећен уређај.
- Пратите упутства за монтажање која су доступна на нашем веб-сајту.
- Увек водите рачуна приликом померања уређаја зато што је тежак. Увек користите заштитне рукавице и затворену обућу.
- Не вуците уређај за ручицу.
- Инсталирајте уређај на сигурно и прикладно место које испуњава захтеве за инсталацију.

- Неопходно је придржавати се минималног растојања од других уређаја и кухињских елемената.
- Пре монтаже уређаја, проверите да ли се врата уређаја отварају без задршке.
- Овај уређај је опремљен системом за електрично хлађење. Мора се употребљавати са извором електричног напајања.

2.2 Прикључење на електричну мрежу

УПОЗОРЕЊЕ!

Ризик од пожара и струјног удара.

- Сва прикључивања струје треба да обави квалификован електричар.
- Уређај мора да буде уземљен.

- Уверите се да су параметри на плочици са техничким карактеристикама компатибилни са одговарајућим параметрима електричне мреже за напајање.
- Увек користите прописно уграђену утичницу са заштитом од струјног удара.
- Немојте да користите адаптере са више утичница и продужне каблове.
- Проверите да нисте оштетили главно напајање и кабл за напајање. Уколико струјни кабл треба да се замени, то треба да обави наш овлашћени сервисни центар.
- Не дозволите да кабл за напајање додирује или дође близу вратима уређаја или ниши испод уређаја, нарочито када уређај ради или када су врата врела.
- Заштита од удара делова под напоном и изолованих делова мора да се причврсти тако да не може да се уклони без алата.
- Прикључите главни кабл за напајање на зидну утичницу тек на крају инсталације. Водите рачуна да постоји приступ мрежном утикачу након инсталације.
- Ако је зидна утичница лабава, немојте да прикључујете мрежни утикач.
- Не вуците кабл за напајање како бисте искључили уређај. Кабл искључите тако што ћете извући утикач из утичнице.
- Користите само исправне раставне прекидаче: заштитне прекидаче, осигураче (осигураче са навојем треба скинути са носача), аутоматске заштитне прекидаче и контакторе.
- У електричној инсталацији мора постојати раставни прекидач који вам омогућава да искључите све фазе напајања уређаја. Размак између контаката на раставном прекидачу мора да износи најмање 3 mm.
- Уређај се испоручује са струјним утикачем и струјним каблом.

2.3 Употреба

УПОЗОРЕЊЕ!

Постоји ризик од повређивања, опекотина и струјног удара или експлозије.

- Немојте да мењате спецификацију овог уређаја.
- Водите рачуна да отвори за вентилацију не буду запушени.
- Не остављајте уређај без надзора током рада.
- Уређај треба искључити након сваке употребе.
- Будите опрезни кад отворате врата уређаја док он ради. Може се десити да изађе врео ваздух.
- Немојте руковати уређајем када су вам мокре руке или када је он у контакту са водом.
- Немојте излагати отворена врата великом оптерећењу.
- Немојте користити уређај као радну површину или простор за одлагање.
- Пажљиво отворите врата уређаја. Коришћење састојака који садрже алкохол може довести до испаравања алкохола и мешања са ваздухом.
- Варнице или отворени пламен не смеју да буду у близини уређаја када отворате врата.
- Запаљиве материје или предмете натопљене запаљивим материјама немојте стављати унутар и поред уређаја или на њега.
- Не користите функцију микроталаса да бисте претходно загрејали уређај.

УПОЗОРЕЊЕ!

Постоји ризик од оштећења уређаја.

- Да бисте спречили оштећење или губитак боје на емајлираним површинама:
 - Не стављајте алуминијумску фолију директно на дно унутрашњости уређаја.
 - Немојте сипати воду директно у врућ уређај.
 - Немојте држати у уређају влажно посуђе и храну након завршетка кувања.

- Будите пажљиви када скидате или постављате прибор.
- Губитак боје на емајлираним површинама или нерђајућем челику не утиче на сам рад уређаја.
- Користите само прибор који је испоручен уз овај уређај или који препоручује произвођач.
- Док спремате јело, врата уређаја треба увек да буду затворена.
- Ако је уређај монтиран иза панела намештаја (нпр. врата), обезбедите да приликом рада врата никада не буду затворена. Иза затвореног панела намештаја могу да се накупе топлота и влага и проузрокују накнадно оштећење уређаја, кућишта или пода. Не затварајте панел намештаја све док се уређај у потпуности не охлади након коришћења.

2.4 Нега и чишћење

УПОЗОРЕЊЕ!

Постоји ризик од повреде, пожара или оштећења уређаја.

- Пре одржавања искључите уређај и извучите струјни утикач из зидне утичнице.
- Проверите да ли је уређај хладан. Постоји ризик да се сломају стаклене плоче.
- Одмах замените стаклене плоче на вратима ако се оштете. Обратите се овлашћеном сервисном центру.
- Уверите се да су унутрашњост, ротирајућа платформа и врата обрисани и суви након сваке употребе. Пара настала током рада уређаја кондензује се на унутрашњим зидовима и може да проузрокује корозију.
- Редовно чистите уређај да бисте спречили пропадање површинског материјала.
- Остаци масноће и хране у уређају могу изазвати пожар и електрично варничење када ради функција микроталаса.
- Уређај очистите влажном меком крпом. Користите искључиво неутралне

детерџенте. Немојте користити абразивне производе, абразивне јастучиће за чишћење, раствараче или металне предмете.

- Уколико користите спреј за рерну, придржавајте се упутстава о безбедности на амбалажи.

2.5 Унутрашње осветљење

УПОЗОРЕЊЕ!

Ризик од струјног удара.

- Када се ради о сијалицама унутар производа и резервних делова, сијалице које се продају засебно: Ове сијалице су намењене да издрже екстремне физичке услове у кућним апаратима, као што су температура, вибрације, влага, или су намењене да сигнализирају информације о радном стању уређаја. Нису предвиђене за употребу у другим уређајима и нису погодне за осветљавање просторија у домаћинству.
- Овај производ садржи извор светлости чија је класа енергетске ефикасности G.
- Користите само сијалице које имају исту спецификацију.

2.6 Сервисирање

- Ради оправке уређаја обратите се овлашћеном сервисном центру.
- Користите само оригиналне резервне делове.

2.7 Одлагање

УПОЗОРЕЊЕ!

Опасност од повређивања или гушења.

- Обратите се општинским органима да бисте сазнали како да одложите уређај у отпад.
- Искључите уређај из струје.
- Исеците мрежни електрични кабл на месту које је близу уређаја и одложите га.

3. ОПИС ПРОИЗВОДА

3.1 Општи приказ

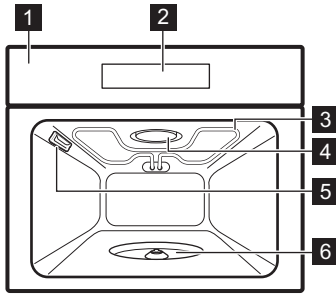

- 1 Командна табла
- 2 Дисплеј
- 3 Грејни елемент
- 4 Генератор микроталаса
- 5 Лампа
- 6 Осовина обртног постоља

4. КОМАНДНА ТАБЛА

4.1 Преглед командне табле

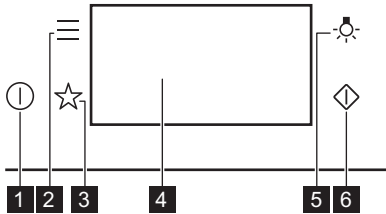

1

Укључе
но / Искључе
но

Притисните и задржите да бисте укључили и искључили апарат.

2

Мени

Списак опција уређаја и функција које се подешавају.

3

Омиљена опција

Приказује омиљена подешавања.

4

Дисплеј

Приказује тренутна подешавања уређаја.

5

Прекидач лампице

За укључивање и искључивање лампице.

6

Брзи
старт
микроталасне
реперне

За укључивање функције микроталаса (1000 W и 30 секунди).



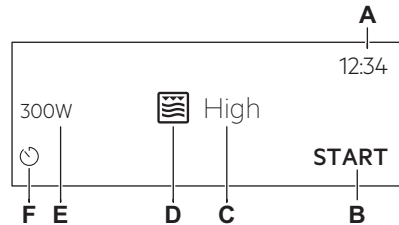

4.2 Дисплеј

Након укључивања, на дисплеју се приказује главни екран са функцијом и подразумеваним интензитетом гриловања.







- A. Доба дана
- B. СТАРТ/СТОП
- C. Интензитет гриловања
- D. Функције загревања
- E. Снага микроталаса
- F. Тајмер

Индикатори дисплеја

-  За потврђивање изабране ставке/подешавања.
-  За враћање за један ниво уназад у менију.
-  За поништавање последње активности.
-  За укључивање и искључивање опција.

Индикатори дисплеја

-  Активирана је функција оглашавања звучног сигнала.
-  Активирана је функција оглашавања звучног сигнала и заустављања кувања.
-  Активирана је само искачућа порука.
-  За отказивање подешавања.

5. ПРЕ ПРВЕ УПОТРЕБЕ

УПОЗОРЕЊЕ!

Погледајте поглавља о безбедности.

5.1 Прво прикључивање

Дисплеј приказује поруку добродошлице након првог повезивања.

Треба да подесите: Језик, Осветљеност екрана, Звукови тастера, Јачина звучног сигнала, Доба дана.

5.2 Прво предгревање и чишћење

Предгрејте празан уређај пре прве употребе и контакта са храном. Уређај

може да испушта непријатан мирис и дим. Проветрите собу током предгревања.

1. Уклоните сву додатну опрему из апарата.
2. Подесите функцију . Оставите уређај да ради 1 ч.
3. Искључите уређај и сачекајте да се охлади.
4. Уређај и додатну опрему чистите само крпом од микрофибера, млаком водом и благим детерџентом.
5. Вратите прибор у почетни положај.

6. СВАКОДНЕВНА УПОТРЕБА

УПОЗОРЕЊЕ!

Погледајте поглавља о безбедности.

6.1 Функције загревања

СТАНДАРДНО



Гриловање

За гриловање танких комада хране и отирање хлеба.



Микроталасна пећница

Загревање, кување, опсег снаге: 100–1000 W



Гриловање + микроталасна функција

За краће кување хране коју такође желите да запечете. Можете да подесите 2 нивоа интензитета гриловања: низак и висок. Функција са појачавањем MW Boost, опсег снаге: 100 - 400 W.

МИКРОТАЛАСНА ПЕЋНИЦА





Одмрзавање

Одмрзавање разних врста хране, домет снаге: 100–200 W



Подгревање

Загревање раније припремљених оброка, опсег снаге: 300–700 W

	Кокице Припрема кесица кокица, опсег снаге: 600 – 800 W
	Топљење Топљење чоколаде и путера, опсег снаге: 100–400 W
	Функција за течности Загревање пића и супа, опсег снаге: 600 – 1000 W

За опште препоруке у вези са уштедом енергије погледајте одељак „Енергетска ефикасност”, Савети за уштеду енергије.

6.2 Подешавање: Функција Гриловање

1. Користите горњу решетку за гриловање.
2. Укључите апарат. На дисплеју је приказана подразумевана функција загревања.
3. Притисните симбол функције загревања да бисте ушли у подмени.
4. Изаберите функцију .
5. Притисните ОК.
6. Притисните START .
7. STOP – притисните да бисте искључили функцију.
8. Искључите уређај.

6.3 Подешавање: Функција Гриловање + микроталасна функција

1. Користите доњу решетку.
2. Укључите апарат. На дисплеју је приказана подразумевана функција загревања.
3. Притисните симбол функције загревања да бисте ушли у подмени.
4. Изаберите функцију .
5. Притисните ОК.
6. Изаберите ниво јачине гриловања и притисните ОК.

Функција	Ниво јачине грила
Lo	Низак

Функција	Ниво јачине грила
Hi	Висок

7. Притисните START .
8. STOP – притисните да бисте искључили функцију.
9. Искључите уређај.
Уређај може да буде бучан. Они су нормални код ове функције.

Снага микроталаса је ограничена на 400 W када користите ову функцију.

6.4 Подешавање: Функције микроталаса

1. Укључите апарат.
2. Притисните симбол функције загревања да бисте ушли у подмени.
3. Изаберите функцију загревања микроталасне пећнице и притисните ОК.
4. Подесите снагу микроталаса. Притисните ОК.
5. Притисните START .
6. STOP - притисните да бисте искључили функцију загревања.
7. Искључите уређај.



Ако отворите врата, функција се зауставља. Да је поново покренете, притисните START .

6.5 Подешавање: Брзи старт микроталасне рерне

Микроталасна пећница може да се укључи у сваком тренутку помоћу: Брзи старт микроталасне рерне.

1. Притисните и држите .
Микроталасна пећница ради 30 сек максималном снагом.
2. Притисните на вредност времена покретања или притисните **+30 s** да бисте продужили време кувања.
3. Притисните ОК.

6.6 Мени

Притисните  за улазак у мени.

Ставка у менију	Опис	
Омиљена опција	Приказује омиљена подешавања.	
Опције	Користи се за подешавање конфигурације уређаја.	
Подешавања	Конфигурација	Користи се за подешавање конфигурације уређаја.
	Сервисирање	Приказује верзију софтвера и конфигурацију.

Подмени за: Опције

Подмени	Опис
Светло	За укључивање и искључивање лампе.
Блокада за безбедност деце	Спречава нехотично активирање апарата.
Изглед дигиталног са-та	Мења формат приказа времена.

Подмени за: Подешавања

Конфигурација

Подмени	Опис
Језик	Подешава језик уређаја.
Осветље-ност екрана	Подешава осветљеност дисплеја.
Звукови та-стера	Укључује и искључује звук поља осетљивих на додир. Звук није могуће искључити за  .
Јачина звучног сиг-нала	Подешава јачину звукова тастера и сигнала.
Доба дана	Подешава тренутно време и датум.

Сервисирање

Подмени	Опис
Демо режим рада	Код за активацију/деактивацију: 2468
Верзија софтвера	Информације о верзији софтвера.
Поништи сва подешавања	Враћа на фабричка подешавања.

7. ДОДАТНЕ ФУНКЦИЈЕ

7.1 Омиљена опција ☆

Можете сачувати највише 3 омиљена подешавања, као што су функција загревања и време кувања.



- Укључите апарат.
- Изаберите жељено подешавање.
- Притисните .
- Изаберите: Омиљена опција / Сачувај тренутна подешавања.
- Притисните + да бисте додали подешавање у листу: Омиљена опција.
- Притисните ОК.

 – притисните да бисте поништили подешавање.

 – притисните да бисте отказали подешавање.

7.2 Контролна брава

Ова функција спречава случајну промену функције уређаја.

- Укључите апарат.
- Подесите функцију загревања.
- , ☆ – притисните истовремено ради укључивања функције.
- , ☆ – притисните истовремено да бисте укључили функцију.

7.3 Блокада за безбедност деце

Спречава нехотично активирање уређаја.

- Укључите апарат.
- Притисните .
- Изаберите Опције / Блокада за безбедност деце.
- Притисните слова шифре абецедним редом.

Блокада за безбедност деце је активиран. Када се ова функција активира, приступите: Тајмер и лампа је доступна.

Да бисте омогућили употребу уређаја, изаберите слова шифре по абецедном реду.

7.4 Вентилатор за хлађење

Када апарат ради, вентилатор за хлађење се аутоматски укључује како би хладио површине апарата. Ако искључите апарат, вентилатор за хлађење може да настави да ради док се апарат не охлади.

8. ФУНКЦИЈЕ САТА

8.1 Опис функција сата

Функција	Опис
Тајмер	За подешавање дужине кувања. Максимум је 23 ч 59 мин. Можете да подесите шта се дешава када време истекне: Крај активности.
Крај активности	Огласи звучни сигнал – када време истекне, оглашава се звучни сигнал. Ову функцију можете да подесите било када, чак и ако је уређај искључен. Огласи звучни сигнал и заустави припрему – када време истекне, оглашава се звучни сигнал и функција загревања се искључује. Није доступно за функције микроталаса. Самоискачући прозор – када време истекне, порука се појављује на дисплеју. Ову функцију можете да подесите било када, чак и ако је уређај искључен.
Додатно време	Да бисте продужили време кувања.

8.2 Подешавање: Доба дана

1. Укључите апарат.
2. Притисните: Доба дана.

3. Подесите тајмер.

4. Притисните **OK**.

8.3 Подешавање: Тајмер

1. Изаберите функцију загревања.

2. Притисните .

3. Подесите тајмер.

Можете да изаберете крај активности притиском на тастер ●●●.

4. Притисните **OK**. Понављајте радњу док се на дисплеју не прикаже главни екран.

Када преостане 10% времена кувања, а храна не изгледа као да ће ускоро бити готова, можете да продужите време кувања. Такође можете да промените функцију загревања. Притисните **+1min** да бисте продужили време кувања.

8.4 Промена подешавања тајмера

Задато време можете да промените у било ком тренутку у току кувања.

1. Притисните .

2. Подесите вредност тајмера.

3. Притисните **OK**.

9. КОРИШЋЕЊЕ ПРИБОРА

УПОЗОРЕЊЕ!

Погледајте поглавља о безбедности.

9.1 Убацивање прибора

Користите само одговарајуће посуђе и материјале за кување. Погледајте поглавље „Напомене и савети”, одељак

„Погодни материјали и посуђе за кување у микроталасној рерни”.

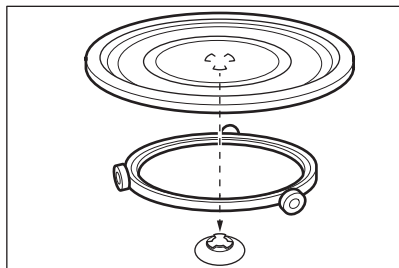

Користите само ону обртну платформу коју сте добили уз апарат. Увек кувајте на обртном постољу. Ставите ваљкасту вођицу око осовине обртног постоља. Ставите стаклену плочу обртног постоља на ваљкасту вођицу. Да бисте омогућили да склоп обртног постоља ради исправно, побрините се да се удубљења на основи стаклене плоче подударају са осовином обртног постоља.

Комплет решетке за гриловање

Комплет обухвата: Спуштена решетка, Подигнута решетка. Ставите решетку за гриловање са ножицама на обртно постоље.

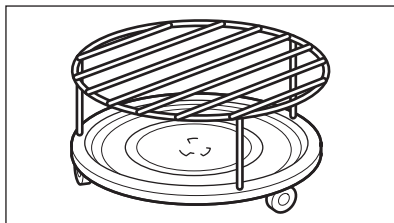

За микроталасну функцију загревања се препоручује само ниски сталак за гриловање.

10. НАПОМЕНЕ И САВЕТИ

10.1 Препоруке у вези са печењем

Процеси кувања и печења су погодни само на једном нивоу.

Температура и време кувања наведени у табелама су само оријентациони. Они зависе од рецепата, квалитета и количине употребљених састојака.

Ваш уређај може припрема храну на другачији начин од претходног уређаја. Савети испод приказују препоручена подешавања и функције грејања за дато време кувања одређене врсте хране.

Ако не можете да пронађете подешавања за одређени рецепт, потражите за сличан.

За савете у вези са уштедом енергије погледајте одељак „Енергетска ефикасност“.

Симболи који се користе у табелама:

	Врста хране
	Функција загревања
	Прибор
	Снага микроталаса (W)
	Време кувања (мин)





10.2 Информације за институте за тестирање

Печење на једном нивоу

Тестови у складу са: EN 60350-1, IEC 60350-1, EN 60705, IEC 60705.

Када користите решетку, ставите храну директно на њу. Поставите решетку на центар ротирајуће платформе.

Тост 1) 2)	Гриловање	Подигнута решетка	-	5 - 6

				
Бисквит торта	Микроталасна пећница	Спуштена решетка	600	6 - 7
Ђуфте	Микроталасна пећница	-	400	28 - 33
Крем од јаја	Микроталасна пећница	Спуштена решетка	400	17 - 22
Одмрзавање млевеног меса (500 g) ³⁾	Микроталасна пећница	Спуштена решетка	200	7 - 9
Гратинирани кромпир	Гриловање + микроталасна функција ⁴⁾	-	300	35 - 40
Пиле (1100 g) ⁵⁾	Гриловање + микроталасна функција ⁶⁾	Спуштена решетка	200	40
	Гриловање		-	28 - 33

1) Предгревајте уређај на 5 мин.

2) У складу са: IEC 60350-1:2016 и IEC 60350-1:2023.





3) После половине времена, окрените месо на другу страну дуж најдуже стране.

4) Подесите слаб интензитет гриловања.

5) Поставите тањир на центар ротирајуће платформе испод решетке. Поставите пиле директно на спуштену решетку са грудима окренутим надоле. Након 40 мин, окрените пиле на другу страну и промените функцију загревања на: Гриловање.

6) Подесите снажан интензитет гриловања.

Додатни рецепти

				
Јела сервирана на тањир-у, охлађена (1 порција) ¹⁾	Микроталасна пећница	-	400	12
			600	1 - 3
Течности у флашицама за храњење беба ²⁾	Микроталасна пећница	-	1000	0.5
Лазане, замрзнуте (400 g)	Гриловање + микроталасна функција ³⁾	-	200	30 - 35
Лазане, замрзнуте (600 g)	Гриловање + микроталасна функција ⁴⁾	-	200	44 - 49
Пица, замрзнута	Гриловање + микроталасна функција ³⁾	Спуштена решетка	200	12 - 14
Гриловано поврће, мешано	Гриловање + микроталасна функција ⁴⁾	-	300	20 - 25
Рататуј	Гриловање + микроталасна функција ³⁾	-	300	23 - 28
Пуњене печурке	Гриловање + микроталасна функција ³⁾	-	300	15 - 20



Пуњени канелони

Гриловање + микроталасна
функција ⁴⁾

-



200



33 - 38

- 1) Покријте храну пластичним поклопцем погодним за микроталасну пећницу.
- 2) Ставите флашу на ротирајућу платформу, 3 cm од њене ивице.
- 3) Подесите снажан интензитет гриловања.
- 4) Подесите слаб интензитет гриловања.

10.3 Препоруке за коришћење микроталасне пећнице

Не стављајте храну директно на склоп обртног постоља. Увек користите посуду погодну за микроталасну пећницу.

Ставите посуду на средину склопа обртног постоља.

Склоп обртног постоља може да пукне у додиру са претоплим или прехладним предметима.

Окрените или промешајте храну када прође половина времена кувања да бисте постигли боље резултате.

Течна јела повремено промешајте.

Промешајте храну пре сервирања.

Приликом загревања течности, кашику ставите у шољу или чашу, како бисте побољшали дистрибуцију топлоте и избегли прекувавање. Кашика не сме да додирује никакву унутрашњост пећнице, то може да изазове варницу.

Ставите храну без амбалаже у уређај. Пакована готова јела могу се ставити у апарат само када је амбалажа предвиђена за излагање микроталасима. Погледајте поглавље „Напомене и савети”, одељак о материјалима и посуђу за кување погодним за микроталасну пећницу.

Немојте покривати храну када користите комбиноване функције микроталасне пећнице. Погледајте поглавље „Свакодневна употреба”.

Немојте да користите функције микроталасне пећнице када у уређају нема хране.

Кување микроталасима

Покријте храну за кување или подгревање помоћу функција микроталасне пећнице. Храну пеците непокривену само ако желите да се направи корица.

Немојте да прекувате јела тако што ћете подесити сувише високу температуру и дуго време. Храна може да се пресуши, прегори или изазове пожар.

Немојте да користите уређај за кување јаја или пужева у љусци јер могу да пукну. Жуманце прженог јаја прободите пре подгревања.

Храну са покожицом или кором прободите виљушком неколико пута пре кувања.

Исеците поврће на комадиће сличне величине.

Након што искључите апарат, извадите храну и оставите је да одстоји неколико минута да би се топлота равномерно распоредила.

Одмрзавање микроталасима

Замрзнуту, неотпаковану храну ставите на изврнути тањир са посудом испод њега или на постоље за одмрзавање или пластично сито тако да одмрзнута течност може да се оcede.

Уклоните одмрзнуте комаде накнадно.

За кување воћа и поврћа без претходног одмрзавања, можете користити већу јачину микроталаса.



Окретање побољшава резултате припреме хране. Уколико припремате осетљиву храну, као што је месо, окрените је два пута током одмрзавања.

10.4 Погодни материјали и посуђе за кување у микроталасној рерни

У микроталасној рерни користите само одговарајуће посуђе и материјале. Користите табелу испод као референцу.

Пре употребе погледајте спецификацију посуђа/материјала/посуда за храну.

За друге посуде за кување у микроталасној пећници које нису наведене у овој табели, пратите упутства произвођача.

Посуђе/материјал			
Стакло и порцелан за рерну, без металних компоненти, нпр. стакло отпорно на топлоту	✓	✓	✓
Стакло и порцелан који нису погодни за рерну без украса од сребра, злата, платине или других металних украса	✓	✗	✗
Стакло и стаклокерамика, од материјала отпорног на загревање/замрзавање	✓	✓	✓
Керамика отпорна на загревање и земљано посуђе без кварца или металних делова или глазура у којима има метала	✓	✓	✓
Керамика, порцелан и земљано посуђе са неглазираним дном или са малим рупама, нпр. на ручкама	✗	✗	✗
Пластика која је отпорна на максималну температуру од 200 °C	✓	✓	✗
Картон, само папир	✓	✗	✗
Причањајућа фолија	✓	✗	✗
Причањајућа фолија за гриловање	✓	✓	✗
Посуђе за печење које је израђено од метала, нпр. емајла, ливеног гвожђа	✗	✗	✗
Плехови за печење обложени црним лаком или силиконом	✗	✗	✗
Подигнута решетка	✗	✗	✗
Спуштена решетка	✓	✓	✓

10.5 Подешавање снаге

Подаци у наставку служе само за оријентацију.

900 - 1000 W

- Загревање течности

800 W

- Крчкање пиринча
- Кокице

500 - 700 W

- Кување поврћа
- Загревање оброка на једном тањиру
- Крчкање куваних јела
- Одмрзавање и загревање замрзнутих готових оброка

300 - 400 W

- Кување/подгревање финих јела
- Наставак кувања

- Загревање хране за бебе
100 - 200 W
- Одмрзавање хлеба, воћа и колача, сира, путера, меса, рибе

- Топљење чоколаде и путера.

11. НЕГА И ЧИШЋЕЊЕ

УПОЗОРЕЊЕ!

Погледајте поглавља о безбедности.

11.1 Напомене у вези са чишћењем

Средства за чишћење

- Предњи део уређаја очистите искључиво крпом од микрофибера натопљеном млаком водом и благим детерџентом.
- Користите раствор за чишћење металних површина.
- Флеке очистите благим детерџентом.

Свакодневна употреба

- Унутрашњост уређаја треба очистити након сваке употребе. Нагомилана масноћа или други остаци могу проузроковати пожар.
- Пажљиво очистите плафон апарата од остатака и масти.
- Не чувајте храну у апарату дуже од 20 минута. Унутрашњост уређаја осушите само крпом од микрофибера после сваке употребе.

Прибор

- Након сваке употребе, очистите сав прибор и оставите га да се осуши. Пре

чишћења сачекајте да се ротирајућа платформа охлади. Постоји ризик да се ротирајућа платформа поломи.

Одржавајте ваљкасту вођицу и дно унутрашњег дела уређаја чистим како бисте осигурали несметано окретање ротирајуће платформе. Користите искључиво крпу од микрофибера са млаком водом и благим детерџентом. Немојте прати прибор у машини за прање судова.

- Не чистите додатну опрему са нелепљивом површином абразивним средством за чишћење и оштрим предметима.

11.2 Замена лампе

УПОЗОРЕЊЕ!

Ризик од опекотина, стаклени поклопац може бити врућ. Користите заштитну рукавицу када додирујете лампу.

Замена лампе је дозвољена само сервисеру. Обратите се овлашћеном сервисном центру.

12. РЕШАВАЊЕ ПРОБЛЕМА

УПОЗОРЕЊЕ!

Погледајте поглавља о безбедности.

12.1 Шта учинити ако...

Опис проблема	Узрок и решење
Не можете да активирате апарат нити да га користите.	Уређај није прикључен на електрично напајање или није правилно прикључен.

Опис проблема	Узрок и решење
Уређај се не загрева.	Сат није подешен. Да бисте подесили сат, погледајте Функције сата. Врата нису правилно затворена. Осигурач је прегорео. Проверите да осигурач није узрок проблема. Уколико се проблем понавља, позовите овлашћеног електричара. Блокада за безбедност деце је активиран.
Лампица је искључена.	Лампица је прегорела. Замените сијалицу. За детаље погледајте Нега и чишћење.
Склоп обртног постоља ствара буку.	Испод склопа обртног постоља има остатака хране. Унутрашњост апарата треба чистити након сваке употребе.

12.2 Шифре грешке

Када дође до софтверске грешке, на дисплеју се приказује порука о грешци. Листу проблема пронаћи ћете у доле наведеној табели.

Кфд и опис	Решење
F102 – врата нису до краја затворена или је контролна брава на вратима поломљена. 1)	Затворите врата. Искључите и укључите уређај.
F240, F439 – поља осетљива на додир на дисплеју не раде правилно.	Очистите површину дисплеја. Уверите се да нема прљавштине на пољима осетљивим на додир.
F908 – систем уређаја не може да се повеже са командном таблом.	Искључите и укључите уређај.

1) Када се једна од ових порука о грешци и даље појављује на дисплеју, то значи да је неисправан подсистем можда онемогућен. У том случају, обратите се вашем продавцу или овлашћеном сервисном центру.

12.3 Подаци о сервисирању

Уколико не можете сами да пронађете решење проблема, обратите се продавцу или овлашћеном сервисном центру.

Подаци потребни сервисном центру налазе се на плочици са техничким карактеристикама. Плочица са техничким карактеристикама налази се на предњој страни оквира уређаја. Она се види када отворите врата. Немојте да уклањате

плочицу са техничким карактеристикама са уређаја.

Препоручујемо вам да овде запишете податке:

Модел (MOD.):

Број производа (PNC):

Серијски број (S.N.):

13. ENERGETSKA EFIKASNOST

13.1 Информације о производу за потрошњу енергије и максимално време за достизање применљивог режима мале снаге

Потрошња енергије у режиму приправности	0.8 W
Максимално време потребно да опрема аутоматски достигне применљиви режим мале снаге	20 мин

13.2 Савети за уштеду енергије

Следећи савети наведени у наставку помоћи ће вам да уштедите енергију приликом коришћења уређаја.

Уверите се да су врата апарата затворена када апарат ради. Не отварајте врата апарата сувише често током кувања. Одржавајте заптивку врата чистом и постарајте се да буде добро причвршћена на свом месту.

Користите метално посуђе за кување и тамне, нерелефне плехове и посуде

да бисте повећали уштеду енергије (само када користите функцију пећнице без микроталасне пећнице).

Немојте предгревати уређај пре кувања осим ако се то посебно не препоручује.

Правите што краће размаке између печења када истовремено припремате неколико јела.

Кување са искљученом лампицом

Искључите лампицу током кувања.

Укључите је само када вам је потребна.

14. ЕКОЛОШКА ПИТАЊА

Рециклирајте материјале са симболом . Паковање одложите у одговарајуће контејнере ради рециклирања. Помозите у заштити животне средине и људског здравља као и у рециклирању отпадног материјала од електронских и електричних

уређаја. Уређаје обележене симболом  немојте бацати заједно са смећем. Производ вратите у локални центар за рециклирање или се обратите општинској канцеларији.

Pozdravljeni pri podjetju Electrolux! Zahvaljujemo se vam, da ste izbrali našo napravo.



Pridobitev nasvetov glede uporabe, brošure, odpravljanje težav, servisne informacije in informacije glede popravil:
www.electrolux.com/support

Pridržujemo si pravico do sprememb.

KAZALO

1. VARNOSTNE INFORMACIJE.....	21
2. VARNOSTNA NAVODILA.....	24
3. OPIS IZDELKA.....	26
4. NADZORNA PLOŠČA.....	27
5. PRED PRVO UPORABO.....	27
6. DNEVNA UPORABA.....	28
7. DODATNE FUNKCIJE.....	29
8. ČASOVNE FUNKCIJE.....	30
9. UPORABA DODATNE OPREME.....	31
10. NAMIGI IN NASVETI.....	31
11. SKRB IN ČIŠČENJE.....	34
12. ODPRAVLJANJE TEŽAV.....	35
13. ENERGIJSKA UČINKOVITOST.....	36
14. SKRB ZA OKOLJE.....	37

1. ⚠ VARNOSTNE INFORMACIJE

Pred namestitvijo in uporabo naprave natančno preberite priložena navodila. Proizvajalec ni odgovoren za poškodbe ali škodo, nastalo zaradi nepravilne namestitve ali uporabe. Navodila vedno shranite na varnem in dostopnem mestu za poznejšo uporabo.

1.1 Varnost otrok in ranljivih oseb

- To napravo lahko otroci od osmega leta naprej ter osebe z zmanjšanimi telesnimi, čutnimi ali razumskimi sposobnostmi ali s pomanjkanjem izkušenj ter znanja uporabljajo le pod nadzorom ali če so dobile ustrezna navodila glede varne uporabe naprave in če se zavedajo nevarnosti, ki obstajajo. Otroci, mlajši od osem (8) let, ter osebe z visoko stopnjo

invalidnosti se ne smejo približevati napravi, če niso pod nenehnim nadzorom.

- Otroci morajo biti pod nadzorom, da se ne igrajo z napravo in .
- Vso embalažo hranite zunaj dosega otrok in jo ustrezno zavržite.
- **OPOZORILO:** Naprava in dostopni deli med uporabo postanejo vroči. Med uporabo in hlajenjem naprave naj bo naprava izven dosega otrok in hišnih ljubljencev.
- Če je naprava opremljena z zaščito za otroke, mora biti zaščita vklopljena.
- Otroci ne smejo izvajati čiščenja in uporabniškega vzdrževanja naprave, če ni zagotovljen nadzor.

1.2 Splošna varnost

- Ta naprava je namenjena le kuhanju.
- Ta naprava je namenjena zgolj uporabi v gospodinjstvu v notranjem okolju.
- Ta naprava se lahko uporablja v pisarnah, hotelskih sobah, sobah motelov, kjer nudijo prenočišča z zajtrkom, kmečkih turizmih in drugih podobnih nastanitvenih objektih, kjer takšna uporaba ne presega (povprečnih) ravni domače uporabe.
- Nameščanje naprave in zamenjavo kabla lahko opravi le strokovno usposobljena oseba.
- Ne uporabljajte, preden jo namestite v vgrajeno strukturo.
- Pred vzdrževalnimi deli napravo odklopite iz napajanja.
- Če je napajalni kabel poškodovan, ga mora zamenjati proizvajalec, pooblaščen servisni center ali druga strokovno usposobljena oseba, da se izognete nevarnosti električnega udara.
- **OPOZORILO:** Zagotovite, da je naprava izključena, preden zamenjate žarnico, da preprečite možnost električnega udara.

- **OPOZORILO:** Naprava in dostopni deli med uporabo postanejo vroči. Pazite, da se ne dotaknete grelcev ali površine naprave.
- Vedno si nadenite zaščitne rokavice, ko opremo in pekače jemljete iz ali jih nameščate v pečico.
- Uporabljajte samo vrtljivi pladenj in podporo za vrtljivi pladenj, ki sta zasnovana za to napravo.
- Ne vklopite funkcije mikrovalov, kadar je naprava prazna. Kovinski deli v notranjosti pečice lahko ustvarijo iskrenje.
- Kovinska posoda za hrano in pijačo ni dovoljena med pripravo jedi z mikrovalovi. Te zahteve ne veljajo, če proizvajalec navede velikosti in oblike kovinske posode, primerne za pripravo jedi z mikrovalovi.
- **OPOZORILO:** Če so vrata ali vratna tesnila poškodovana, se naprave ne sme uporabljati, dokler je ne popravi usposobljena oseba.
- **OPOZORILO:** Kakršen koli servisni poseg ali popravilo, ki vključuje odstranitev pokrova za zagotavljanje zaščite proti izpostavljenosti energiji mikrovalov, lahko izvedejo le usposobljene osebe.
- **OPOZORILO:** Tekočin in drugih živil ne segrevajte v zaprtih posodah. Pri tem lahko pride do eksplozije posod.
- Uporabljajte samo pripomočke, ki so primerni za uporabo v mikrovalovnih pečicah.
- Pri segrevanju hrane v plastičnih ali papirnatih posodah nadzorujte napravo zaradi morebitnega vžiga.
- Naprava je namenjena za segrevanje hrane in pijač. Sušenje hrane ali oblačil in segrevanje grelnih podstavkov, copat, gobic, vlažnih krp in podobnega lahko povzroči telesne poškodbe, vžig ali požar.
- Če opazite izhajanje dima, izključite napravo ali izklopite njen vtič ter pustite vrata zaprta, da zadušite morebitne plamene.
- Segrevanje pijač z mikrovalovi lahko povzroči burno vretje z zamikom. Pri ravnanju s posodo je treba biti previden.

- Pred zaužitjem je treba premešati ali pretresti vsebino stekleničk za hranjenje in posodic z otroško hrano ter preveriti temperaturo, da se preprečijo opekline.
- Jajc v lupini in celih trdo kuhanih jajc se ne sme segrevati v napravi, saj lahko eksplodirajo, tudi po koncu segrevanja z mikrovalovi.
- Napravo je treba redno čistiti, vse ostanke hrane pa odstraniti.
- Za čiščenje naprave ne uporabljajte parnega čistilnika.
- Za čiščenje steklenih vrat ne uporabljajte grobih čistilnih sredstev ali ostrega kovinskega strgala, da ne poškodujete stekla.
- Če ne vzdržujete čistoče naprave, lahko pride do poškodb površine, kar lahko negativno vpliva na življenjsko dobo naprave in povzroči nevarne okoliščine.

2. VARNOSTNA NAVODILA

2.1 Montaža

UPOZORNENIE!

To napravo lahko namesti le strokovno usposobljena oseba.

- Odstranite vso embalažo.
- Ne nameščajte ali uporabljajte poškodovane naprave.
- Upoštevajte navodila za namestitev, ki so na voljo na našem spletnem mestu.
- Pri premikanju naprave bodite pazljivi, ker je težka. Vedno uporabljajte zaščitne rokavice in priloženo obutev.
- Naprave ne vlecite za ročaj.
- Napravo namestite na varno in primerno mesto, ki ustreza zahtevam za namestitvev.
- Upoštevajte predpisano najmanjšo razdaljo do drugih naprav in enot.
- Pred namestitvijo naprave preverite, ali se vrata neovirano odpirajo.
- Naprava je opremljena z električnim hladilnim sistemom. Za krmiljenje slednjega je potrebno električno napajanje.

2.2 Električne povezave

UPOZORNENIE!

Nevarnost požara in električnega udara.

- Električno priključitev mora opraviti usposobljen električar.
- Naprava mora biti ozemljena.
- Preverite, ali so parametri s ploščice za tehnične navedbe združljivi z električno napetostjo omrežja.
- Vedno uporabite pravilno nameščeno varnostno vtičnico.
- Ne uporabljajte razdelilnikov in podaljškov.
- Pazite, da ne poškodujete vtiča in kabla. Če je treba kabel zamenjati, mora to storiti osebje pooblaščenega servisnega centra.
- Priključni kabli ne smejo priti v stik ali bližino vrat naprave ali odprtine pod napravo, še posebej, ko naprava deluje ali so vrata vroča.
- Zaščita pred udarom električnega toka izoliranih delov in delov pod električno napetostjo mora biti pritrjena tako, da je ni mogoče odstraniti brez orodja.

- Vtič vtaknite v vtičnico šele ob koncu nameščanja. Poskrbite, da bo vtič dosegljiv tudi po namestitvi.
- Če je omrežna vtičnica zrahljana, ne vtikajte vtiča.
- Ne vlecite za električni priključni kabel, če želite izključiti napravo. Vedno povlecite za vtič.
- Uporabite le prave izolacijske naprave: odklopnike, varovalke (talilne varovalke odvijte iz nosilca), zaščitne naprave na diferenčni tok in kontaktorje.
- Električna napeljava mora imeti izolacijsko napravo, ki omogoča odklop naprave z omrežja na vseh polih. Izolacijska naprava mora imeti med posameznimi kontakti minimalno razdaljo 3 mm.
- Ta naprava je dobavljena z vtičem in napajalnim kablom.

2.3 Uporaba

UPOZORNENIE!

Nevarnost poškodbe, opeklin in električnega udara ali eksplozije.

- Ne spreminjajte specifikacij te naprave.
- Prepričajte se, da prezačevalne odprtine niso ovirane.
- Naprave med delovanjem ne puščajte brez nadzora.
- Po vsaki uporabi izklopite napravo.
- Pri odpiranju vrat naprave, medtem ko je naprava v uporabi, bodite previdni. Lahko pride do izpusta vročega zraka.
- Naprave se ne dotikajte z mokrimi rokami, ali kadar je v stiku z vodo.
- Ne pritiskajte odprtih vrat.
- Naprave ne uporabljajte kot delovno površino ali površino za odlaganje.
- Previdno odprite vrata naprave. Uporaba sestavin z alkoholom lahko povzroči mešanico alkohola in zraka.
- Ne dovolite, da bi iskre ali odprti plameni prišli v stik z napravo, ko odprete vrata.
- Ne postavljajte vnetljivih izdelkov ali predmetov, ki so prepojeni z vnetljivimi izdelki, v napravo, blizu nje ali nanjo.
- Za predhodno ogrevanje naprave ne uporabljajte mikrovalovne funkcije.

UPOZORNENIE!

Obstaja nevarnost škode na napravi.

- Za preprečevanje poškodb ali razbarvanja emajla:
 - Ne smete postaviti aluminijaste folije neposredno na dno naprave.
 - Ne smete postaviti vode neposredno v vročo napravo.
 - Ne smete hraniti vlažnih jedi in hrane v napravi, potem ko nehate kuhati.
 - Pri odstranjevanju ali nameščanju opreme bodite previdni.
- Sprememba barve emajla ali nerjavnega jekla ne vpliva na zmogljivost naprave.
- Uporabljajte samo dodatno opremo, ki je priložena tej napravi oz. katero priporoča proizvajalec.
- Vedno kuhajte z zaprtimi vrati naprave.
- Če napravo namestite za ploščo pohišvenega elementa (npr. vrata), poskrbite, da vrata med delovanjem naprave ne bodo nikoli zaprta. Za zaprto ploščo pohišvenega elementa se lahko nakopičita toplota in vlaga ter povzročita nadaljnje poškodbe naprave, ohišja ali tal. Ploščo omarice ne zapirajte, dokler se po uporabi naprava popolnoma ne ohladi.

2.4 Vzdrževanje in čiščenje

UPOZORNENIE!

Nevarnost telesnih poškodb, požara ali škode na napravi.

- Pred vzdrževanjem izklopite napravo in iztaknite vtič iz glavne vtičnice.
- Poskrbite, da je naprava hladna. Obstaja nevarnost, da steklene plošče počijo.
- Če se steklene plošče vrat poškodujejo, jih takoj zamenjajte. Obrnite se na pooblaščen servisni center.
- Pečico, vrtljivi pladenj in vrata morate po vsaki uporabi obrisati do suhega. Para, proizvedena med delovanjem naprave, kondenzira na notranjih stenah pečice in lahko povzroči korozijo.
- Napravo redno čistite, da preprečite nabiranje umazanije in poškodbo površine materiala.

- Preostala maščoba in hrana v napravi lahko med uporabo mikrovalovne funkcije povzročita požar ali iskenje.
- Očistite napravo z vlažno mehko krpo. Uporabljajte samo nevtralna čistilna sredstva. Za čiščenje ne uporabljajte abrazivnih čistil, grobih gob, topil ali kovinskih predmetov.
- Če uporabljate razpršilo za čiščenje pečice, upoštevajte varnostna navodila na embalaži.

2.5 Notranja osvetlitev

⚠ UPOZORNENIE!

Nevarnost električnega udara.

- O žarnicah v izdelku in nadomestnih žarnicah, ki se prodajajo ločeno: Te žarnice so zasnovane za ekstremne pogoje v gospodinjskih aparatih, kot so izjemne temperature, vibracije in vlažnosti, ali za sporočanje informacij o delovanju aparata. Niso namenjene za uporabo

- drugje in niso primerne za sobno razsvetljavo v gospodinjstvu
- Ta izdelek vsebuje svetlobni vir razreda energijske učinkovitosti G.
- Uporabite le žarnice z istimi specifikacijami.

2.6 Servis

- Za popravilo naprave se obrnite na pooblaščen servisni center.
- Uporabite samo originalne rezervne dele.

2.7 Odlaganje

⚠ UPOZORNENIE!

Nevarnost poškodbe ali zadušitve.

- Za informacije o pravilnem odlaganju naprave se obrnite na občinsko upravo.
- Izključite napravo iz napajanja.
- Odrežite električni priključni kabel tik ob napravi in napravo zavržite.

3. OPIS IZDELKA

3.1 Splošni pregled

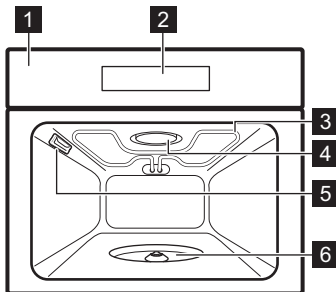

- 1 Upravljalna plošča
- 2 Prikazovalnik
- 3 Grelnik
- 4 Generator mikrovalovov
- 5 Luč
- 6 Gred vrtljive plošče

4. NADZORNA PLOŠČA

4.1 Pregled upravljalne plošče

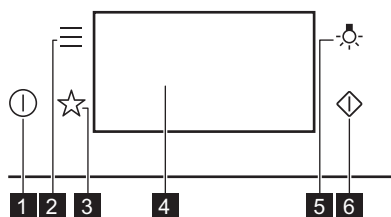

1	Vklop / Izklop	Pritisnite in držite za vklop in izklop naprave.
2	Meni	Prikaže možnosti naprave in funkcije nastavitve.
3	Priključljene	Našteva priključljene nastavitve.
4	Prikazovalnik	Prikazuje trenutne nastavitve naprave.
5	Stikalo za luč	Prižiganje in gašenje luči.
6	Hiter vklop mikrovalov	Za vklop mikrovalovne funkcije (1000 W in 30 sekund).

4.2 Prikazovalnik

Po vklopu se na prikazovalniku prikaže glavni zaslon s funkcijo in privzeto jakostjo žara.

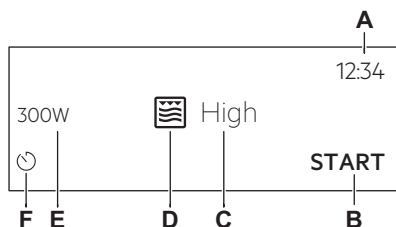

- A. Ura
- B. ZAČETEK/ZAUSTAVITEV
- C. Jakost žara
- D. Funkcije pečice
- E. Moč mikrovalovov
- F. Časovnik

Indikatorji prikazovalnika

- Za potrditev izbire/nastavitve.
- Za vrnitev za eno stopnjo v meniju.
- Za preklic zadnjega dejanja.
- Za vklop in izklop funkcij.
- Vklopljena je funkcija zvočnega alarma.
- Vklopljena je funkcija zvočnega alarma in zaustavitve kuhanja.
- Vklopljeno je samo pojavno sporočilo.
- Za preklic nastavitve.

5. PRED PRVO UPORABO

UPOZORNENIE!

Oglejte si poglavja o varnosti.

5.1 Prva povezava

Po prvi povezavi na napajanje se na prikazovalniku prikaže pozdravno sporočilo.

Nastaviti morate: Jezik, Osvetlitev, Zvok tipk, Glasnost, Ura.

5.2 Začetno predgrevanje in čiščenje

Pred prvo uporabo in stikom s hrano predhodno segrejte prazno napravo. Naprava lahko oddaja neprijeten vonj in dim. Med predgrevanjem prezračite prostor.

1. Iz naprave odstranite vso opremo.
2. Nastavite funkcijo . Pustite, da naprava deluje 1 h.

3. Izklopite napravo in počakajte, da se ohladi.
4. Napravo in pripomočke čistite s krpo iz mikrovlaknen, toplo vodo in blagim čistilnim sredstvom.

5. Pripomočke namestite nazaj v prvotni položaj.

6. DNEVNA UPORABA

UPOZORNENIE!

Oglejte si poglavja o varnosti.

6.1 Funkcije pečice

STANDARD



Žar

Za pečenje tankih živil na žaru in popekanje kruha.



Mikrovalovi

Segrevanje, kuhanje, razpon moči: 100–1000 W



Žar + MV

S to funkcijo skuhate hrano v krajšem času in jo zapečete. Nastavite lahko dve stopnji intenzivnosti žara. Funkcija s povečanjem MW, razpon moči: 100 - 400 W.

MIKROVALOVI



Odtaljevanje

Odtaljevanje različnih vrst jedi, razpon moči: 100–200 W



Pogrej

Segrevanje pripravljenih jedi, razpon moči: 300–700 W



Kokice

Priprava pokovke, razpon moči: 600–800 W



Topljenje

Topljenje čokolade in masla, razpon moči: 100–400 W



Teočina

Segrevanje pijač in juh, razpon moči: 600–1000 W

Za splošna priporočila za varčevanje z energijo si preberite poglavje »Energijska učinkovitost«, Nasveti za varčevanje z energijo.

6.2 Nastavitev: Funkcija Žar

1. Vstavite visoko rešetko za žar.
2. Vključite napravo. Na prikazovalniku se prikaže privzeta funkcija pečice.
3. Pritisnite simbol funkcije pečice za vstop v podmeni.
4. Izberite funkcijo .
5. Pritisnite OK.
6. Pritisnite START.
7. STOP – pritisnite za izklop funkcije.
8. Izklopite napravo.

6.3 Nastavitev: Funkcija Žar + MV

1. Uporabite nizko rešetko za žar.
2. Vključite napravo. Na prikazovalniku se prikaže privzeta funkcija pečice.
3. Pritisnite simbol funkcije pečice za vstop v podmeni.
4. Izberite funkcijo .
5. Pritisnite OK.
6. Izberite stopnjo intenzivnosti žara in pritisnite OK.

Funkcija	Stopnja intenzivnosti žara
Lo	nizka
Hi	visoka

7. Pritisnite START.
 8. STOP – pritisnite za izklop funkcije.
 9. Izklopite napravo.
- Naprava lahko povzroča hrup. To je običajno za to funkcijo.

Moč mikrovalov je omejena na 400 W, ko uporabite to funkcijo.

6.4 Nastavitev: Funkcija mikrovalov

1. Vključite napravo.

2. Pritisnite simbol funkcije pečice za vstop v podmeni.
3. Izberite funkcijo pečice z mikrovalovi in pritisnite OK.
4. Nastavite moč mikrovalov. Pritisnite OK.
5. Pritisnite START.
6. STOP – pritisnite za izklop funkcije pečice.
7. Izklopite napravo.



Če odprete vrata, se funkcija izklopi. Za ponoven vklop pritisnite START.

6.5 Nastavitev: Hiter vklop mikrovalov

Mikrovalovno pečico lahko kadarkoli vklopite z: Hiter vklop mikrovalov.

1. Pritisnite in držite . Mikrovalovna pečica deluje 30 sek z največjo močjo.
2. Pritisnite vrednost časa delovanja ali pritisnite **+30 s**, da podaljšate čas pečenja.
3. Pritisnite OK.

6.6 Meni

Pritisnite za vstop v meni.

Element menija	Opis	
Priljubljene	Našteva priljubljene nastavitve.	
Možnosti	Za nastavitev konfiguracije naprave.	
Nastavitve	Nastavitev	Za nastavitev konfiguracije naprave.
	Servis	Prikazuje različico programske opreme in konfiguracijo.

Podmeni za: Možnosti

Podmeni	Opis
Osvetlitev	Vklopi in izklopi luč.
Varovalo za otroke	Preprečuje nenameren vklop naprave.
Stil digitalne ure	Omogoča spremembo oblike prikaza časa na prikazovalniku.

Podmeni za: Nastavitve

Nastavitev

Podmeni	Opis
Jezik	Nastavi jezik naprave.
Osvetlitev	Nastavi svetlost prikazovalnika.
Zvok tipk	Vklopi in izklopi zvok polj na dotik. Izklop zvoka ni možen za .
Glasnost	Nastavi glasnost zvokov tipk in signalov.
Ura	Nastavi trenutni čas in datum.

Servis

Podmeni	Opis
Predstavitveni način	Koda za vklop/izklop: 2468
Različica programske opreme	Informacije o različici programske opreme.
Ponastavi vse nastavitve.	Ponastavi tovarniške nastavitve.

7. DODATNE FUNKCIJE

7.1 Priljubljene ☆

Shranite lahko do 3 vaše priljubljene nastavitve, kot sta funkcija pečice in čas kuhanja.

1. Vklopite napravo.
2. Izberite zeleno nastavitev.
3. Pritisnite .
4. Izberite: Priljubljene / Shrani trenutne nastavitve.

5. Pritisnite **+**, da dodate nastavitve na seznam: Prijubljene.
 6. Pritisnite **OK**.
- ↶ – pritisnite za ponastavitev nastavitve.
- ⊗ – pritisnite za preklic nastavitve.

7.2 Zaklepanje tipk

Ta funkcija preprečuje nenamerno spremembo funkcije naprave.

1. Vključite napravo.
2. Nastavitev funkcije pečice.
3. **≡**, ☆ – pritisnite sočasno, da vklopite funkcijo.
- ≡**, ☆ – pritisnite sočasno, da izklopite funkcijo.

7.3 Varovalo za otroke

Ta funkcija preprečuje nenameren vklop naprave.

1. Vključite napravo.
2. Pritisnite **≡**.
3. Izberite Možnosti / Varovalo za otroke.
4. Pritisnite kodne črke po abecednem redu. Varovalo za otroke je vklopljena. Ko je ta funkcija vklopljena, lahko dostopate do: Časovnik in luči.

Če želite omogočiti uporabo naprave, izberite kodne črke po abecednem vrstnem redu.

7.4 Ventilator za hlajenje

Ko naprava deluje, se samodejno vklopi ventilator za hlajenje, da ostanejo površine naprave hladne. Če napravo izklopite, lahko ventilator za hlajenje deluje, dokler se naprava ne ohladi.

8. ČASOVNE FUNKCIJE

8.1 Opis časovnih funkcij

Funkcija	Opis
Časovnik	Za nastavitev dolžine pečenja. Največ je 23 h 59 min. Nastavite lahko, kaj se zgodi, ko se čas izteče tako, da nastavite Zeleno: Končaj.
Končaj	Aktiviraj alarm - ko čas poteče, se oglasi zvočni signal. To funkcijo lahko nastavite kadarkoli, tudi ko je naprava izklopljena. Aktiviraj alarm in končaj s kuhanjem - ko se programska ura izteče, se oglasi zvočni signal, funkcija pečice pa se izklopi. Nista na voljo za funkcije z mikrolovi. Prikaz samo pojavnega sporočila - ko se čas izteče, se na prikazovalniku prikaže sporočilo. To funkcijo lahko nastavite kadarkoli, tudi ko je naprava izklopljena.
Podaljšanje časa	Za podaljšanje časa kuhanja.

8.2 Nastavitev: Ura

1. Vključite napravo.
2. Pritisnite: Ura.
3. Nastavite programsko uro.
4. Pritisnite **OK**.

8.3 Nastavitev: Časovnik

1. Izberite funkcijo pečice.
2. Pritisnite **⌚**.
3. Nastavite programsko uro. Želena dejanje Končaj lahko izberete s pritiskom ●●●.
4. Pritisnite **OK**. Postopek ponavljajte, dokler se na prikazovalniku ne prikaže glavni zaslon.

Ko preostane še 10 % časa kuhanja in se vam zdi, da hrana še ni pripravljena, lahko čas kuhanja podaljšate. Spremenite lahko tudi funkcijo pečice. Za podaljšanje časa kuhanja pritisnite **+1min**.

8.4 Spreminjanje nastavitve časovnika

Nastavljeni čas lahko kadarkoli spremenite med kuhanjem.

1. Pritisnite .
2. Nastavite vrednost programske ure.
3. Pritisnite OK.

9. UPORABA DODATNE OPREME

UPOZORNENIE!

Oglejte si poglavja o varnosti.

9.1 Vstavljanje opreme

Uporabite samo primerne posode in material. Oglejte si razdelek „Primerne posode in materiali za mikrovalovno pečico“ v poglavju „Namigi in nasveti“.

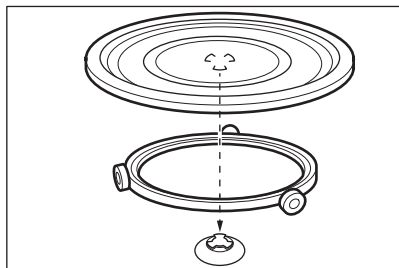

Uporabljajte le pribor vrtljivega pladnja, priložen pečici. Hrano vedno pripravljajte na vrtljivem pladnju. Vodilo na kolescih

namestite okrog gredi vrtljivega pladnja. Stekleni vrtljivi pladenj namestite na vodilo na kolescih. Za pravilno delovanje pribora vrtljivega pladnja se priporoča, da se zareze na dnu steklene plošče ujemajo z gredjo vrtljive plošče.

Rešetka za žar

Komplet vključuje: Nizka rešetka, Visoka rešetka. Rešetko za žar postavite na vrtljivi pladenj tako, da bodo nožice obrnjene navzdol na vrtljivem pladnju.

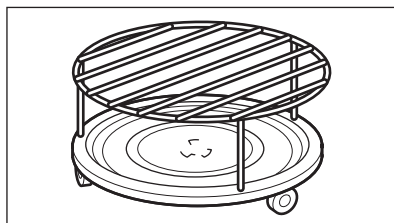

Za funkcije pečice z mikrovalovi se priporoča samo nižja rešetka za žar.

10. NAMIGI IN NASVETI

10.1 Priporočila za pečenje

Kuhanje in pečenje sta primerna samo na enem nivoju.





Temperature in časi pečenja v razpredelnica so le smernice. Odvisni so od receptov ter kakovosti in količine uporabljenih sestavin.

Vaša naprava lahko pripravlja drugače kot vaša prejšnja naprava. V spodnjih namigih so prikazane priporočene funkcije pečice in nastavitve za čas pečenja za določeno vrsto hrane.

Če za določen recept ne najdete nastavitve, poiščite podobne.

Za nasvete glede varčevanja z energijo si preberite poglavje "Energetska učinkovitost".

Simboli, uporabljeni v razpredelnicah:





	Vrsta živila
	Funkcija pečice
	Pribor
	Moč mikrovalovov (W)
	Čas priprave (min)

10.2 Informacije za testne inštitute

Peka na enem nivoju

Preizkusi v skladu z: EN 60350-1, IEC 60350-1, EN 60705, IEC 60705.

Ko uporabljate rešetko, položite hrano neposredno nanjo. Rešetko postavite na sredino vrtljivega pladnja.

				
Toast 1) 2)	Žar	Visoka rešetka	-	5 - 6
Biskvit	Mikrovalovi	Nizka rešetka	600	6 - 7
Mesna štruca	Mikrovalovi	-	400	28 - 33
Jajčna krema	Mikrovalovi	Nizka rešetka	400	17 - 22
Odtaljevanje mletega mesa (500 g) ³⁾	Mikrovalovi	Nizka rešetka	200	7 - 9
Gratiniran krompir	Žar + MV 4)	-	300	35 - 40
Piščanec (1100 g) ⁵⁾	Žar + MV 6)	Nizka rešetka	200	40
	Žar		-	28 - 33

1) Napravo predgrejte 5 min.

2) Glede na: IEC 60350-1:2016 in IEC 60350-1:2023.



3) Po polovici časa obrnite meso na najdaljši strani.

4) Nastavite moč žara na nizko.

5) Na sredino vrtljivega pladnja pod rešetko postavite krožnik. Piščanca položite neposredno na nizko rešetko s prsno stranjo, obrnjeno navzdol. Po 40 min obrnite piščanca in funkcijo pečice spremenite na: Žar.

6) Nastavite moč žara na visoko.

Dodatni recepti

				
Pripravljene obroki, ohlajeni (1 porcija) 1)	Mikrovalovi	-	400 600	12 1 - 3
Tekočine v stekleničkah za dojenčke 2)	Mikrovalovi	-	1000	0.5
Lazanja, zamrznjena (400 g)	Žar + MV 3)	-	200	30 - 35
Lazanja, zamrznjena (600 g)	Žar + MV 4)	-	200	44 - 49
Pizza, zamrznjena	Žar + MV 3)	Nizka rešetka	200	12 - 14
Pečena zelenjava, mešana	Žar + MV 4)	-	300	20 - 25
Ratatouille	Žar + MV 3)	-	300	23 - 28
Polnjene gobe	Žar + MV 3)	-	300	15 - 20



Poljnjeni kaneloni

Žar + MV 4)

-

200

33 - 38

- 1) Živila pokrijte s plastičnim pokrovom, ki je primeren za mikrovalovno pečico.
- 2) Steklenico postavite na vrtljivi pladenj, 3 cm od roba.
- 3) Nastavite moč žara na visoko.
- 4) Nastavite moč žara na nizko.

10.3 Priporočila za uporabo mikrovalovne pečice

Hrane ne polagajte neposredno na vrtljivi pladenj. Vedno uporabljajte posodo, ki je primerna za mikrovalovno pečico.

Posodo postavite na sredino pribora vrtljivega pladnja.

Zaradi stika s prevročimi ali prehladnimi predmeti lahko vrtljivi pladenj počí.

Jed obrnite ali premešajte na polovici časa kuhanja, da izboljšate rezultate.

Tekoče jedi občasno premešajte.

Hrano je treba premešati, preden jo postrežete.

Pri segrevanju tekočin dajte žličko v skodelico ali kozarec, da izboljšate porazdelitev toplote in se izognete prekomernemu prekipevanju.

Žlica se ne sme dotikati nobenega dela notranjosti pečice, ker lahko povzroči iskenje.

Živila položite v napravo brez embalaže. Pakirane pripravljene obroke lahko postavite v napravo skupaj z embalažo samo v primeru, ko je embalaža odporna proti mikrovalovom. Oglejte si „Namigi in nasveti“, poglavje primerne posode in materialov za mikrovalovno pečico.

Med uporabo kombiniranih funkcij mikrovalovne pečice ne pokrivajte živil. Oglejte si poglavje »Vsakodnevna uporaba«.

Funkcij mikrovalov ne uporabljajte, če v napravi ni hrane.

Priprava jedi z mikrovalovi

Živila pokrijte za kuhanje ali pogrevanje s funkcijami mikrovalov. Če želite ohraniti skorjo, hrano pripravljajte brez pokrova.

Jedi ne segrevajte premočno z nastavljanjem moči in časa na previsoko vrednost. Hrana se lahko presuši, zažge ali povzroči požar.

Naprave ne uporabljajte za pripravljanje jajc ali polžev v lupini, ker jih lahko raznese. Rumenjak ocvrtega jajca prebodite, preden ga pogrejete.

Živila s kožo ali lupino pred kuhanjem večkrat prebodite.

Zelenjavo narežite na kose podobne velikosti.

Ko napravo izklopite, vzemite hrano ven in pustite stati nekaj minut, da se toplota enakomerno porazdeli.

Odtaljevanje v mikrovalovni pečici

Zamrzjeno, neovito hrano položite na majhen, narobe obrnjen krožnik, ki ga postavite nad posodo ali na polico za odtajanje oz. plastično cedilo, tako da lahko tekočina pri odtajanju odteče.

Odstranite odtaljene kose.

Če želite sadje in zelenjavo pripraviti brez predhodnega odtaljevanja, lahko uporabite večjo moč mikrovalov.



Obračanje izboljša rezultate. Za občutljiva živila, kot je meso, med odtaljevanjem dvakrat obrnite.

10.4 Posode za kuhanje in materiali, primerni za mikrovalovno funkcijo

Za mikrovalovno funkcijo uporabite samo primerne posode in materiale. Za primer uporabite spodnjo razpredelnico.

Pred uporabo preverite specifikacije posode za kuhanje / materialov / posode za živila.

Za drugo posebno posodo za mikrovalovne pečice, ki ni navedena v tej razpredelnici, upoštevajte navodila proizvajalca.

Posode za kuhanje/material			
Steklo in porcelan, namenjena za pečice, brez kovinskih delov, npr. steklo, odporno proti vročini	✓	✓	✓
Steklo in porcelan, ki nista namenjena za pečice, če sta brez srebrnih, zlatih, platinastih ali drugih kovinskih dekoracij	✓	✗	✗
Steklo in steklokeramična posoda iz materiala, namenjena za pečice/odpornega proti zmrzovanju	✓	✓	✓
Ognjevarna keramična in lončena posoda brez elementov iz kremenca ali kovin, in brez glazur, ki vsebujejo kovine	✓	✓	✓
Keramika, porcelan in lončena posoda z ne glaziranim dnom ali z majhnimi odprtini, npr. na ročajih	✗	✗	✗
Plastika, odporna proti vročini do 200 °C	✓	✓	✗
Samo karton, papir	✓	✗	✗
Prozorna folija	✓	✗	✗
Prozorna folija za mikrovalovne pečice	✓	✓	✗
Posode za pečenje, izdelane iz kovine, npr. emajl, lito železo	✗	✗	✗
Pekači, premazani s črnim lakom ali silikonom	✗	✗	✗
Visoka rešetka	✗	✗	✗
Nizka rešetka	✓	✓	✓

10.5 Nastavitev moči

Spodaj navedeni podatki služijo samo kot smernice.

900 - 1000 W

- Pogrevanje tekočin

800 W

- Počasno dušenje riža

500 - 700 W

- Kokice
- Kuhanje zelenjave
- Pogrevanje obrokov za en krožnik

- Počasno dušenje enolončnic
- Odtajanje in pogrevanje pripravljenih zmrznjenih obrokov

300 - 400 W

- Kuhanje/pogrevanje občutljivih jedi
- Nadaljevanje kuhanja
- Pogrevanje hrane za dojenčke

100 - 200 W

- Odtaljevanje kruha, sadja, tortic, peciva, sira, masla, mesa in rib
- Topljenje čokolade in masla

11. SKRIB IN ČIŠČENJE



UPOZORNENIE!

Oglejte si poglavja o varnosti.

11.1 Opombe o čiščenju

Čistilna sredstva

- Sprednji del naprave čistite samo s krpo iz mikrovlaken, toplo vodo in blagim čistilom.
- Za čiščenje kovinskih površin uporabite namensko čistilno sredstvo
- Madeže očistite z blagim čistilnim sredstvom.

Vsakodnevna uporaba

- Po vsaki uporabi očistite notranjost naprave. Nakopičena maščoba ali drugi ostanki lahko povzročijo požar.
- S stropa naprave previdno očistite ostanke hrane in maščobo.
- Hrane ne shranjujte v aparatu dlje kot 20 minut. Notranjost naprave osušite samo s krpo iz mikrovlaken po vsaki uporabi.

Pripomočki

- Vso dodatno opremo očistite po vsaki uporabi in pustite, da se posuši. Pred čiščenjem počakajte, da se vrtljivi pladenj ohladi. Vrtljivi pladenj lahko počí. Vodilo z

valjčki in dno naj bosta čista, da zagotovite gladko obračanje vrtljivega pladnja. Uporabite samo krpo iz mikrovlaken, toplo vodo in blago čistilno sredstvo. Pripomočkov ne pomivajte v pomivalnem stroju.

- Pripomočkov s premazom proti prijemanju ne čistite z abrazivnimi čistilnimi sredstvi ali ostrimi predmeti.

11.2 Zamenjava žarnice

UPOZORNENIE!

Nevarnost opeklin, steklen pokrov je lahko vroč. Pri dotiku žarnice uporabljajte zaščitno rokavico.

Žarnico lahko zamenja samo serviser. Obrnite se na pooblaščen servisni center.

12. ODPRAVLJANJE TEŽAV

UPOZORNENIE!

Oglejte si poglavja o varnosti.

12.1 Kaj storite v primeru ...

Opis težave	Vzrok in rešitev
Naprave ni mogoče vklopiti ali je uporabljati.	Naprava ni priključena na električno napajanje ali je priključena nepravilno.
Naprava se ne segreje.	Ura ni nastavljena. Za nastavitve ure si oglejte Časovne funkcije. Vrata niso pravilno zaprta. Pregorela je varovalka. Preverite, ali je varovalka vzrok za težave. Če se težave ponovijo, se obrnite na usposobljenega električarja. Varovalo za otroke je vklopljena.
Luč ne sveti.	Luč je pregorela. Zamenjajte žarnico. Za podrobnosti si oglejte Skrb in čiščenje.
Vrtljiv pladenj povzroča hrup.	Pod vrtljivim pladnjem so ostanki hrane. Pečico očistite po vsaki uporabi.

12.2 Kode napak

Ko se pojavi napaka programske opreme, se na prikazovalniku prikaže sporočilo o napaki. Seznam težav boste našli v spodnji razpredelnici.

Koda in opis	Rešitev
F102 - vrata niso povsem zaprta oz. zapora vrat je pokvarjena. 1)	Zaprte vrata. Za vklop in izklop naprave.
F240, F439 - polja na dotik na prikazovalniku ne delujejo pravilno.	Očistite površino prikazovalnika. Poskrbite, da na poljih na dotik ne bo umazanije.
F908 - sistem naprave se ne more povezati z upravljalno ploščo.	Za vklop in izklop naprave.

1) Ko se spodnje sporočilo o napaki še naprej prikazuje na prikazovalniku, pomeni, da je morda onemogočen okvarjen podsistem. V tem primeru se obrnite na trgovca ali pooblaščenega serviserja.

12.3 Servisni podatki

Če težave ne morete razrešiti sami, se obrnite na prodajalca ali pooblaščen servisni center.

Potrebni podatki za servisni center se nahajajo na ploščici za tehnične navedbe. Ploščica za tehnične navedbe se nahaja na sprednjem okvirju naprave. Vidna je, ko odprete vrata. Ploščice za tehnične navedbe ne odstranjajte z naprave.

Priporočamo, da podatke vpišete sem:

Model (MOD.):

Produktna številka (PNC):

Serijska številka (S.N.):

13. ENERGIJSKA UČINKOVITOST

13.1 Podatki o izdelku glede porabe energije in najdaljšega časa za doseg ustreznega načina nizke moči

Poraba energije v stanju pripravljenosti	0.8 W
Najdaljši čas, ki je potreben, da oprema samodejno doseže ustrezen način nizke moči	20 min

13.2 Nasveti za varčevanje z energijo

Spodnji nasveti vam bodo pomagali prihraniti energijo pri uporabi naprave.

Poskrbite, da bodo vrata naprave med delovanjem zaprta. Vrat med pripravo obroka ne odpirajte prepogosto. Poskrbite, da bo tesnilo vrat čisto, in preverite, da je dobro nameščeno.

Uporabljajte kovinsko posodo in temne neodbojne pekače in posode za boljše

varčevanje z energijo (samo pri uporabi funkcije, ki ne uporablja mikrovalov).

Naprave pred kuhanjem ne predgreвайте, razen če je to posebej priporočljivo.

Presledki med pečenjem več jedi naj bodo čim krajši.

Pečenje ob izklopljeni luči

Med pečenjem izklopite luč. Vključite jo samo, ko jo potrebujete.

14. SKRB ZA OKOLJE

Reciklirajte materiale, ki jih označuje simbol . Embalažo odložite v ustrezne zabojnike za reciklažo. Pomagajte zaščititi okolje in zdravje ljudi ter reciklirati odpadke električnih in elektronskih naprav. Naprav, označenih s

simbolom , ne odstranjajte z gospodinjskimi odpadki. Izdelek vrnite na krajevno zbirališče za recikliranje ali se obrnite na občinski urad.





electrolux.com

867387583-A-132025



CE