



KVLBE09H
KVLBE09X
LVL8E09Z

SQ Udhëzimet për përdorim Furrë e kombinuar me mikrovalë	3
MK Упатство за ракување Микробранова комбинирана печка	27



INSTALIMI / МОНТАЖА

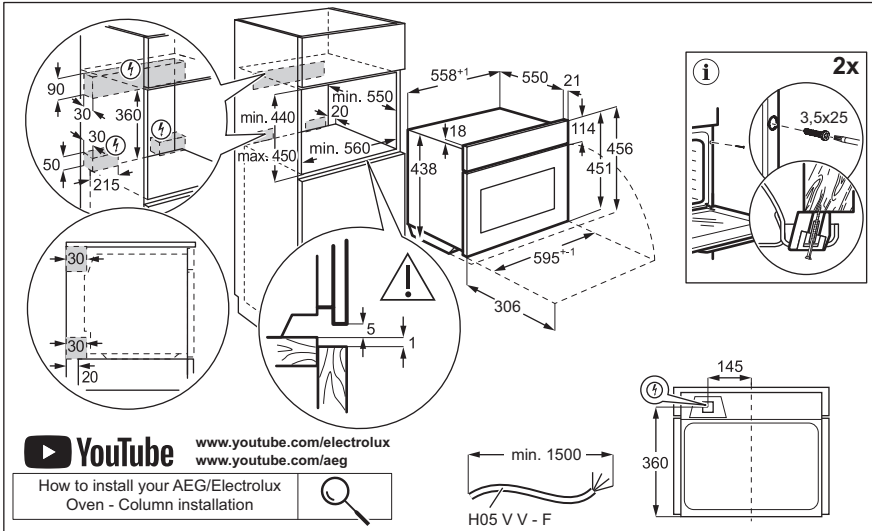

Mirë se vini në Electrolux! Faleminderit që keni zgjedhur pajisjen tonë.



Merrni këshilla të përdorimit, broshura, informacion për ndreqjen e problemeve, shërbimin dhe riparimin:
www.electrolux.com/support

Rezervohet mundësia e ndryshimeve.

PËRMBAJTJA

1. INFORMACIONI I SIGURISË.....	3
2. UDHËZIMET PËR SIGURINË.....	6
3. PËRSHKRIMI I PRODUKTIT.....	9
4. PANELI I KONTROLLIT.....	9
5. PËRPARA PËRDORIMIT TË PARË.....	10
6. PËRDORIMI I PËRDITSHËM.....	11
7. FUNKSIONE SHITESË.....	14
8. FUNKSIONET E ORËS.....	15
9. PËRDORIMI I AKSESORËVE.....	16
10. UDHËZIME DHE KËSHILLA.....	18
11. KUJDESI DHE PASTRIMI.....	23
12. ZGJIDHJA E PROBLEMEVE.....	24
13. TË DHËNAT TEKNIKE.....	25
14. EFIKASITET ENERGJIE.....	25
15. ÇËSHTJE QË LIDHEN ME AMBIENTIN.....	26

1. ⚠ INFORMACIONI I SIGURISË

Përpara instalimit dhe përdorimit të pajisjes, lexoni me kujdes udhëzimet e ofruara. Prodhuesi nuk është përgjegjës për lëndimet apo dëmet si rezultat i instalimit apo përdorimit të papërshtatshëm. Gjithmonë mbajini udhëzimet në një vend të sigurt dhe ku mund të arrihen lehtë për t'iu referuar në të ardhmen.

1.1 Siguria e fëmijëve dhe personave me probleme

- Kjo pajisje mund të përdoret nga fëmijë të moshës 8 vjeç e sipër dhe persona me aftësi të kufizuara fizike, ndijimesh ose mendore ose që nuk kanë eksperiencë dhe njohuri, nëse këta mbahen nën mbikëqyrje ose udhëzohen për përdorimin e sigurt të pajisjes dhe i kuptojnë rreziqet e përdorimit. Fëmijët nga nën 8 vjeç dhe personat me aftësi

të kufizuara shumë të theksuara dhe komplekse duhet të mbahen larg nga pajisja, përveçse kur mbahen nën monitorim të vazhdueshëm.

- Fëmijët duhet të mbikqyren për t'u siguruar atyre që nuk luajnë me pajisjen dhe pajisjet celulare me aplikacionin.
- Mbajeni të gjithë paketimin larg nga fëmijët dhe hidheni atë siç kërkohet.
- **PARALAJMËRIM:** Pajisja dhe pjesët e saj të arritshme nxehen gjatë përdorimit. Mbajini fëmijët dhe kafshët shtëpiake larg pajisjes gjatë kohës që ajo është në përdorim dhe kur ftohet.
- Nëse pajisja ka një mekanizëm për sigurinë e fëmijëve, ai duhet aktivizuar.
- Fëmijët nuk duhet të kryejnë pastrimin dhe mirëmbajtjen e pajisjes pa mbikëqyrje.

1.2 Siguria e përgjithshme

- Kjo pajisje përdoret vetëm për gatim.
- Kjo pajisje është krijuar për përdorim shtëpiak në ambient të brendshëm.
- Kjo pajisje mund të përdoret në zyra, dhoma hoteli, dhoma bujtine, dhoma hoteli rural, si dhe në vende të ngjashme ku përdorimi nuk tejkalon (mesatarisht) nivelet e përdorimit shtëpiak.
- Vetëm një person i kualifikuar duhet ta instalojë këtë pajisje dhe të ndërrojë kabllon.
- Mos e përdorni pajisjen përpara se ta instaloni në strukturën inkaso.
- Përpara mirëmbajtjes, shkëputeni pajisjen nga rrjeti elektrik.
- Nëse kordoni i energjisë elektrike është i dëmtuar, duhet të zëvendësohet nga prodhuesi, qendra e autorizuar e shërbimit e tij ose persona me kualifikim të ngjashëm për të shmangur një rrezik elektrik.
- **PARALAJMËRIM:** Për të shmangur mundësinë e goditjes elektrike, sigurohuni që pajisja të fiket përpara se të ndërroni llambën.

- PARALAJMËRIM: Pajisja dhe pjesët e saj të arritshme nxehen gjatë përdorimit. Duhet pasur kujdes për të shmangur prekjen e elementëve të ngrohjes ose sipërfaqes së brendësisë së pajisjes.
- Përdorni gjithmonë doreza furre për të hequr ose për të futur aksesoret ose enët për furrë.
- Përdorni vetëm sensorin e ushqimit (sensorin e temperaturës) që rekomandohet për këtë pajisje.
- Mos e aktivizoni funksionin e mikrovalës kur pajisja është bosh. Pjesët prej metali në hapësirat e brendshme mund të krijojnë harkim elektrik.
- Enët metalike për ushqime dhe pije nuk lejohen gjatë gatimit me mikrovalë. Kjo kërkesë nuk vlen për rastet kur prodhuesi specifikon madhësinë dhe formën e enëve metalike të përshtatshme për gatim me mikrovalë.
- PARALAJMËRIM: Nëse dera ose vulat e derës janë dëmtuar, pajisja nuk duhet të vendoset në punë derisa të riparohet nga një person i kualifikuar.
- PARALAJMËRIM: Vetëm një person i kualifikuar mund të kryejë ndonjë shërbim ose riparim që përfshin heqjen e një mbulese, e cila jep mbrojtje kundër ekspozimit ndaj energjisë së mikrovalës.
- PARALAJMËRIM: Mos ngrohni lëngje dhe ushqime të tjera në enë të mbyllura. Ata kanë gjasa të shpërthejnë.
- Përdorni vetëm enë të përshtatshme për përdorim në furra me mikrovalë.
- Kur nxehni ushqime në enë plastike ose letre, mos ia ndani sytë pajisjes sepse mund të ketë ndonjë shkëndijë.
- Pajisja është projektuar për ngrohjen e ushqimit dhe pijeve. Tharja e ushqimit ose veshjeve dhe ngrohja e jastëkëve ngrohës, shapkave, sfungjerëve, leckave të lagura dhe të ngjashme mund të çojnë në rrezik dëmtimi, ndezjeje ose zjarri.
- Nëse lëshohet tym, fikeni ose hiqeni pajisjen nga priza dhe mbajeni derën të mbyllur në mënyrë që të mbytni flakët.

- Ngrohja e pijeve në mikrovalë mund të rezultojë në vlimin e vonuar shpërthyes. Duhet pasur kujdes gjatë punës me enën.
- Përmbajtja e shisheve të ushqimit dhe kavanozave të ushqimit për fëmijë duhet të trazohen ose të tunden dhe temperatura të kontrollohet para konsumimit, në mënyrë që të shmangen djegiet.
- Vezët në lëvozhgën e tyre dhe vezët e plota të ziera mirë nuk duhet të nxehen në pajisje pasi ato mund të shpërthejnë, edhe pasi të ketë mbaruar ngrohja me mikrovalë.
- Për të hequr mbajtëset e rafteve, në fillim hiqni pjesën e përparme të mbajtëses së raftit dhe pastaj pjesën e pasme nga muret anësore. Montojini mbajtëset e rafteve në rendin e kundërt.
- Pajisja duhet të pastrohet rregullisht dhe të hiqen të gjitha mbetjet e ushqimit.
- Mos përdorni pastrues me avull për të pastruar pajisjen.
- Mos përdorni pastrues gërryes të fortë ose kruajtëse të mprehta metalike për të pastruar derën prej xhami, pasi mund të gërvishet sipërfaqja, gjë e cila mund të shkaktojë krisjen e xhamit.
- Mosmbajtja e pajisjes në një gjendje të pastër mund të çojë në përkeqësim të sipërfaqes, e cila mund të ndikojë negativisht në jetëgjatësinë e pajisjes dhe mund të rezultojë në një situatë të rrezikshme.

2. UDHËZIMET PËR SIGURINË

2.1 Instalimi

PARALAJMËRIM!

Vetëm një person i kualifikuar duhet ta instalojë këtë pajisje.

- Hiqni të gjithë paketimin.
- Mos instaloni ose mos përdorni një pajisje të dëmtuar.

- Ndiqni udhëzimet e instalimit të disponueshme në faqen tonë në internet.
- Gjithmonë bëni kujdes kur e lëvizni pajisjen sepse është e rëndë. Përdorni gjithnjë doreza sigurie dhe këpucë të mbyllura.
- Mos e tërhiqni pajisjen nga doreza.
- Instaloheni pajisjen në një vend të sigurt dhe të përshtatshëm që plotëson kërkesat e instalimit.

- Ruani largësitë minimale nga pajisjet dhe njësitë e tjera.
- Përpara montimit të pajisjes, kontrolloni nëse dera e pajisjes hapet pa pengesë.
- Pajisja vjen me një sistem elektrik ftohjeje. Duhet vënë në punë përmes lidhjes nga priza.

2.2 Lidhja elektrike

PARALAJMËRIM!

Rrezik zjarri dhe goditjeje elektrike.

- Të gjitha lidhjet elektrike duhen kryer nga një electricist i kualifikuar.
- Pajisja duhet tokëzuar.
- Sigurohuni që parametrat në pllakën e specifikimeve të përkojnë me vlerat elektrike të rrejtit elektrik.
- Përdorni gjithmonë një prizë të tokëzuar të instaluar si duhet.
- Mos përdorni përshtatës me shumë spina dhe kablllo zgjatuese.
- Sigurohuni që të mos dëmtoni prizën dhe kabllon elektrike. Nëse kabllloja elektrike duhet zëvendësuar, kjo duhet bërë nga Qendra jonë e autorizuar e shërbimit.
- Mos i lini kabllot elektrike që të prekin derën e pajisjes ose t'i afrohen asaj apo hapësirës poshtë pajisjes, veçanërisht kur është në punë ose dera është e nxehtë.
- Mbrojtja nga goditja e pjesëve me korrent dhe të izoluar duhet të shtrëngohet në mënyrë të tillë që të mos hiqet pa vegla.
- Pajisjen futeni në prizë vetëm në fund të instalimit. Sigurohuni që spina të jetë e arritshme pas montimit të pajisjes.
- Nëse priza është e lirë, mos e futni spinën.
- Mos e shkëputni pajisjen nga rrjeti duke e tërhequr nga kabllloja elektrike. Gjithmonë tërhiqeni kabllon elektrike duke e kapur nga spina.
- Përdorni mjetet e duhura izoluese: çelësat mbrojtës, siguresat (siguresat që vidhosen duhet të hiqen nga foleja), salvavitat dhe kontaktorët.
- Instalimi elektrik duhet të ketë një pajisje instaluese e cila ju lejon të shkëpusni pajisjen nga rryma elektrike në të gjitha polet. Pajisja instaluese duhet të ketë një hapje kontakti me gjerësi minimale 3 mm.
- Kjo pajisje ofrohet me spinë dhe kordon elektrik.

2.3 Përdorimi

PARALAJMËRIM!

Rrezik plagosjeje, djegiesh dhe goditjeje elektrike ose shpërthimi.

- Mos i ndryshoni specifikimet e pajisjes.
- Sigurohuni që vendet e ventilimit të mos jenë bllokuar.
- Mos harroni ta kontrolloni pajisjen gjatë punës.
- Çaktivizojeni pajisjen pas çdo përdorimi.
- Tregoni kujdes në hapjen e derës së pajisjes kur pajisja është në punë. Mund të çlirohet ajër i nxehtë.
- Mos e ndizni pajisjen me duar të lagura ose kur bie në kontakt me ujin.
- Mos ushtroni presion mbi derën e hapur.
- Mos e përdorni pajisjen si sipërfaqe pune ose si sipërfaqe mbështetëse.
- Hapeni derën e pajisjes me kujdes. Përdorimi i përbërësve me alkool mund të krijojë një përzierje alkooli dhe ajri.
- Mos lejoni që pajisja të bjerë në kontakt me shkëndija apo flakë të hapura kur hapni derën.
- Mos vendosni produkte që marrin flakë ose sende të njomura me produkte të ndezshme brenda, pranë pajisjes ose mbi të.
- Mos e ndani fjalëkalimin tuaj të Wi-Fi.
- Mos e përdorni funksionin e mikrovalës për të ngrohur pajisjen paraprakisht.

PARALAJMËRIM!

Rrezik i dëmtimit të pajisjes.

- Për të parandaluar dëmtimin ose shlyerjen e smaltit:
 - mos fusni letër alumini drejtpërdrejt në pjesën e poshtme të hapësirës së pajisjes.
 - mos hidhni ujë drejtpërdrejt në pajisjen e nxehtë.
 - mos lini enë të lagura dhe ushqim në pajisje pasi të keni mbaruar gatimin.
 - bëni kujdes kur hiqni ose vendosni aksesoret.
- Shlyerja e smaltit ose i inoksit nuk ndikon në funksionimin e pajisjes.
- Përdorni tepsi të thellë për kekë të butë. Lëngjet e frutave shkaktajnë njolla që mund të mbesin përgjithmonë.

- Përdorni vetëm aksesore që jepen me këtë pajisje ose të rekomanduara nga prodhuesi.
- Gatvani gjithmonë me derën e pajisjes të mbyllur.
- Sigurohuni se sensori iushqimit nuk bllokohet nga dera e pajisjes.
- Nëse pajisja është instaluar pas një paneli mobilieje (p.sh. një derë), sigurohuni që dera të mos mbyllet asnjëherë kur pajisja është në punë. Pas një paneli të mbyllur mobilieje mund të akumulohet nxehtësi dhe lagështi, të cilat mund të shkaktojnë si rrjedhim dëme në pajisje, banesë apo dysheme. Mos e mbyllni panelin e mobilies derisa pajisja të jetë ftohur plotësisht pas përdorimit.

2.4 Kujdesi dhe pastrimi

PARALAJMËRIM!

Rrezik plagosjeje, zjarri ose dëmtimi të pajisjes.

- Përpara mirëmbajtjes, çaktivizoni pajisjen dhe hiqeni spinën nga priza.
- Sigurohuni që dera e pajisjes të jetë e mbyllur. Panelet prej xhami rrezikojnë të thyhen.
- Zëvendësojini menjëherë panelet prej xhami të derës nëse janë të dëmtuara. Kontaktoni qendrën e shërbimit të autorizuar.
- Sigurohuni që hapësira e brendshme dhe dera të fshihen e të thahen pas çdo përdorimi. Avulli i prodhuar gjatë punës së pajisjes kondensohet në muret e hapësirave të brendshme dhe mund të shkaktojë gjërryerje.
- Pastrojeni pajisjen rregullisht për të parandaluar dëmtimin e materialit të sipërfaqes.
- Yndyrat dhe ushqimi që mbeten në pajisje mund të shkaktojnë zjarr dhe qark elektrik kur vihet në përdorim funksioni i mikrovalës.

- Pastrojeni pajisjen me copë të butë e të njomë. Përdorni vetëm detergjente neutrale. Mos përdorni produkte gjërryerese, materiale të ashpra pastruese, tretës ose objekte metalike.
- Nëse përdorni spërkatës për furrën, ndiqni udhëzimet e sigurisë në paketim.

2.5 Ndryshimi i brendshëm

PARALAJMËRIM!

Rrezik goditjeje elektrike.

- Në lidhje me llambat brenda produktit dhe llambat e pjesëve të këmbimit të shitura veçmas: Këto llamba janë prodhuar për kushte ekstreme fizike në pajisjet elektroshtëpiake, si p.sh. temperaturë, dridhje, lagështirë, ose janë prodhuar për të sinjalizuar informacion rreth statusit të përdorimit të pajisjes. Ato nuk janë prodhuar për t'u përdorur në aplikacione të tjera dhe nuk janë të përshtatshme për ndryshim në ambiente shtëpiake.
- Ky produkt përmban një burim drite të klasit G të efikasitetit të energjisë.
- Përdorni vetëm llamba me të njëjtat specifike.

2.6 Shërbimi

- Për të riparuar pajisjen kontaktoni me qendrën e autorizuar të shërbimit.
- Përdorni vetëm pjesë rezervë origjinale.

2.7 Hedhja

PARALAJMËRIM!

Rreziku i lëndimit ose mbytjes.

- Kontaktoni me autoritetin tuaj komunal për informacion se si ta hidhni pajisjen.
- Shkëputeni pajisjen nga korrenti.
- Priteni kabllon e rjetit elektrik pranë pajisjes dhe hidhni atë.

3. PËRSHKRIMI I PRODUKTIT

3.1 Pasqyra e përgjithshme

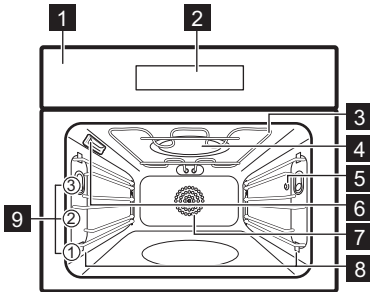

- 1 Paneli i kontrollit
- 2 Ekran
- 3 Elementi i ngrohjes
- 4 Gjeneratori i mikrovalës
- 5 Priza e sensorit të ushqimit
- 6 Llamba
- 7 Ventilimi
- 8 Mbështetje e raftit, i lëvizshëm
- 9 Poyicioni i raftit

4. PANELI I KONTROLLIT

4.1 Përmbledhje e panelit të kontrollit

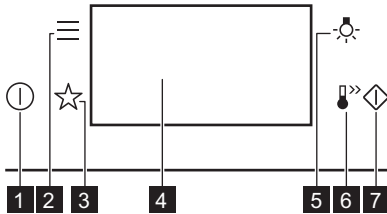

- 1 **Aktiv / Joaktiv**
Shtypeni dhe mbajeni për të ndezur e fikur pajisjen.
- 2 **Menyja**
Renditni opsionet e pajisjes dhe funksionet e cilësimeve.
- 3 **Të preferuara**
Listë e cilësimeve të preferuara.
- 4 **Ekran**
Tregon cilësimet aktuale të pajisjes.
- 5 **Çelësi i llambës**
Për të ndezur dhe fikur llambën.
- 6 **Nxehje e shpejtë**
Për të aktivizuar dhe çaktivizuar funksionin: Nxehje e shpejtë.

- 7 **Ndezje e shpejtë e mikrovalës**
Për të aktivizuar funksionin e mikrovalës (1000 W dhe 30 sekonda).

4.2 Ekran

Cilësimet me funksionet e panelit kryesor.

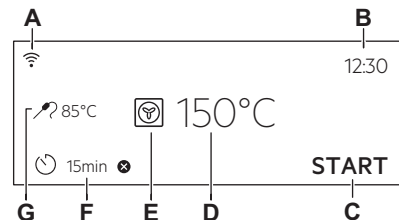







- A. Wi-Fi
- B. Ora Ditore
- C. NISJA / STOP
- D. Temperaturë / Kohëmatësi i mikrovalës
- E. Funksionet e nxehjes
- F. Kohëmatësi
- G. Sensori i ushqimit (vetëm për modele të zgjedhura)

Treguesit e ekranit





OK Për të konfirmuar përzgjedhjen / cilësimin.

< Për të shkuar një nivel pas në menu.

Treguesit e ekranit

-  Për të zhbërë veprimin e fundit.
-  Për të aktivizuar dhe çaktivizuar opsionet.
-  Pajisja është e kyçur.
-  Funkzioni i alarmit të zërit është aktivizuar.
-  Aktivizohet alarmi i zërit dhe funksioni i ndalimit të gatimit.
-  Aktivizohet vetëm mesazhi kërcyes.

Treguesit e ekranit

-  Shtyrja e programit është aktivizuar.
-  Për të anuluar parametrin.
-  lidhja Wi-Fi është e aktivizuar.
-  Funksionimi në distancë është e ndezur.



Ekranit shfaq mesazhe të ndryshme. Kur shfaqet një dritare mesazhi, shtypni ekranin për të vazhduar.

5. PËRPARA PËRDORIMIT TË PARË

PARALAJMËRIM!

Referojuni kapitujve për sigurinë.

5.1 Lidhja e parë



Në ekran shfaqet mesazhi i mirëseardhjes pas lidhjes së parë.

Duhet të caktoni: Gjuha, Drita e ekranit, Tingujt e butonave, Volumi i ziles, Ora Ditore.

5.2 Lidhja me valë

Për ta lidhur pajisjen ju nevojitet:

- Rrjet me valë me lidhje në internet.
- Pajisje portative e lidhur në rrjetin me valë.

1. Për të shkarkuar aplikacionin, skanoni kodin QR që ndodhet në kapakun e pasmë të manualit të përdoruesit. Gjithashtu mund ta shkarkoni aplikacionin direkt nga dyqani i aplikacioneve.
 2. Ndiqni udhëzimet e hyrjes në aplikacion.
 3. Ndzini pajisjen.
 4. Shtypni . Zgjidhni: Cilësimet / Lidhjet.
 5.  - rrrëshqiteni ose shtypeni për ta ndezur ose fikur: Wi-Fi.
- Moduli me valë i pajisjes fillon brenda 90 sek.



Për arsye sigurie, funksionimi në distancë fiket automatikisht pas 24 o. Përsëriteni paraqitjen, nëse është e nevojshme.

Frekuenca	2.4 GHz WLAN 2400 - 2483.5 MHz
Protokolli	IEEE 802.11b DSSS, 802.11g/n OFDM
Fuqia maksimale	EIRP < 20 dBm (100 mW)
Moduli Wi-Fi	NIUS-50

5.3 Licencat e softuerit

Softueri në këtë produkt përmban përbërës që bazohen në softuerë falas dhe me burim të hapur. Electrolux me mirënjohje i pranon kontributet e softuerëve të hapur dhe të komuniteteve të robotikës në projektin e zhvillimit.



Për të hapur kodin burimor të këtyre përbërësve të softuerëve falas dhe me burim të hapur, kushtet e licencës së të cilave duhen publikuar, dhe për të parë informacionin e tyre të plotë për të drejtat e autorit dhe kushtet e zbatueshme të licencës, shkoni te: <http://>

electrolux.opensoftwarerepository.com (dosja NIUS).

5.4 Ngrohja paraprake dhe pastrimi fillestar

Ngrohni paraprakisht pajisjen e zbrazët përpara përdorimit të parë dhe kontaktit me ushqimin. Pajisja mund të lëshojë erë të pakëndshme dhe tym. Ajrosni dhomën gjatë ngrohjes paraprake.

1. Hiqni të gjithë aksesoret dhe mbajtëset e rafteve që mund të hiqen nga pajisja.
2. Vendosni funksionin . Vendosni temperaturën maksimale. Referojuni Përdorimi i përditshëm. Lëreni pajisjen të funksionojë për 1 orë.

3. Vendosni funksionin . Vendosni temperaturën maksimale. Lëreni pajisjen të funksionojë për 15 min.
4. Vendosni funksionin . Vendosni temperaturën maksimale. Lëreni pajisjen të funksionojë për 15 min.
5. Fikni pajisjen dhe prisni derisa është e ftohur.
6. Pastroni pajisjen dhe aksesoret vetëm me një copë me mikrofibra me ujë të ngrohtë dhe një detergjent të butë.
7. Futini aksesoret dhe mbajtëset e heqshme të rafteve sërish në pozicionet e tyre fillestare.

6. PËRDORIMI I PËRDITSHËM

PARALAJMËRIM!

Referojuni kapitujve për sigurinë.

6.1 Funksionet e nxehtësisë

STANDARD



Skara

Për të pjekur në skarë ushqime të sheshta dhe për të thekur bukë.



Skarë turbo

Për të pjekur nyja të mëdha mishi ose shpendësh me kocka në një pozicion rafti. Për të pjekur gratina dhe për të karamelizuar.



Ventilator i plotë

Për të pjekur mish dhe ëmbëlsira. Vendosni një temperaturë më të ulët sesa Gatimi tradicional pasi ventilatori e shpërndan nxehtësinë në mënyrë të barabartë në pjesën e brendshme të furrës.



Ushqime të ngrira

E përkryer për ushqime të gatshme (p.sh. patate të skuqura, kroketa ose roleta).



Gatim tradicional

Për të pjekur ushqimin në një nivel furre.



Funksioni i picës

Për të pjekur pica dhe ushqime të tjera që kërkojnë më shumë nxehtësi nga poshtë.



Nxehtësia e poshtme

Zgjidhni këtë funksion pas një procesi gatimi për të skuqur ushqimin më shumë në fund nëse është e nevojshme. Përdorni nivelin më të ulët të raftit.



Llamba mund të fiket automatikisht në një temperaturë nën 80 °C gjatë disa funksioneve të nxehtësisë.

SPECIALE



Konservimi

Për të ruajtur zarzavatet dhe frutat, vendosni kavanoza për konservim në një tavë për pjekje të mbushur me ujë, duke përdorur kavanoza me element kyçës ose kapak rrotullues të së njëjtës madhësi që i rezistojnë nxehtësisë. Përdorni nivelin më të ulët.



Tharja

Për të tharë frutat, zarzavatet dhe kërpudhat e prera në feta. Për të lejuar që ajri i ngopur me lagështi të dalë dhe frutat të thahen më mirë, këshillohet të hapni herë pas here derën e furrës gjatë procesit të tharjes.



Ngrohja e pjatave

Për të ngrohur paraprakisht pjata që do të shërbehen.



Ardhja e brumit

Për të shpejtuar ardhjen e brumit me maja. Mbuloni sipërfaqen e brumit për ta parandaluar nga tharja.



Au Gratin

Për gatime si lazanja apo gratin me patate. Për të pjekur gratina dhe për të karamelizuar.



Gatim i ngadaltë

Procesi i gatimit në temperaturë të ulët. Është e përkryer për të gatuar ushqim delikat (p.sh., lopë, viçi ose qengj).



Mbaj ngrohtë

Për ta mbajtur ushqimin të ngrohtë. Vini re se disa ushqime mund të vazhdojnë të gatuhen dhe të thahen ndërsa mbahen të ngrohta. Mbulojini gatimet nëse është e nevojshme.



Pjekja e bukës

Përdoreni këtë funksion për të pjekur bukë dhe simite me rezultate profesionale për sa i përket fortësisë, ngjyrës dhe shkëlqimit të kores.

MIKROVALË



Mikrovalë

Nxehje, gatim, diapazoni i energjisë: 100 - 1000 W



Shkrirja

Shkrirja e llojeve të ndryshme të ushqimit, diapazoni i fuqisë: 100 - 200 W



Ringrohje

Nxehje e vakteve të parapërgatitura, diapazoni i fuqisë: 300 - 700 W



Kokoshka

Përgatitje qesesh kokoshkash, diapazoni i fuqisë: 600 - 800 W



Shkrirja

Shkrirje çokollate dhe gjalpi, diapazoni i energjisë: 100 - 400 W



Lëng

Nxehje pijesh dhe supash, diapazoni i energjisë: 600 - 1000 W

KOMBINIM ME MIKROVALË



Ventilator i plotë + MW

Pjekja në një nivel të furrës. Funksioni me përforsim MW, diapazoni i fuqisë: 100 - 400 W.



Gatimi konvencional + MW

Për të pjekur ushqimin në një nivel furre. Funksioni me përforsim MW, diapazoni i fuqisë: 100 - 400 W.



Skarë + MW

Për të pjekur dha karamelizuar ushqimin në një nivel furre. Funksioni me përforsim MW, diapazoni i fuqisë: 100 - 400 W.



Skarë turbo + MW

Për të pjekur copa të mëdha të mishit në një nivel furre. Për të pjekur gratina dhe për të karamelizuar. Funksioni me përforsim MW, diapazoni i fuqisë: 100 - 400 W.

Për rekomandime të përgjithshme rreth kursimit të energjisë, referojuni kapitullit "Efikasiteti i energjisë", Këshilla për kursimin e energjisë.

6.2 Cilësimi: Funksionet e nxehjes

1. Ndizni pajisjen. Ekranin tregon funksionin e paracaktuar të ngrohjes dhe temperaturën.
2. Shtypni simbolin e funksionit të nxehjes  për të hyrë në nën-meny.
3. Zgjidhni funksionin e ngrohjes dhe shtypni OK.
4. Vendosni temperaturën. Shtypni OK.
5. Shtypni START. Sensori i ushqimit - mund ta fusni sensorin në çdo moment përpara ose gjatë gatimit. Referojuni Përdorimi i aksesorëve, Sensori i ushqimit.
6. STOP - shtypeni për të çaktivizuar funksionin e nxehjes.
7. Fikni pajisjen.

6.3 Cilësimi: Funkzionet e mikrovalës

1. Hiqni të gjithë aksesorët, përveç raftit me rrjetë.
2. Ndizni pajisjen.
3. Shtypni simbolin e funksionit të nxehtë për të hyrë në nënmeny.
4. Zgjidhni funksionin e ngrohjes me mikrovalë dhe shtypni **OK**.
5. Vendosni fuqinë e mikrovalës. Shtypni **OK**.
6. Shtypni **START**.
7. **STOP** - shtypeni për të çaktivizuar funksionin e nxehtë.
8. Fikni pajisjen.



Nëse hapni derën, funksioni ndalon. Për ta nisur sërish, shtypni **START**.

6.4 Cilësimi: Funkzionet e kombinimit të mikrovalës

Funksionet e kombinimit të mikrovalës kombinon funksionet standarde të ngrohjes me përforcimin e mikrovalës për të shkurtuar kohën e gatimit dhe për të përmirësuar rezultatet e gatimit.

1. Ndizni pajisjen. Ekranin tregon funksionin e paracaktuar të ngrohjes dhe temperaturën.
2. Shtypni simbolin e funksionit të nxehtë  për të hyrë në nën-meny.
3. Zgjidhni funksionin e kombinimit të mikrovalës dhe shtypni **OK**. Ekranin tregon temperaturën.
4. Vendosni temperaturën. Shtypni **OK**.
5. Shtypni: **W**. Ekranin tregon cilësimet e fuqisë së mikrovalës.
6. Vendosni fuqinë e mikrovalës. Shtypni **OK**.
7. Shtypni **START**.
Sensori i ushqimit - mund ta fusni sensorin në çdo moment përpara ose gjatë gatimit.
Referojuni Përdorimi i aksesorëve, Sensori i ushqimit.
8. **STOP** - shtypeni për të çaktivizuar funksionin e nxehtë.
9. Fikni pajisjen.

6.5 Cilësimi: Ndezje e shpejtë e mikrovalës

Mikrovala mund të ndizet në çdo kohë me: Ndezje e shpejtë e mikrovalës.

1. Shtypni dhe mbani . Mikrovala funksionon për 30 sek me fuqinë maksimale.
2. Shtypni vlerën e kohës së funksionimit ose shtypni **+30 s** për të zgatur kohën e gatimit.
3. Shtypni **OK**.

6.6 Menyja

Shtypni  për të hyrë te menyja.

Artikulli i menisë		Përshkrimi
Gatim i asistuar		Liston programet automatike.
Të preferuara		Listë e cilësimeve të preferuara.
Opsionet		Për të vendosur konfigurimin e pajisjes.
Cilësimet	Lidhjet	Për të caktuar konfigurimin e rrjetit.
	Konfigurimi	Për të vendosur konfigurimin e pajisjes.
	Servisi	Tregon versionin e softuerit dhe konfigurimin.

Nënmenuja për: Opsionet

Nënmenuja	Përshkrimi
Të lehta	Ndez dhe fik llambën.
Bllokimi për fëmijët	Parandalon aktivizimin aksidental të pajisjes.
Nxehtë e shpejtë	Shkurton kohën e ngrohjes. Kjo është e disponueshme vetëm për disa funksione nxehtëje.
Stili i orës elektronike	Ndryshon formatin e orës.

Nënmenuja për: Cilësimet

Lidhjet

Nënmenuja	Përshkrimi
Wi-Fi	Për të aktivizuar ose çaktivizuar: Wi-Fi.
Funksionimi në distancë	Për të aktivizuar ose çaktivizuar funksionimin në distancë. Opsioni i dukshëm vetëm pasi aktivizoni: Wi-Fi.
Veprimi automatik në distancë	Për të nisur automatikisht përdorimin në distancë pas shtypjes së NISJA. Opsioni i dukshëm vetëm pasi aktivizoni: Wi-Fi.
Rrjeti	Për të kontrolluar statusin e rrjetit dhe fuqinë e sinjalit të: Wi-Fi.
Harroje rrjetin	Për të çaktivizuar rrjetin aktual nga lidhja automatike me pajisjen.

Konfigurimi

Nënmenuja	Përshkrimi
Gjuha	Cilëson gjuhën e pajisjes.
Drita e ekranit	Vendos ndriçimin e ekranit.
Tingujt e butonave	Aktivizo dhe çaktivizo tingullin e fushave me prekje. Nuk mund ta elimononi tingullin për  .
Volumi i ziles	Vendos volumin e tingujve dhe sinjaleve të tasteve.
Ora Ditore	Vendos orën dhe datën aktuale.

Servisi

Nënmenuja	Përshkrimi
Modaliteti demo	Kodi i aktivizimit / çaktivizimit: 2468

Nënmenuja	Përshkrimi
Versioni i softuerit	Informacion rreth versionit të softuerit.
Rivendos të gjitha cilësimet	Rivendos cilësimet e fabrikës.



6.7 Cilësimi: Gatim i asistuar

Gatim i asistuar nën-menuja përbëhet nga një grup funksionesh dhe programesh shitesë që janë krijuar për pjatë të veçanta. Çdo pjatë në këtë nënmenu ofrohet me një cilësim të përshtatshëm. Mund të rregulloni gjatë gatimit kohën, temperaturën dhe nëse është e disponueshme fuqinë e mikrovalës.

Për disa gatime gjithashtu mund të gatuar me Sensori i ushqimit. Shkalla në të cilën një gatim është gatuar:

- I pjekur pak
- I gatuar mesatarisht
- I gatuar mirë

Për disa prej gatime ju mund të gatuar gjithashtu me Peshë automatike.

1. Ndizni pajisjen.
2. Shtypni .
3. Shtypni . Hyni Gatim i asistuar.
4. Zgjidhni një gatim ose lloj ushqimi.
5. Vendoseni ushqimin brenda pajisjes dhe shtypni START .

Kur funksioni mbaron, kontrolloni nëse ushqimi është gati. Zgjatni kohën e gatimit, nëse është e nevojshme.

7. FUNKSIONE SHITESË

7.1 Të preferuara ☆

Mund të ruani deri në 3 nga cilësimet tuaja të preferuara, si funksioni i nxehjes dhe koha e gatimit.

1. Ndizni pajisjen.
2. Zgjidhni cilësimin e preferuar.
3. Shtypni .
4. Zgjidhni: Të preferuara / Ruaj cilësimet aktuale.

5. Shtypni + për të shtuar cilësimin në listën e: Të preferuara.
6. Shtypni OK.
- ↶ - shtypni për të rivendosur cilësimin.
- ⊗ - shtypni për të anuluar cilësimin.

7.2 Bllokimi i funksionit

Ky funksion parandalon një ndryshim pa dashje të funksionit të pajisjes.

1. Ndizni pajisjen.
2. Vendosni një funksion nxeheje.
3. ☆, 🔒 - shtypni në të njëjtën kohë për të aktivizuar funksionin.
- ☆, 🔒 - shtypni në të njëjtën kohë për të fikur funksionin.

7.3 Bllokimi për fëmijët

Ky funksion parandalon aktivizimin aksidental të pajisjes.

1. Ndizni pajisjen.
2. Shtypni ≡.
3. Zgjidhni Opsionet / Bllokimi për fëmijët.
4. Shtypni shkronjat e kodit sipas rendit alfabetik.



Bllokimi për fëmijët është i aktivizuar.

Kur aktivizohet ky funksion, hyni në: Kohëmatësi, Wi-Fi dhe llamba është në dispozicion.

Për të aktivizuar përdorimin e pajisjes, shtypni shkronjat e kodit sipas rendit alfabetik.

7.4 Fikja automatike

Për arsye sigurie, nëse funksioni i nxehejes është aktiv dhe s'ka ndryshuar asnjë cilësim, pajisja do të fiket automatikisht pas një periudhe të caktuar.

 (°C)	 (o)
30 - 115	12.5
120 - 195	8.5
200 - 230	5.5

Nëse keni ndërmend të përdorni një funksion nxeheje për një kohëzgjatje që tejkalon kohën e fikjes automatike, caktoni kohëzgjatjen e gatimit. Referojuni Funksionet e orës.

Fikja automatike nuk punon me funksionet: Të lehta, Sensori i ushqimit, Koha e përfundimit.

7.5 Ventilatori i ftohjes

Kur pajisja është në punë, ventilatori i ftohjes ndizet automatikisht për t'i mbajtur sipërfaqet e pajisjes të ftohta. Nëse fikni pajisjen, ventilatori ftohës mund të vazhdojë të punojë derisa të ftohet pajisja.

8. FUNKSIONET E ORËS

8.1 Përshkrimi i funksioneve të orës

Funksion	Përshkrimi
Kohëmatësi	Për të vendosur kohëzgjatjen e gatimit. Maksimumi është 23 o 59 min. Mund të caktoni se çfarë ndodh kur koha të mbarojë duke vendosur të preferuarën: Përfundo veprimin.

Funksioni	Përshkrimi
Përfundo veprimin	Bjeri alarmit - kur përfundon koha, bie sinjali akustik. Mund ta vendosni këtë funksion në çdo kohë, edhe kur pajisja është e fikur. Bjeri alarmit dhe ndalo gatimin - kur përfundon koha, bie sinjali dhe ndalon funksioni i nxehtë. Nuk janë të disponueshme për funksionet e mikrovalës. Vetëm dritaren e mesazhit - kur të mbarojë koha, mesazhi shfaqet në ekran. Mund ta vendosni këtë funksion në çdo kohë, edhe kur pajisja është e fikur.
Shtyrja e programit	Për të shtyrë fillimin dhe / ose përfundimin e gatimit. Nuk janë të disponueshme për funksionet e mikrovalës.
Kohë shtesë	Për të zgjatur kohën e gatimit.
Kohëmatësi me ritje	Për të treguar sa kohë pajisja funksionon. Maksimumi është 23 o 59 min. Për të aktivizuar dhe çaktivizuar funksionin. Ky funksion nuk ndikon në funksionimin e pajisjes.

8.2 Cilësimi: Ora Ditore

1. Ndizni pajisjen.
2. Shtypni: Ora Ditore.
3. Vendosni kohën.
4. Shtypni OK.

8.3 Cilësimi: Kohëmatësi



1. Zgjidhni funksionin e nxehtë dhe vendosni temperaturën.
 2. Shtypni .
 3. Vendosni kohën.
- Mund të zgjidhni veprimin e preferuar Fundi duke shtypur ● ● ● .

4. Shtypni OK. Përsëriteni veprimin derisa ekrani të shfaqë ekranin kryesor. Kur ka mbetur 10% nga koha e gatimit dhe ushqimi nuk duket të jetë gati, mund ta zgjasni kohën e gatimit. Ju gjithashtu mund të ndryshoni funksionin e nxehtë. Shtypni +1min për të zgjatur kohën e gatimit.

8.4 Cilësimi: Shtyrja e programit

1. Vendosni një funksion ngrohjeje dhe temperaturën.
2. Shtypni .
3. Vendosni kohën e gatimit.
4. Shtypni ● ● ● .
5. Shtypni: Shtyrja e programit.
6. Zgjidhni kohën e dëshiruar të fillimit.
7. Shtypni OK. Përsëriteni veprimin derisa ekrani të shfaqë ekranin kryesor.

8.5 Cilësimi: Kohëmatësi me ritje

1. Shtypni .
2. Shtypni ● ● ● .
3. Shtypni: Kohëmatësi me ritje.
4. Rrëshqitni ose shtypni  për të shfaqur kohën e përdorimit në ekranin kryesor.
5. Shtypni OK. Përsëriteni veprimin derisa ekrani të shfaqë ekranin kryesor.

8.6 Ndryshimi i cilësimeve të kohëmatësit

Mund ta ndryshoni kohën e caktuar gjatë gatimit në çdo moment.

1. Shtypni .
2. Vendosni vlerën e kohëmatësit.
3. Shtypni OK.

9. PËRDORIMI I AKSESORËVE



PARALAJMËRIM!

Referojuni kapitujve për sigurinë.

9.1 Futja e aksesorëve

Aksesorët në dispozicion në varësi të modelit. Skanoni kodin QR për të kontrolluar se si të përdorni aksesorët e dhënë me pajisjen tuaj. Mund të porosisni veçmas aksesorë opsionalë. Për më tepër informacion, lutemi të kontaktoni me furnitorin tuaj më të afërt.



Përdorni vetëm enë gatimi dhe materiale të përshtatshme. Drejtojuini kapitullit "Udhëzime dhe këshilla", "Enët e gatimit dhe materialet e përshtatshme për mikrovalë".

Një dhëmbëzim i vogël në pjesën e sipërme rrit sigurinë dhe siguron mbrojtje nga animi. Dhëmbëzimet janë gjithashtu pajisje kundër animit. Buzët përreth skarës parandalojnë rrëshqitjen nga rafti të enës.

Fusni aksesorin (raftin me rrjetë/tavë) midis shufrave udhëzuese të mbajtësit të raftit. Sigurohuni që rafti të prekë pjesën e pasme të brendësisë së furrës dhe këmbët të drejtohen poshtë.

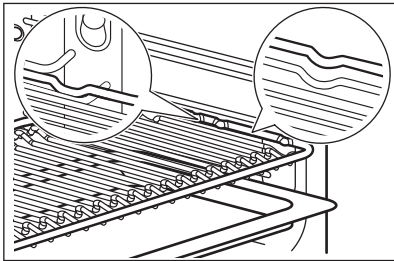

Nëse tava juaj ka buzë të pjerrët, pozicionojeni drejt anës së pasme të brendësisë së furrës.

Nëse ka mbishkrim në aksesor, sigurohuni që të jetë me drejtim nga ju.

Nëse jeni duke përdorur një tavë me vrima, vendoseni tavën / tepsinë poshtë, për të mbledhur lëngjet që pikojnë.

9.2 Sensori i ushqimit

Mat temperaturën brenda ushqimit. Mund ta përdorni me funksione standarde dhe të kombinuara të ngrohjes me mikrovalë.

Duhet të vendosen dy temperatura të ndryshme:

- °C - temperatura brenda pajisjes. Duhet të jetë të paktën 25°C më e lartë sesa temperatura e qendrës së ushqimit.
-  - temperatura e brendshme e ushqimit.

Rekomandimet:

- Përbërësit duhet të jenë në temperaturë dhome.
- mos e përdorni për gatime të lëngshme.
- Gjatë gatimit, gjilpëra e sensorit të ushqimit duhet të futet plotësisht në ushqim.

Gatimi me: Sensori i ushqimit

PARALAJMËRIM!

Ekziston rreziku i djegieve duke qënë se Sensori i ushqimit dhe mbajtëset e raftit nxehen. Mos e prekni dorezën e Sensorit të ushqimit me duar të zhveshura. Gjithmonë përdorni dorezat e furrës.

1. Ndizni pajisjen.
2. Vendosni një funksion nxehjeje ose një gategës dhe nëse është e nevojshme, temperaturën e furrës. Mos përdorni Sensorin e ushqimit me funksionet e furrës me mikrovalë, vetëm funksionet standarde të ngrohjes dhe funksionet e kombinimit të furrës me mikrovalë. Referojuni Përdorimi i përditshëm.
3. Futni Sensorin e ushqimit brenda gatimit:

Mish, pulë dhe peshk

Vendosni të gjithë gjilpërën e Sensorit të ushqimit në mish ose peshk, në pjesën më të trashë të tij.

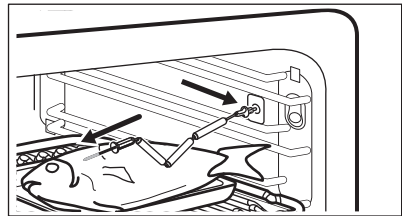

Tavë

Futni majën e sensorit të ushqimit saktësisht në qendër të tavës. Sensori i ushqimit duhet të stabilizohet në një vend gjatë gatimit. Përdorni një përbërës të

ngurtë për të arritur këtë. Përdorni buzët e tavës së pjekjes për të mbajtur dorezën prej silikonit të sensorit të ushqimit. Maja e sensorit të ushqimit nuk duhet të prekë fundin e tavës së pjekjes.

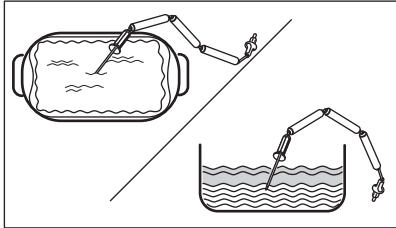

4. Fusni sensorin e ushqimit në prizën e vendosur brenda pajisjes. Referojuni Përshkrimi i produktit.

Ekрани shfaq temperaturën aktuale të Sensorit të ushqimit

5.  - shtypni për të vendosur temperaturën e brendshme të sensorit.

6. ●●● - shtypni për të caktuar opsionin e preferuar:
 - Bjeri alarmit - kur ushqimi arrin temperaturën e brendshme, dëgjohet sinjali.
 - Bjeri alarmit dhe ndalo gatimin - kur ushqimi arrin temperaturën e brendshme, bie sinjali dhe gatimi ndalon.
7. Zgjidhni opsionin dhe shtypni në mënyrë të përsëritur OK për të shkuar tek ekrani kryesor.
8. Shtypni START .
9. Kur ushqimi arrin temperaturën e caktuar, dëgjohet sinjali. Kontrolloni nëse ushqimi është gati. Zgjatni kohën e gatimit, nëse është e nevojshme.
10. Hiqni prizën e Sensorit të ushqimit nga priza dhe hiqni gatimin nga pajisja.

10. UDHËZIME DHE KËSHILLA

10.1 Rekomandimet e gatimit

Proceset e gatimit dhe pjekjes janë të përshtatshme vetëm në një nivel.

Temperatura dhe kohët e gatimit në tabela janë vetëm për udhëzim. Ato varen nga recetat, cilësia dhe sasia e përbërësve të përdorur.



Pajisja juaj mund të pjekë apo të skuqë ndryshe nga pajisja juaj e mëparshme. Udhëzimet e mëposhtme tregojnë cilësimet e rekomanduara për temperaturën, kohën e gatimit dhe pozicionin e skarës për lloje të veçanta ushqimi.

Numërojini pozicionet e rafteve të furrës nga poshtë.

Nëse nuk gjeni cilësimet për një recetë të veçantë, kërkoni për një të përafërt.



Për këshilla të kursimit të energjisë referojuni Efikasitet energjie.

Simbolet e përdorura në tabela:

	Lloji i ushqimit
	Funksioni e ngrohjes

	Temperaturë
	Aksesori
	Pesha (kg)
	Fuqia e mikrovalës (W)
	Niveli i furrës
	Koha e gatimit (min)

10.2 Gatim i ngadaltë

Ky funksion ju lejon të përgatitni copa mishi dhe peshku pa dhjamë, të butë. Përdorni Sensorin e ushqimit për të matur temperaturën brenda ushqimit. Referojuni tabelës më poshtë për të gjetur cilësimin e rekomanduar të temperaturës së pajisjes  që do t'ju lejojë të arrini temperaturën e dëshiruar brenda ushqimit  .

Për shijen dhe ngjyrën e rostos, skuqeni mishin në një tigan të nxehtë për disa minuta përpara futjes së tij në pajisje. Futeni

ushqimin në një pjatë të rostos dhe vendoseni në një raft me rrjetë.





 °C	°C
< 65	90

 °C	°C
66 - 75	110
> 75	150

10.3 Informacion për institutet e testimit

Pjekja në një nivel

Testimet sipas: EN 60350-1, IEC 60350-1.

				°C	
Kekë të vegjël, 20 për tepsi 1)	Gatim tradicional	Tava e pjekjes 2) 3)	2	150	18 - 28
Kekë të vegjël, 20 për tepsi 1)	Ventilator i plotë	Tava e pjekjes 2) 3)	2	150	18 - 28
Pandispanjë pa yndyrë 1)	Gatim tradicional	Rafti me rrjetë	1	170	25 - 35
Pandispanjë pa yndyrë 1)	Ventilator i plotë	Rafti me rrjetë	1	170	28 - 38
Amareta 1)	Gatim tradicional	Tava e pjekjes 2) 3)	2	140	28 - 38
Amareta 1)	Ventilator i plotë	Tava e pjekjes 2) 3)	2	140	25 - 35
Ëmbëlsirë me mollë 4)	Gatim tradicional	Rafti me rrjetë	1	170	65 - 75
Ëmbëlsirë me mollë 4)	Ventilator i plotë	Rafti me rrjetë	1	170	57 - 67
Bukë e thekur 1) 5)	Skara	Rafti me rrjetë	2	230	7 - 12

1) Ngrohni paraprakisht pajisjen derisa të arrihet temperatura e caktuar. Mos përdorni funksionin: Nxehje e shpejtë.

2) Përdorni tavën për pjekje me pjerrësi drejt pjesës së pasme të brendësisë së furrës.

3) Tava për pjekje duhet të prekë pjesën e pasme të brendësisë së furrës.





4) 2 tava me formë të vendosura në mënyrë diagonale (Ø 20 cm). E djathta të vendoset më shumë përpara sesa e majta.





5) Sipas: IEC 60350-1:2016 dhe IEC 60350-1:2023.

Funksionet e furrës me mikrovalë dhe të furrës me mikrovalë të kombinuara

Testimet sipas: EN 60705, IEC 60705.

Përdorni raftin rrjetë. Duhet të prekë pjesën e pasme të brendësisë së furrës.

			°C		
Pandispanjë 1)	Mikrovalë	500	-	1	8 - 10
Copë mishi 1) 2)	Mikrovalë	300	-	1	30 - 35

			°C		
Krem karamel me vezë 3)	Mikrovalë	400	-	1	18 - 23
Shkrirja e mishit të grirë (500 g) 4)	Mikrovalë	200	-	1	7 - 8
Kek 3)	Gatimi konvencional + MW	200	170	1	22 - 27
Patate gratin 5)	Skarë turbo + MW	200	180	1	35 - 40
Pulë (1100 g) 6)	Skarë turbo + MW	200	200	1	30
	Skarë turbo	-			18 - 23

1) Rrotullojeni enën me 1/2, në gjysmë të kohës së gatimit.

2) Përdorni celofan të përshtatshëm mbështjellës MW gjatë gatimit. Shpojeni disa herë celofanin përpara gatimit.







3) Mos e ktheni ushqimin gjatë procesit të gatimit.







4) Kthejeni mishin nga ana tjetër në anën më të gjatë, një herë pas kalimit të 1/3 dhe një herë të dytë pas 2/3 të kohës së gatimit.

5) Rrotullojeni enën me 1/4, në gjysmë të kohës së gatimit.

6) Vendosni një pjatë në pjesën e poshtme të furrës. Vendoseni pulën direkt në raftin me rrjetë me anën e gjoksit poshtë. Pas 30 min, kthejeni pulën nga ana tjetër dhe ndryshoni funksionin e nxehtësë në: Skarë turbo.

Receta shpeshë

					°C	
Mafishe 1)	Gatim tradicional	Tava e pjekjes 2) 3)	2	-	100	90 - 180
Mafishe 1)	Ventilator i plotë	Tava e pjekjes 2) 3)	2	-	100	90 - 180
Kuleçë 1)	Gatim tradicional	Tava e pjekjes 2)	3	-	200	11 - 13
Kuleçë 1)	Ventilator i plotë	Tava e pjekjes 2)	3	-	190	10 - 12
Pulë 4)	Skarë turbo	Tava e pjekjes 2)	1	-	200	65 - 75
Kokoshka 5)	Mikrovalë	Pjatë qeramike e sheshtë	pjesa e poshtme	700	-	3 - 4
Ushqime të paketuara, të ftohta (1 porcion) 6)7)	Mikrovalë	Rafti me rrjetë 8)	1	500	-	7 - 9
Lëngje në shishe për fëmijë 9)	Mikrovalë	-	pjesa e poshtme	1000	-	0.5
Lazanja, të ngrira (400 g) 10)	Skarë turbo + MW	Rafti me rrjetë 8)	1	100	210	23 - 28

						
Lazanja, të ngrira (600 g) ¹⁰⁾	Gatimi konvencional + MW	Rafti me rrjetë 8)	1	200	190	48 - 53
Picë, e ngrirë 10)	Gatimi konvencional + MW	Rafti me rrjetë 8)	1	200	210	12 - 16
Zaravate në skarë, të përziera	Skarë turbo + MW	Rafti me rrjetë 8)	1	300	180	20 - 25
Mish i pjekur derri	Ventilator i plotë + MW	Rafti me rrjetë 8)	1	300	165	65 - 70
Kërpudha të mbushura	Skarë turbo + MW	Rafti me rrjetë 8)	1	300	180	12 - 17
Lazanja me peta të thata makaronash	Gatimi konvencional + MW	Rafti me rrjetë 8)	1	200	165	30 - 35

- 1) Ngrohni paraprakisht pajisjen derisa të arrihet temperatura e caktuar. Mos përdorni funksionin: Nxehje e shpejtë.
- 2) Përdorni tavën për pjekje me pjerrësi drejt pjesës së pasme të brendësisë së furrës.
- 3) Përdorni letër pjekjeje.
- 4) Vendoseni pulën me anën e gjoksit poshtë. Kthejeni nga ana tjetër në gjysmë të kohës së gatimit.
- 5) Qesja duhet të hiqet nga pajisja kur kokrrat ndalojnë së kërcituri.
- 6) Mbulojeni ushqimin me një kapak plastik të përdorshëm në furrën me mikrovalë.
- 7) Rrotullojeni enën me 1/2, në gjysmë të kohës së gatimit.
- 8) Rafti me rrjetë duhet të prekë pjesën e pasme të brendësisë së furrës.
- 9) Vendoseni shishen në qendër të pjesës së poshtme të zgavrës pa përdorur asnjë aksesor.
- 10) Mos e ktheni ushqimin gjatë procesit të gatimit.

10.4 Rekomandimet për mikrovalën

Vendoseni ushqimin në qendër të raftit me rrjetë. Përdorni nivelin e parë të furrës.

Rrotullojeni ose trazojeni ushqimin pasi të ketë kaluar gjysma e kohës së gatimit për të përmirësuar rezultatet.

Trazojeni gatimet me lëng herë pas here.

Trazojeni ushqimin përpara se ta shërbeni.

Vendosni lugën në një filxhan ose gotë kur ngrohni lëngje për të përmirësuar shpërndarjen e nxehtësisë dhe për të shmangur mbivlimin. Luga nuk duhet të prekë ndonjë pjesë të pjesës së brendshme të furrës, kjo mund të shkaktojë shkëndija.

Vendoseni ushqimin në pajisje pa ambalazh. Ushqimet e gatshme të ambalazuara mund të futen në pajisje vetëm kur ambalazhi është i sigurt për mikrovalë. Referojuni seksionit të materialeve "Udhëzime dhe këshilla", Enët e

gatimit dhe materialet e përshtatshme për mikrovalë.

Mos e mbuloni ushqimin kur përdorni funksionet e kombinuara të mikrovalës. Referojuni kapitullit "Përdorimi i përditshëm".

Mos përdorni funksionet e mikrovalës ose funksionet e kombinuara të mikrovalës kur nuk ka ushqim brenda pajisjes.

Gatimi me mikrovalë

Mbulojeni ushqimin për gatim ose ringrohje me funksionet e mikrovalës. Nëse dëshironi të ruani koren, gatujeni ushqimin pa e mbuluar.

Mos i gatujeni më tepër nga sa duhet gatimet duke zgjedhur një voltazh tepër të lartë ose duke vendosur kohën në nivel tepër të lartë. Ushqimi mund të thatet, të digjet apo të marrë flakë.

Mos e përdorni pajisjen për të gatuar vezë në lëvizje ose kërmij, sepse mund të plasim.

Shpojeni të verdhën e vezës së skuqur përpara se ta ringrohni atë.

Shpojeni ushqimin me lëkurë ose rripeni disa herë përpara gatimit.

Pritini zarzavatet në copëza me përmasa të ngjashme.

Pasi të fikni pajisjen, nxirreni ushqimin dhe lëreni të qëndrojë për disa minuta për t'i lejuar nxehtësisë të shpërndahet njëtrajtshëm.

Shkrijra me mikrovalë

Vendosni ushqimin e ngrirë, bashkë me mbështjelljen, mbi një pjatë të kthyer përmbys me një enë poshtë saj ose mbi një skarë shkrireje apo mbi një kullësë apo sitë plastike në mënyrë që lëngu i shkriretë të mund të rrjedhë.

Hiqini copat e shkriera më pas.

Mund të përdorni një fuqi më të lartë mikrovalë për të gatuar frutat dhe zarzavatet pa i shkriretë ato më parë.



Trazimi përmirëson rezultatet. Për ushqimet e ndjeshme si mishi, kthejeni poshtë dhe lart dy herë gjatë shkrires.

10.5 Enët dhe materialet e përshtatshme për mikrovalë

Për mikrovalën përdorni vetëm enë dhe materiale të përshtatshme. Përdoreni tabelën e mëposhtme si referencë.

Kontrolloni specifikimet e enës së gatimit / materialit / enës së ushqimit përpara përdorimit.

Për enë të tjera specifike gatimi për mikrovalë që nuk janë të renditura në këtë tabelë, ndiqni udhëzimet e prodhuesit.

Materiali / Enët e gatimit			
Qelq dhe porcelan për furrë pa pjesë metalike, p.sh. qelq për nxehtësi	✓	✓	✓
Qelq dhe porcelan jo për furrë pa zburime argjendi, ari, platini apo metalesh të tjera	✓	✗	✗
Enë qeramike dhe qelqi me material për furrë/ngricë	✓	✓	✓
Enë qeramike dhe balte për furrë pa komponentë kuarci apo metal, apo veshjesh që përmbajnë metal	✓	✓	✓
Qeramikë, porcelan dhe enë balte me fund të paveshur ose me vrima të vogla, p.sh. te dorezat	✗	✗	✗
Material plastik për nxehtësi deri në 200 °C	✓	✓	✗
Vetëm karton, letër	✓	✗	✗
Celofan	✓	✗	✗
Celofan për mikrovalë	✓	✓	✗
Enë për skuqje prej metal, p.sh. emalim, gizë	✗	✗	✗
Forma për pjekje, të llakuara me të zeze ose me shtresë silikoni	✗	✗	✗
Tava e pjekjes	✗	✗	✗
Rafti me rrjetë	✓	✓	✓

10.6 Cilësimet i fuqisë

Të dhënat e mëposhtme janë vetëm për udhëzime.

800 - 1000 W

- Ngrohja e lëngjeve

600 - 700 W

- Zierja e orizit
- Gatimi i perimeve
- Kokoshka

400 - 500 W

- Ngrohja e gatimeve njëpjtëshe

- Zierja çorbave
 - Shkrija dhe ngrohja e gatimeve të ngrira
- ### 300 W
- Gatimi / Ngrohja e ushqimeve delikate
 - Ngrohja e ushqimeve për bebe
 - Vazhdimi i gatimit
- ### 100 - 200 W
- Për të shkrië bukën, frutat, kekët, tortat, djathin, gjalpin, mishin dhe peshkun
 - Shkrija e çokolatës dhe gjalpit

11. KUJDESI DHE PASTRIMI

⚠ PARALAJMËRIM!

Referojuni kapitujve për sigurinë.

11.1 Shënime për pastrimin

Produktet e pastrimit

- Pastroni vetëm me një copë me mikrofibra pjesën ballore të pajisjes me ujë të ngrohtë dhe një detergjent të butë.
- Përdorni një solucion pastrues për të pastruar sipërfaqet metalike.
- Pastroni njollat me një detergjent të butë.

Përdorimi i përditshëm

- Fshini pjesën e brendshme të pajisjes pas çdo përdorimi të saj. Grumbullimi i yndyrës ose mbetjeve të tjera mund të shkaktojë zjarr.
- Pastroni tavanin e pajisjes me kujdes nga mbetjet ushqimore dhe yndyra.
- Mos ruani ushqim në pajisje për më shumë se 20 minuta. Thajeni pjesën e brendshme të pajisjes vetëm me një copë me mikrofibër pas çdo përdorimi.

Aksesorët

- Pastrojini të gjithë aksesorët pas çdo përdorimi dhe lërimi të thahen. Përdorni vetëm një leckë me mikrofibra me ujë të ngrohtë dhe detergjent të butë. Mos i pastroni aksesorët në lavastovilje.
- Mos i pastroni aksesorët që nuk ngjisin duke përdorur pastrues agresivë ose objekte me majë të mprehtë.

11.2 Heqja e mbajtëseve të rafteve

Hiqni mbajtëset e rafteve për të pastruar pajisjen.

1. Fikni pajisjen dhe prisni derisa është e ftohur.
2. Nxirrini mbajtëset e rafteve me kujdes nga kapja e përparme, duke i ngritur lart.
3. Nxirrini mbajtëset nga kapja e pasme.

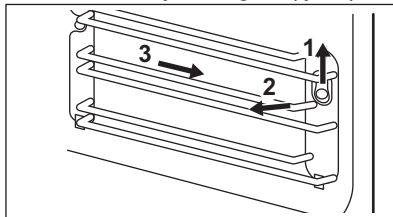

Montojini mbajtëset e rafteve në rendin e kundërt.

Nëse jepet shina teleskopike, kunjat mbajtëse të saj duhet të drejtohen përpara.

11.3 Ndërrimi i llambës

⚠ PARALAJMËRIM!

Rrezik djegieje, mbulesa e xhamit mund të jetë e nxehtë. Përdorni doreza mbrojtëse kur prekni llambën.

Vetëm shërbimi lejohet për të zëvendësuar llambën. Kontaktoni Qendrën tuaj të Autorizuar të Shërbimit.

12. ZGJIDHJA E PROBLEMEVE

PARALAJMËRIM!

Referojuni kapitujve për sigurinë.

12.1 Çfarë duhet bërë nëse...

Përshkrimi i produktit	Shkaku dhe ndreqja
Nuk mund të aktivizoni ose përdorni pajisjen.	Pianura nuk është e lidhur me rrjetin elektrik ose nuk është lidhur saktë.
Pajisja nuk nxehet.	Nuk është vendosur ora. Për të caktuar orën referojuni Funksionet e orës. Dera nuk është mbyllur siç duhet. Është djegur siguresa. Sigurohuni që shkaku i problemit është siguresa. Nëse problemi përsëritet, kontaktoni një elektrikist të kualifikuar. Bllokimi për fëmijët është i aktivizuar.
Llamba është e fukur.	Llamba është djegur. Ndërroni llambën. Për detaje, referojuni Kujdesi dhe pastrimi.
Problem me sinjalin e rrjetit me valë.	Kontrolloni nëse pajisja celulare është e lidhur me rrjetin me valë. Kontrolloni rrjetin me valë dhe ruterin. Rindizeni ruterin.
Është instaluar ruter i ri ose ka ndryshuar konfigurimi i ruterit.	Për të rikonfiguruar pajisjen dhe pajisjen portative, referojuni Përpara përdorimit të parë, Lidhja me valë.
Sinjali i rrjetit me valë është i dobët.	Lëvizeni ruterin sa më pranë pajisjes që të jetë e mundur.
Sinjali me valë ndërpritet nga një pajisje mikrovalë të vendosur pranë pajisjes.	Fikni furrën mikrovalë. Shmangni përdorimin njëherësh të furrës mikrovalë dhe të Funksionimit në distancë të pajisjes. Mikrovalët ndërpresin sinjalin Wi-Fi.

12.2 Kodet e defekteve

Kur ndodh një gabim softueri, ekrani shfaq mesazhin e gabimit. Listën e problemeve do ta gjeni në tabelën e mëposhtme. Kur mesazhi i mëposhtëm i gabimit vazhdon të shfaqet në ekran, kjo do të thotë se një nënsistem me defekt mund të jetë çaktivizuar. Në rast të tillë, kontaktoni shitësin tuaj ose një qendër të autorizuar shërbimi.

Kodi dhe përshkrimi	Ndreqja
F102 - dera e furrës nuk është e mbyllur plotësisht ose bllokimi i derës është i prishur.	Mbyllni derën. Ndizni dhe fikni pajisjen.
F111 - Sensori i ushqimit nuk është futur saktë në prizë.	Fusni plotësisht Sensori i ushqimit në prizë.
F240, F439 - fushat e prekjes në ekran nuk funksionojnë siç duhet.	Pastroni sipërfaqen e ekranit. Sigurohuni që të mos ketë papastërti në fushat me prekje.

Kodi dhe përshkrimi	Ndreqja
F601 - ka problem me sinjalin e Wi-Fi.	Kontrolloni lidhjen e rrjetit. Referojuni Përpara përdorimit të parë, Lidhja me valë.
F604 - lidhja e parë me Wi-Fi dështoi.	Fikni dhe ndizni pajisjen dhe provoni sërish. Referojuni Përpara përdorimit të parë, Lidhja me valë.
F908 - sistemi i pajisjes nuk mund të lidhet me panelin e kontrollit.	Ndizni dhe fikni pajisjen.
F131 - temperatura e sensorit të magnetronit është shumë e lartë. 1)	Fikni pajisjen dhe prisni derisa të ftohet. Ndizni pajisjen sërish.
F602, F603 - Wi-Fi nuk është i disponueshëm. 1)	Ndizni dhe fikni pajisjen.

1) Nëse ndodh një nga këto gabime, pjesa tjetër e funksioneve të pajisjes do të vazhdojë të funksionojë si zakonisht.

12.3 Të dhënat e shërbimit

Nëse nuk e gjeni dot vetë një zgjidhje, kontaktoni me shitësin tuaj ose me një qendër shërbimi të autorizuar.

Të dhënat e nevojshme për qendrën e shërbimit ndodhen në pllakën e specifikimeve. Pllaka e specifikimeve ndodhet në kornizën e përparme të pajisjes. Ajo është e dukshme kur hapni derën. Mos e hiqni pllakën e specifikimeve nga pajisja.

Ju rekomandojmë t'i shkruani të dhënat këtu:

Modeli (MOD.):

Numri i produktit (PNC):

Numri i serisë (S.N.):

13. TË DHËNAT TEKNIKE

13.1 Të dhënat teknike

Tensioni	220 - 240 V
Frekuenca	50 Hz

14. EFIKASITET ENERGJIE

14.1 Informacion i produktit për konsumin e energjisë elektrike dhe kohën maksimale për të arritur regjimin me fuqi të ulët

Konsumi i energjisë në gatishmëri	0.8 W
Konsumi i energjisë në gatishmëri në rrjet	2.0 W
Koha maksimale e nevojshme që pajisja të arrijë automatikisht regjimin e zbatueshëm të fuqisë së ulët	20 min

Për udhëzime sesi të aktivizoni dhe çaktivizoni lidhjen e rrjetit me valë, referojuni Përpara përdorimit të parë.

14.2 Këshilla për kursimin e energjisë

Këshillat në vijim më poshtë do t'ju ndihmojnë të kurseni energji kur përdorni pajisjen tuaj.

Sigurohuni që dera e pajisjes të jetë e mbyllur mirë kur pajisja është në punë. Mos e hapni derën e pajisjes shumë shpesh gjatë gatimit. Mbajeni guarnicionin e derës të pastër dhe sigurohuni që të jetë i fiksuar mirë në vend.

Përdorni enë gatimi metalike dhe të errëta, kënaçe joreflektuese dhe vazo për të përmirësuar kursimin e energjisë (vetëm kur përdorni një funksion pa mikrovalë).

Mos e ngrohni pajisjen përpara gatimit, përveç nëse rekomandohet në mënyrë specifike.

Mbajini periudhat e pushimit mes gatimeve sa më të shkurtra që të jetë e mundur kur përgatitni pak gatime njëkohësisht.

Gatimi me ventilator

Kur është e mundur, përdorni funksionet e gatimit me ventilator për të kursyer energji.

Nxehtësia e mbetur

Kur gatimi zgjat më shumë se 30 minuta, reduktoni temperaturën e pajisjes minimalisht 3 - 10 minuta përpara përfundimit të gatimit. Nxehtësia e mbetur brenda pajisjes do të vazhdojë të gatuajë.

Përdoreni nxehtësinë e mbetur për ta mbajtur ushqimin të ngrohtë ose për të ngrohur gatimet e tjera.

Kur fikni pajisjen, ekrani tregon nxehtësinë e mbetur ose temperaturën.

Nëse aktivizohet një program me Kohëzgjatja dhe koha e gatimit i kalon 30 minuta, elementet nxehtëse çaktivizohen automatikisht më shpejt në disa funksione të pajisjes.

Për ta mbajtur ushqimin të ngrohtë

Zgjidhni cilësimin më të ulët të mundshëm të temperaturës për ta përdorur nxehtësinë e mbetur dhe për ta mbajtur ushqimin të ngrohtë. Në ekran shfaqet treguesi ose temperatura e nxehtësisë së mbetur.

Gatimi me llambë të fikur

Fikeni llambën gjatë gatimit. Ndizeni vetëm kur t'ju nevojitet.

15. ÇËSHTJE QË LIDHEN ME AMBIENTIN

Ricikloni materialet me simbolin . Vendoseni ambalazhin te kontejnerët e riciklimit nëse ka. Ndihmoni në mbrojtjen e mjedisit dhe shëndetit të njerëzve dhe në riciklimin e mbetjeve të pajisjeve elektrike dhe

elektronike. Mos hidhni pajisjet e shënuara me simbolin  e mbeturinave shtëpiake. Ktheni produktin në pikën lokale të riciklimit ose kontaktoni me zyrën komunale.

Добре дојдовте во Electrolux! Ви благодариме што го избравте нашиот апарат.



Добијте совети за користење, брошури, водич за решавање проблеми, информации за сервисирање и поправка:
www.electrolux.com/support

Можноста за промени е задржана.

СОДРЖИНА

1. БЕЗБЕДНОСНИ ИНФОРМАЦИИ.....	27
2. БЕЗБЕДНОСНИ УПАТСТВА.....	30
3. ОПИС НА ПРОИЗВОДОТ.....	33
4. КОНТРОЛНА ПЛОЧА.....	33
5. ПРЕД ПРВА УПОТРЕБА.....	34
6. СЕКОЈДНЕВНА УПОТРЕБА.....	35
7. ДОПОЛНИТЕЛНИ ФУНКЦИИ.....	39
8. ФУНКЦИИ НА ЧАСОВНИК.....	40
9. КОРИСТЕЊЕ НА ДОДАТОЦИТЕ.....	41
10. НАПОМЕНИ И КОРИСНИ СОВЕТИ.....	43
11. НЕГА И ЧИСТЕЊЕ.....	48
12. РЕШАВАЊЕ ПРОБЛЕМИ.....	49
13. ТЕХНИЧКИ ПОДАТОЦИ.....	51
14. ЕНЕРГЕТСКА ЕФИКАСНОСТ.....	51
15. ГРИЖА ЗА ОКОЛИНАТА.....	52

1. ⚠ БЕЗБЕДНОСНИ ИНФОРМАЦИИ

Пред монтирање и користење на апаратот, ве молиме внимателно да ги прочитате приложените упатства. Производителот не сноси одговорност за направена повреда или штета кои се резултат на неправилна монтажа или употреба. Секогаш чувајте ги упатствата на сигурно и безбедно место за подоцнежна употреба.

1.1 Сигурност за деца и ранлива категорија на лица

- Овој апарат може да го користат деца над 8 години и лица со намалени физички, сетилни или ментални способности или лица без искуство и знаење доколку тоа го прават под надзор или доколку им биле дадени упатства како безбедно да го употребуваат апаратот, и

доколку ги разбираат опасностите поврзани со него. Не смее да биде на дофат на деца помали од 8 години и лица со многу обемни и сложени пречки во развојот, освен ако не се под постојан надзор.

- Децата треба да бидат под надзор да не играат со апаратот и мобилните уреди со апликацијата.
- Држете ја амбалажата подалеку од деца и фрлете ја соодветно.
- ПРЕДУПРЕДУВАЊЕ: Уредот и неговите достапни делови стануваат жешки при употреба. Држете ги децата и милениците подалеку од апаратот кога работи или кога се лади.
- Ако апаратот има уред за заштита на деца, треба да се вклучи.
- Децата не треба да го чистат или да го оддржуваат апаратот без надзор.

1.2 Општа безбедност

- Овој апарат е наменет само за готвење.
- Уредот е наменет да го користи едно домаќинство во домашни услови во затворен простор.
- Уредот може да се користи во канцеларии, хотелски соби, гостилници, фарми со гостилници и други слични сместувања каде неговото користење не надминува (просечно) ниво на користење во домаќинство.
- Само квалификувано лице може да го монтира уредот и да го замени кабелот.
- Не користете го апаратот пред да го монтирате во вградената структура.
- Пред одржување, исклучете го апаратот од напојувањето.
- Доколку се оштети кабелот за напојување, тој мора да биде заменет од страна на производителот, негов овластен центар за сервисирање или слично квалификувани лица за да се избегне електрична опасност.

- ПРЕДУПРЕДУВАЊЕ: Осигурајте се дека апаратот е исклучен пред да ја замените светилката за да избегнете струен шок.
- ПРЕДУПРЕДУВАЊЕ: Уредот и неговите достапни делови стануваат жешки при употреба. Треба да внимавате да не ги допрете грејните елементи или површината на шуплината на апаратот.
- Секогаш ставајте заштитни ракавици за вадење или ставање додатоци или садови за во рерна.
- Користете го само сензорот за храна (сензорот за температура на средината) препорачан за овој апарат.
- Не ја активирајте микробрановата функција кога апаратот е празен. Металните делови во отворот може да предизвикаат електричен лак.
- Метални садови за храна и пијалаци не се дозволени за време на готвење со микробранови. Ова барање не е применливо ако производителот ја специфицира големината и обликот на метални садови кои се погодни за готвење со микробранови.
- ПРЕДУПРЕДУВАЊЕ: Ако вратата или заптивачите на вратата се оштетени, апаратот не смее да работи додека не биде поправен од квалификувано лице.
- ПРЕДУПРЕДУВАЊЕ: Само квалификувано лице може да изврши сервисирање или поправка која вклучува отстранување на капакот кој штити од изложеност на микробранова енергија.
- ПРЕДУПРЕДУВАЊЕ: Не загревајте течности и друга храна во затворени садови. Тие можат да експлодираат.
- Користете само кујнски прибор што е погоден за употреба во микробранови рерни.
- Кога подгревате храна во пластични или хартиени садови, внимавајте на апаратот поради можноста од нивно палење.
- Апаратот е наменет за подгревање храна и пијалоци. Сушењето храна или облека и подгревањето на

перничина за греење, влечки, сунѓери, влажни крпи и слично може да доведе до ризик од повреда, палење или пожар.

- Ако се појави чад, деактивирајте го или исклучете го апаратот и држете ја вратата затворена за да го задушите пламенот.
- Подгревањето пијалоци во микробранова може да резултира во одложено еруптивно варење. Мора да се внимава при фаќањето на садот.
- Содржината на шишињата за хранење и тегличките со храна за бебиња мора да се промеша или протресе, и да се провери температурата пред конзумирање за да се избегнат изгореници.
- Јајца во лушпа и цели тврдо варени јајца не треба да се загреваат во апаратот бидејќи може да експлодираат, дури и откако завршило греењето во микробрановата перна.
- Да ги отстраните полиците, прво повлечете го предниот дел од полицата, а потоа задниот од страничните сидови. Ставете ги полиците по обратен редослед.
- Уредот треба редовно да се чисти и да се отстранат сите наслаги од храна.
- Не користете чистач на параа за чистење на уредот.
- Не користете силно абразивни средства или остри метални стругалки за да го чистите стаклото на капаците со шарки на површината за готвење бидејќи тоа може да предизвика прскање на стаклото.
- Неодржувањето на апаратот чист може да доведе до оштетување на површината што би можело негативно да влијае на траењето на апаратот и може да резултира во опасна ситуација.

2. БЕЗБЕДНОСНИ УПАТСТВА

2.1 Монтажа

ПРЕДУПРЕДУВАЊЕ!

Апаратот мора да биде монтиран само од квалификувано лице.

- Извадете ја целата амбалажа.
- Немојте да монтирате ниту да користите оштетен апарат.
- Следете ги упатствата за монтирање достапни на нашата интернет-страница.
- Секогаш внимавјте кога го пренесувате апаратот затоа што е тежок. Секогаш носете заштитни ракавици и приложените обувки.
- Не влечете го апаратот за рачката.
- Монтирајте го апаратот во сигурно и погодно место кое ги исполнува потребите за монтажа.
- Одржувајте минимална оддалеченост од другите апарати и делови.
- Пред да го монтирате апаратот, проверете дали вратата на апаратот се отвара со леснотија.
- Апаратот е опремен со систем за електрично ладење. Мора да се ракува со напојување.

2.2 Поврзување на струјата

ПРЕДУПРЕДУВАЊЕ!

Ризик од пожар и струен удар.

- Секое поврзување со струја треба да биде направено од квалификуван електричар.
- Апаратот мора да биде заземјен.
- Проверете дали параметрите на плочката со спецификации се компатибилни со електричната моќност на мрежата на електрична енергија.
- Секогаш користете правилно монтиран штекер отпорен на струјни удари.
- Не користете адаптери со повеќе приклучоци и продолжни кабли.
- Погрижете се да не ги оштетите приклучокот за струја и кабелот. Доколку кабелот за струја на апаратот треба да се замени, тоа мора да го направи нашиот Овластен сервисен центар.
- Не дозволувајте кабелот да дојде во допир со или да биде близу до вратата

на апаратот, особено кога работи или кога вратата е жешка.

- Заштитата од електричен делови мора да се поврзе на таков начин што нема да може да се извади без алатки.
- Поврзете го приклучокот за струја со штекерот на крајот од монтажата. Проверете дали приклучокот за струја е пристапен по монтирањето.
- Доколку штекерот е лабав, не приклучувајте го приклучокот за струја.
- Не влечете го кабелот за да го исклучите апаратот од струја. Секогаш повлекувајте го приклучокот за струја.
- Користете само соодветни уреди за изолација: заштитни прекинувачи на линија, осигурувачи (осигурувачи на вртење извадени од држачот), заземјување и контактори.
- Електричната инсталација мора да има изолациски уред кој што ви овозможува да го исклучите апаратот од приклучокот за струја од сите полови. Изолацискиот уред мора да има контактен отвор со ширина од најмалку 3 мм.
- Апаратот е снабден со приклучок и кабел за струја.

2.3 Употреба

ПРЕДУПРЕДУВАЊЕ!

Опасност од повреда, изгореници и струен удар или експлозија.

- Не менувајте ја спецификацијата на овој апарат.
- Осигурајте се дека отворите за вентилација не се блокирани.
- Не го оставајте апаратот да работи без надзор.
- Исклучете го апаратот по секоја употреба.
- Бидете внимателни кога ја отворате вратата на апаратот додека работи. Може да испушти жешок воздух.
- Не ракувајте со апаратот со мокри раце или кога е во контакт со вода.
- Не ја притискајте отворената врата.
- Не употребувајте го апаратот како работна површина или површина за складирање.

- Внимателно отворете ја вратата на апаратот. Користењето состојки со алкохол може да предизвика мешање на алкохол и воздух.
- Не дозволувајте искрите или отворен оган да дојдат во контакт со апаратот кога ќе ја отворите вратата.
- Не ставајте запаливи производи или предмети натопени со запаливи производи во апаратот, или во негова близина.
- Не ја споделувајте вашата Wi-Fi лозинка.
- Не користете функција микробранови за предзагревање на апаратот.

ПРЕДУПРЕДУВАЊЕ!

Опасност од оштетување на апаратот.

- За да спречите оштетување или избледување на емајлот:
 - не ставајте алуминиумска фолија директно на дното на внатрешноста на апаратот.
 - не ставајте вода директно на жешкиот апарат.
 - не чувајте влажни јадења и храна во апаратот откако ќе завршите со готвење.
 - внимавајте кога ги отстранувате или монтирате додатоците.
- Избледувањето на емајлот или на нерѓосувачкиот челик нема ефект врз работата на апаратот.
- Користете длабок сад за влажни колачи. Овошните сокови предизвикуваат дамки кои може да бидат трајни.
- Користете само додатоци испорачани со овој апарат или препорачани од производителот.
- Секогаш гответе кога вратата на апаратот е затворена.
- Уверете се дека сензорот за температура не е заглавен од вратата на апаратот.
- Ако апаратот е монтиран зад плоча од мебел (на пр. врата), вратата не смее да се затвора кога апаратот е во функција. Може да се насобере топлина и влага зад затворена плоча на мебелот што може да предизвика последователно оштетување на апаратот, на мебелот или на подот. Не

затворајте ја плочата на мебелот додека апаратот целосно не се излади по употребата.

2.4 Нега и чистење

ПРЕДУПРЕДУВАЊЕ!

Опасност од повреда, пожар или оштетување на апаратот.

- Пред одржувањето, исклучете го апаратот и извадете го приклучокот за струја од главниот штекер.
- Проверете дали апаратот е студен. Постои ризик стаклените панели да се скршат.
- Веднаш заменете ги стаклените панели на вратата кога се оштетени. Контактирајте со овластен сервисен центар.
- Осигурете се дека и вратата се суви после секоја употреба. Пареата која се создава при работењето на апаратот кондензира на сидовите на отворот и може да предизвика корозија.
- Редовно чистете го апаратот за да спречите оштетување на површинскиот материјал.
- Мрснотиите и остатоците од храна во апаратот може да предизвикаат пожар или електрично искрење кога работи микробрановата функција.
- Чистете го апаратот со влажна мека крпа. Користете само неутрални детергенти. Не користете абразивни производи, абразивни сунѓери за чистење, растворувачи или метални предмети.
- Доколку користите спреј за печка, следете ги безбедносните инструкции на пакувањето.

2.5 Внатрешна светилка

ПРЕДУПРЕДУВАЊЕ!

Опасност од електричен шок.

- Во однос на светилите во внатрешноста на овој производ и резервните светилки што се продаваат посебно: Овие светилки се предвидени да издржат екстремни физички услови во апаратите за домаќинство, како што се

температура, вибрации, влажност или се предвидени за давање сигнали за работната состојба на апаратот. Тие не се предвидени да се користат за други намени и не се погодни за осветлување простории во домот.

- Овој производ содржи извор на светлина од класа на енергетска ефикасност G.
- Користете само светилки со истите спецификации.

2.6 Сервис

- За да го поправите апаратот, контактирајте со овластениот сервисен центар.

- Користете само оригинални резервни делови.

2.7 Отстранување

⚠ ПРЕДУПРЕДУВАЊЕ!

Ризик од повреда или задушување.

- Контактирајте со вашите општински органи за да добиете информации за тоа како да се ослободите од апаратот.
- Исклучете го апаратот од напојувањето.
- Извадете го електричниот кабел блиску до апаратот и фрлете го.

3. ОПИС НА ПРОИЗВОДОТ

3.1 Општ преглед

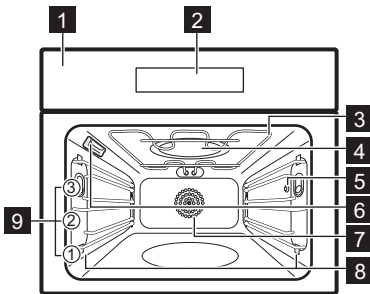

- 1 Контролна плоча
- 2 Екран
- 3 Елемент за греење
- 4 Генератор за микробранова рерна
- 5 Штекер за сензорот за храна
- 6 Светилка
- 7 Вентилатор
- 8 Потпора за полици, мобилна
- 9 Позиции на полици

4. КОНТРОЛНА ПЛОЧА

4.1 Преглед на контролната плоча

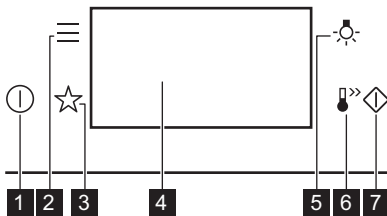

- 1 **Вклучено / Исклучено**
Притиснете и задржете за вклучување и исклучување на апаратот.
- 2 **Мени**
Ги наведува опциите на апаратот и функциите на поставка.
- 3 **Омилени**
Ги листа омилените поставки.
- 4 **Екран**
Ги прикажува тековните поставки на апаратот.

- 5** **Промена на светло**
За вклучување и исклучување на светлото.
- 6** **Брзо загревање**
За вклучување и исклучување на печката:
Брзо загревање.
- 7** **Брз почеток на микробранова рерна**
За да ја вклучите функцијата микробранови (1000 W и 30 секунди).

4.2 Екран

Екран со поставени клучни функции.

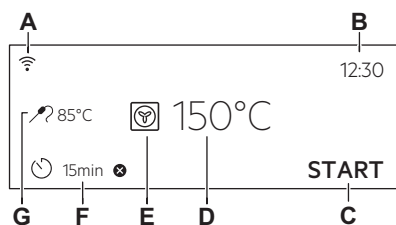

- A. Wi-Fi
- B. Време во денот
- C. ПОЧЕТОК / КРАЈ
- D. Температура / Тајмер за микробранова рерна
- E. Функции на греење
- F. Тајмер
- G. Сензор за храна (се однесува само на одбрани модели)

Показатели за екранот

- За потврда на изборот / поставката.
- За враќање назад едно ниво во менито.
- За да ја поништите последната акција.
- За вклучување и исклучување на опциите.
- Апаратот е заклучен.
- Функцијата за звучен аларм е вклучена.
- Функцијата за звучен аларм и прекин на готвењето е вклучена.
- Само појавна порака е вклучена.
- Одложено активирање е активирана.
- За откажување на поставката.
- Wi-Fi поврзувањето е вклучено.
- Работење на далечина е вклучен.



На екранот се прикажуваат разни пораки. Кога ќе се појави прозорец со порака, притиснете го екранот за да продолжите.

5. ПРЕД ПРВА УПОТРЕБА

ПРЕДУПРЕДУВАЊЕ!

Видете во поглавјата за заштита и сигурност.

5.1 Прво поврзување

Екранот покажува порака за добредојде после првото поврзување.

Мора да го поставите: Јазик, Осветленост на екранот, Тонове На Копчиња, Јачина на звучниот сигнал, Време во денот.

5.2 Безжично поврзување

За да го поврзете апаратот ви треба:

- Безжична мрежа со поврзување со Интернет.
 - Мобилен уред поврзан со истата безжична мрежа.
1. За да ја преземете апликацијата, скенирајте го QR-кодот што се наоѓа на задната страна на упатството за употреба. Можете исто така да ја преземете апликацијата директно од продавницата за апликации.
 2. Следете ги упатствата за вклучување на апликацијата.
 3. Вклучете го апаратот.
 4. Притиснете . Изберете: Нагодувања / Врски.

5.  - лизгајте или притиснете за да вклучите или исклучите: Wi-Fi.

Безжичниот модул на апаратот ќе стартува за 90 сек.



Заради безбедносни причини, работењето на далечина автоматски се исклучува по 24 ч. Повторете го вклучувањето, доколку е потребно.

Фреквенција	2.4 GHz WLAN 2400 - 2483.5 MHz
Протокол	IEEE 802.11b DSSS, 802.11g/n OFDM
Максимално напојување	EIRP < 20 dBm (100 mW)
Модул Wi-Fi	NIUS-50

5.3 Лиценца за софтвер

Софтверот во овој производ содржи компоненти кои се базираат на слободен и отворен софтвер. Electrolux со благодарност го признава придонесот на заедниците за отворен софтвер и роботика во развојниот проект.

За да пристапите до изворниот код на овие компоненти со слободен и отворен софтвер чии условите за лиценца бараат објавување, и за да ги видите целосните информации за авторски права и важечките услови за лиценца, посетете ја страницата: <http://>

6. СЕКОЈДНЕВНА УПОТРЕБА





ПРЕДУПРЕДУВАЊЕ!

Видете во поглавјата за заштита и сигурност.

electrolux.opensoftwarerepository.com
(папка NIUS).

5.4 Почетно предзагревање и чистење

Загрејте го празниот апарат пред првата употреба и контакт со храна. Уредот може да испушта непријатна миризба и чад. Проветрете ја собата за време на предзагревање.

1. Извадете го сиот дополнителен прибор и држачите на решетките што се вадат од апаратот.
2. Поставете ја функцијата . Поставете ја максималната температура. Погледнете во Секојдневна употреба. Оставете го апаратот да работи околу 1 ч.
3. Поставете ја функцијата . Поставете ја максималната температура. Оставете го апаратот да работи околу 15 мин.
4. Поставете ја функцијата . Поставете ја максималната температура. Оставете го апаратот да работи околу 15 мин.
5. Исклучете го апаратот и почекајте да се олади.
6. Исчистете го апаратот и додатоците само со крпа од микровлакна, топла вода и благо средство за чистење.
7. Ставете ги додатоците и држачите на решетките кои се вадат назад на својата почетна положба.

6.1 Функции на греење

СТАНДАРД



Скара

За печење на скара на тенки парчиња храна и за печење тостови леб.



Турбо-печење

За печење големи парчиња месо или живина со коски на едно ниво на решетката. За запекување и потпекување.



Готвење Со Вентилатор

За печење месо и печење колачи. Поставете пониска температура од онаа за конвенционално готвење бидејќи вентилаторот ја дистрибуира топлината рамномерно во внатрешноста на рерната.



Замрзната храна

Совршено за готови јадења (на пр., пржени компирчиња, крокети или пржени пролетни ролнички).



Конвенционално готвење

За печење храна и месо на едно ниво на полицата.



Функција за пица

За печење пица и други јадења за кои е потребна поголема топлина одоздола.



Долен Грејач

Изберете ја оваа функција по процесот на готвење за да ја запечете храната повеќе на дното доколку е потребно. Користете го најниското ниво на решетката.



Светилката може автоматски да се деактивира на температура под 80 °C во текот на некои функции на греење.

СПЕЦИЈАЛНИ ФУНКЦИИ



Конзервирање

За да ги зачувате зеленчукот и овошјето, ставете тегли за конзервирање во плехот за печење исполнет со вода, користејќи тегли отпорни на топлина или капачиња со иста големина. Користете ја најниската позиција на решетката.



Сушење

За сушење исецкано овошје, зеленчук и печурки. За да се дозволи воздухот заситен со влага да излезе и овошјето подобро да се исуши, препорачливо е повремено да ја отворате вратата на рерната за време на процесот на сушење.



Топлење на чинии

За предзагревање порција пред сервирање.



Киснато Тесто

За да се за забрза киснењето на тестото со квасец. Покријте ја површината на тестото за да спречите сушење.



Потпечено

За јадења како што е лазања или потпечени компири. За запекување и потпекување.



Бавно Готвење

Процес на готвење на ниска температура. Совршено за да се зготви деликатна храна (на пр., говедско, телешко или јагнешко месо).



Одржување На Топлина

За чување на храната топла. Треба да знаете дека некои јадења можеби ќе продолжат да се готват и да се сушат додека се чуваат топли. Покријте ги јадењата доколку е потребно.



Печење На Леб

Користете ја оваа функција за правење леб и кифлички со многу добри професионални резултати во однос на крцкавост, боја и сјајна кора.

МИКРОБРАНОВА РЕРНА



Микробранова рерна

Загревање, готвење, опсег на јачина: 100 - 1000 вати



Одмрзнување

Одмрзнување на различни видови јадења, опсег на јачина: 100 - 200 W



Повторно загревање

Загревање претходно подготвени јадење, опсег на јачина: 300 - 700 Вати



Пуканки

Подготвување пуканки во кеса, опсег на јачина: 600 - 800 Вати



Топење





Топење на чоколадо и путер, опсег на јачина: 100 - 400 Вати



Течност

Загревање пијалоци и супи, опсег на јачина: 600 - 1000 Вати

КОМБИНАЦИЈА НА МИКРОБРАНОВИ

	Готвење со вентилатор + Микробранова печка Печење на едно ниво на решетката. Функција со поддршка за микробранова рерна, опсег на јачина: 100 - 400 Вати
	Конвенционално готвење + Микробранова печка Печење храна на едно ниво на решетката. Функција со поддршка за микробранова рерна, опсег на јачина: 100 - 400 Вати
	Скара + Микробранова печка За печење и потпекување храна на едно ниво на решетката. Функција со MW boost, опсег на јачина: 100 - 400 Вати
	Скара + Вентилатор + Микробранова печка За печење поголеми парчиња месо на едно ниво на решетката. За запекување и потпекување. Функција со поддршка за микробранова рерна, опсег на јачина: 100 - 400 Вати

За општи препораки за штедење на енергија видете во поглавјето „Енергетска ефикасност“, совети за штедење на енергија.

6.2 Поставување: Функции на греење

1. Вклучете го апаратот. На екранот се прикажува стандардната функција за греење и температура.
2. Притиснете го симболот на функцијата на греење  за да влезете во подменито.
3. Изберете ја функцијата за греење и притиснете ОК.
4. Поставете ја температурата. Притиснете ОК.
5. Притиснете START .
Сензор за храна - можете да го приклучите сензорот во кое било време пред или за време на готвењето. Погледнете во Користење на додатоците, Сензор за храна.
6. STOP - притиснете го за да ја исклучите функцијата за греење.

7. Исклучете го апаратот.

6.3 Поставување: Функции на микробранова

1. Отстранете ги сите додатоци, освен решетката.
2. Вклучете го апаратот.
3. Притиснете го симболот на функцијата за греење за да влезете во подменито.
4. Одберете ја функцијата за греење со микробранови и притиснете ОК.
5. Поставете јачина на микробранова. Притиснете ОК.
6. Притиснете START .
7. STOP - притиснете го за да ја исклучите функцијата за греење.
8. Исклучете го апаратот.



Ако ја отворите вратата, функцијата запира. За да ја вклучите повторно, допрете го START .

6.4 Поставување: Комбинирани функции на микробранова

Комбинирани функции на микробранова ги комбинира стандардните функции на греење со зголемување на јачината на микробрановата за да се скрати времето на готвење и да се подобрат резултатите од готвењето.

1. Вклучете го апаратот. На екранот се прикажува стандардната функција за греење и температура.
2. Притиснете го симболот на функцијата на греење  за да влезете во подменито.
3. Изберете ја комбинирана функција за микробранова и притиснете ОК. Екранот ја покажува температурата.
4. Поставете ја температурата. Притиснете ОК.
5. Притиснете: **W**. На екранот се прикажуваат стандардните поставки за јачина за микробранови.
6. Поставете јачина на микробранова. Притиснете ОК.
7. Притиснете START .

Сензор за храна - можете да го приклучите сензорот во кое било време пред или за време на готвењето. Погледнете во Користење на додатоците, Сензор за храна.

8. STOP - притиснете го за да ја исклучите функцијата за греење.
9. Исклучете го апаратот.

6.5 Поставување: Брз почеток на микробранова рерна

Микробрановите може да се вклучат во секое време со: Брз почеток на микробранова рерна.

1. Притиснете и држете . Микробранови ќе работи 30 сек со максимална јачина.
2. Притиснете на вредноста на времето или притиснете **+30 s** за да го продолжите времето за готвење.
3. Притиснете **OK**.

6.6 Мени

Притиснете  за да влезете во мениот.

Ставка во мени	Опис	
Готвење со помош	Ги листа автоматските програми.	
Омилени	Ги листа омилените поставки.	
Опции	За поставување на конфигурацијата на апаратот.	
Нагодувања	Врски	За конфигурација на мрежата.
	Поставка	За поставување на конфигурацијата на апаратот.
	Сервисирање	Покажете ја верзијата на софтвер и конфигурацијата.

Подмени за: Опции

Подмени	Опис
Светло	Го вклучува и исклучува светлото.

Подмени	Опис
Блок за безбедност на децата	Спречува ненадејно вклучување на апаратот.
Брзо загревање	Го намалува времето на загревање. Ова е достапно само за некои функции на греење.
Дигитален часовник	Го менува форматот на показателот за означување на време.

Подмени за: Нагодувања

Врски

Подмени	Опис
Wi-Fi	За вклучување и исклучување: Wi-Fi.
Работење на далечина	За вклучување и исклучување на работење на далечина. Опцијата е видлива само откако ќе го вклучите: Wi-Fi.
Автоматско далечинско ракување	За започнување автоматски на далечинска операција по притискање на ПОЧЕТОК. Опцијата е видлива само откако ќе го вклучите: Wi-Fi.
Мрежа	За да го проверите статусот на мрежата и јачината на сигналот на: Wi-Fi.
Заборавете ги нагодувањата на мрежата	За исклучување на сегашната мрежа од автоматска конекција со апаратот.

Поставка

Подмени	Опис
Јазик	Го поставува јазикот на апаратот.
Осветленост на екранот	Ја поставува осветленоста на екранот.
Тоновина Копчиња	Го вклучува и исклучува тонот на полињата за допир. Не е можно да се исклучат тоновите за  .
Јачина на звучниот сигнал	Го поставува волуменот на тонот на копчињата и сигналите.

Подмени	Опис
Време во денот	Го поставува моменталното време и датум.

Сервисирање

Подмени	Опис
Демо-режим	Код за активирање / деактивирање: 2468

Верзија на софтвер	Информации за верзијата на софтверот.
--------------------	---------------------------------------

Ресетирај ги сите нагодувања	Ги враќа фабричките поставки.
------------------------------	-------------------------------

6.7 Поставување: Готвење со помош



Готвење со помош подменито се состои од збир на дополнителни функции и програми кои се наменети за специјални јадења. Секое јадење во ова подмени е

обезбедено со соодветна поставка. Можете да ги прилагодите времето, температурата и ако е достапна јачината на микробранова за време на готвењето.

Кај некои јадења, исто така, може да готвите со Сензор за храна. Степенот до кој јадењето ќе биде зготвено:

- Делумно печено
- Средно
- Добро Печено

Кај некои јадења, исто така, може да готвите со Автоматска тежина.

1. Вклучете го апаратот.
2. Притиснете .
3. Притиснете на . Внесете Готвење со помош.
4. Одберете јадење или тип храна.
5. Ставете ја храната внатре во апаратот и притиснете на START .

Кога ќе заврши функцијата, проверете дали храната е готова. Продолжете го времето за готвење, доколку е потребно.

7. ДОПОЛНИТЕЛНИ ФУНКЦИИ

7.1 Омилени ☆

Можете да зачувате до 3 од вашите омилени поставки, како што е функцијата на греење и времето за готвење.

1. Вклучете го апаратот.
2. Одберете ја омилената поставка.
3. Притиснете .
4. Изберете: Омилени / Зачувај моментални нагодувања.
5. Притиснете + за да ја додадете поставката во списокот на: Омилени.
6. Притиснете ОК.

 - притиснете за да ја ресетирате поставката.

 - притиснете за да ја откажете поставката.

7.2 Заклучување на копчињата

Оваа функција спречува случајно менување на функцијата на апаратот.

1. Вклучете го апаратот.

2. Поставете функција на греење.

3. ☆,  - притиснете истовремено за да ја вклучите функцијата.

☆,  - притиснете истовремено за да ја исклучите функцијата.

7.3 Блок. за безбедност на децата

Оваа функција спречува ненадејно вклучување на апаратот.



1. Вклучете го апаратот.
2. Притиснете .
3. Одберете Опции / Блок. за безбедност на децата.
4. Притиснете ги кодираните букви во азбучен ред.

Блок. за безбедност на децата е вклучена. Кога оваа функција е вклучена, пристап до: Тајмер, Wi-Fi и светилката се достапни.

За да овозможите употреба на апаратот, притиснете ги кодираните букви во азбучен ред.

7.4 Автоматско исклучување

Заради безбедносни причини, ако функцијата за греење е вклучена и не се сменат поставките, апаратот автоматски ќе се исклучи по одреден временски период.

 (°C)	 (ч)
30 - 115	12.5
120 - 195	8.5
200 - 230	5.5

Ако имате намера да ја вклучите функцијата за греење за времетраење што

го надминува времето на автоматско исклучување, поставете го времето на готвење. Погледнете во Функции на часовник.

Автоматското исклучување не работи со следните функции: Светло, Сензор за храна, Крај на готвење.

7.5 Вентилатор

Кога работи апаратот, вентилаторот се вклучува автоматски за да ги одржува ладни површините на апаратот. Ако го исклучите апаратот, вентилаторот продолжува да работи додека апаратот не се излади.

8. ФУНКЦИИ НА ЧАСОВНИК

8.1 Опис на функции на часовникот

Функција	Опис
Тајмер	За поставување на времето на готвење. Максимумот е 23 ч 59 мин. Можете да поставите што ќе се случи кога ќе истече времето со поставување на претпочитаното: Заврши го дејството.
Заврши го дејството	Звучен аларм - кога ќе истече времето, се огласува звучен сигнал. Можете да поставите функција кога било, дури и кога апаратот е исклучен. Звучен аларм и запрете со готвењето - кога времето завршува се огласува сигнал и се исклучува функцијата на греење. Не се достапни за функциите за микробранови. Само појавна порака - кога времето завршува се појавува порака на екранот. Можете да поставите функција кога било, дури и кога апаратот е исклучен.
Одложено активирање	За одложување на почетокот и/или крајот на готвењето. Не се достапни за функциите за микробранови.
Дополнително Време	За да се продолжи времето на готвење.

Функција	Опис
Време на работење	За да покаже колку долго работи апаратот. Максимумот е 23 ч 59 мин. Можете да ја вклучите и исклучите функцијата. Оваа функција нема ефект на работата на апаратот.

8.2 Поставување: Време во денот

1. Вклучете го апаратот.
2. Притиснете: Време во денот.
3. Поставете го времето.
4. Притиснете **OK**.



8.3 Поставување: Тајмер

1. Одберете ја функцијата за греење и поставете ја температурата.
2. Притиснете .
3. Поставете го времето.
Можете да го изберете претпочитаното
Заврши го дејството со притискање
● ● ●
4. Притиснете на **OK**. Повторувајте го дејството сè додека на екранот не се покаже главниот екран.

Кога е преостанато 10 % од времето за готвење и изгледа дека храната не е подготвена, може да го продолжите времето на готвење. Исто така, може да ја



смените функцијата за греење. За да го продолжите времето за готвење, притиснете на **+1min**.

8.4 Поставување: Одложено активирање

1. Поставете ја функцијата за греење и температура.
2. Притиснете .
3. Поставете го времето на готвење.
4. Притиснете .
5. Притиснете: Одложено активирање.
6. Изберете го саканото време за почеток.
7. Притиснете на **OK**. Повторувајте го дејството сè додека на екранот не се покаже главниот екран.

8.5 Поставување: Време на работење

1. Притиснете .

2. Притиснете .
3. Притиснете: Време на работење.
4. Пролизгајте со прст или притиснете  за да се прикаже времето на работа на главниот екран.
5. Притиснете на **OK**. Повторувајте го дејството сè додека на екранот не се покаже главниот екран.

8.6 Промена на поставките на тајмерот

Поставеното време можете да го смените кога сакате за време на готвењето.

1. Притиснете .
2. Поставете ја вредноста на тајмерот.
3. Притиснете **OK**.

9. КОРИСТЕЊЕ НА ДОДАТОЦИТЕ

ПРЕДУПРЕДУВАЊЕ!

Видете во поглавјата за заштита и сигурност.

9.1 Вметнување на додатоци

Достапни додатоци во зависност од моделот. Скенирајте го QR-кодот за да проверите како да користите додатоци испорачани со вашиот апарат. Можете да нарачате дополнителна опрема посебно. За повеќе информации, ве молиме контактирајте го локалниот добавувач.



Употребете соодветни садови за готвење и материјал. Видете во поглавјето „Напомени и корисни совети“, Соодветни садови за готвење и материјали за микробранови.

Мало вовлекување на горниот дел ја зголемува сигурноста и обезбедува

заштита од навалување. Сите вдлабнувања се и уреди за спречување превртување. Работ околу решетката ги спречува садовите за готвење да се излизгаат.

Вметнете го додатокот (решетката / тавата) меѓу водилките на држачот за решетката. Погрижете се решетката да го допира задниот дел од внатрешноста на рерната и ногалките да се свртени надолу.

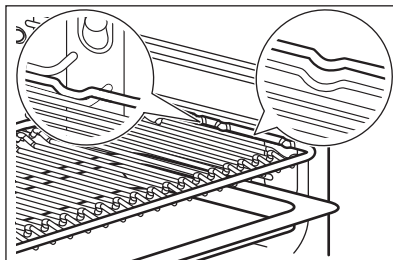

Ако вашата тава има наклон, поставете ја кон задниот дел од внатрешноста на рерната.

Ако има натпис на додатокот, проверете дали е свртен кон вас.

Ако користите плех со отвори, ставете го плехот/тавата одоздола, за да се соберат течностите што капат.

9.2 Сензор за храна

Ја мери температурата внатре во храната. Можете да го користите со стандард и комбинирани функции на греење на микробранова.

Има две температури за поставување:

- °C - температурата во внатрешноста на апаратот. Треба да биде најмалку 25 °C повисока од температурата во средината на храната.
-  - температура во средината на храната.

Препораки:

- Состојките треба да се на собна температура.
- - не користете го со течни јадења.
- За време на готвењето, иглата на сензорот за храна мора да биде целосно ставена во јадењето.

Готвење со: Сензор за храна

ПРЕДУПРЕДУВАЊЕ!

Постојат ризици од изгореници бидејќи сензорот за храна и држачите за решетки се вжештуваат. Не допирајте ја рачката на сензорот за храна со голи раце. Секогаш користете нараквици за рерна.

1. Вклучете го апаратот.
2. Поставете функција за греење или јадење, и по потреба, температурата на рерната. Не употребувајте го Сензорот за храна со функциите за микробранова рерна, само стандард функции на греење и комбинирани функции за микробранова рерна. Погледнете во Секојдневна употреба.
3. Вметнете го сензорот за храна во јадењето:
Месо, живина и риба

Ставете ја целата игла на сензорот за храна во месото или рибата на најдебелиот дел.

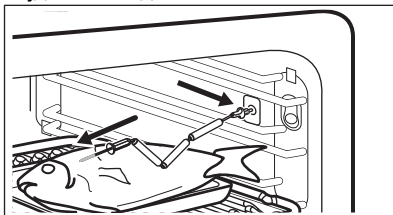

Ѓувеч

Поставете го врвот на сензорот за храна во центарот на ѓувечот. Сензорот за храна треба да се стабилизира на едно место за време на печењето. Употребете цврста состојка за да го направите тоа. Употребете го работ на садот за печење за да ја потпрете силиконската дршка на сензорот за храна. Врвот на сензорот за храна не треба да го допира дното на садот за готвење.

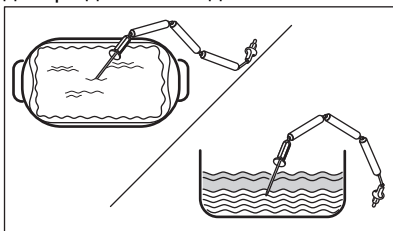

4. Приклучете го Сензорот за храна во приклучницата што се наоѓа во внатрешноста на апаратот. Погледнете во Опис на производот. На екранот е прикажана моменталната температура на сензорот за храна.
5.  - притиснете за да ја поставите температурата на средината на сензорот.
6. ● ● ● - притиснете за да ја поставите претпочитаната функција:
 - Звучен аларм - кога храната ја достигнува температурата на средината, се огласува звук.
 - Звучен аларм и запрете со готвењето - кога храната ја достигнува температурата на средината, се огласува звук и печењето запира.

7. Одберете ја опцијата и притиснете неколку пати **OK** за да одите на главниот екран.
8. Притиснете **START**.
9. Кога храната ја достигнува поставената температура, се огласува

- сигнал. Проверете дали храната е готова. Продолжете го времето за готвење, доколку е потребно.
10. Исклучете го сензорот за храна од приклучницата и извадете го јадењето од апаратот.

10. НАПОМЕНИ И КОРИСНИ СОВЕТИ

10.1 Препораки за готвење

Процесите на готвење и печење се погодни само на едно ниво.

Температурата и времињата на печење во табелите се само водич. Тие зависат од рецептите и квалитетот и квантитетот на употребените состојки.





Вашиот апарат може да го пече тестото или месото различно од апаратот што сте го имале претходно. Насоките подолу покажуваат препорачани поставки за температура, време на готвење и позиција на решетки за одредени видови на храна.

Бројте ги нивоата на решетката од дното на рерната.

Ако не можете да ги најдете нагудувањата за конкретниот рецепт, побарајте нешто слично.

За совети за штедење на енергија, погледнете во Енергетска ефикасност.





Симболи користени во табелите:

	Вид на храна
	Функција на греење
	Температура
	Додаток

10.3 Информации за тестирање

Печење на едно ниво

Тестови според: EN 60350-1, IEC 60350-1.





	Тежина (кг.)
	Јачина на микробранови (W)
	Позиции на полици
	Време на готвење (мин)

10.2 Бавно Готвење

Оваа функција ви овозможува да подготвите посни, кривки парчиња месо и риба. Користете го Сензорот за храна за да ја измерите температурата во храната. Погледнете ја табелата подолу за да ја најдете препорачаната поставка за температурата $^{\circ}\text{C}$ на апаратот што ќе ви овозможи да ја постигнете саканата температура во храната  $^{\circ}\text{C}$.

За вкус и боја на печење, пржете го месото во топла тава неколку минути пред да го ставите во апаратот. Ставете ја храната во садот за печење и ставете ја на решетката.

 $^{\circ}\text{C}$	$^{\circ}\text{C}$
< 65	90
66 - 75	110
> 75	150

				°C	
Мали колачиња, 20 парчиња по плех 1)	Конвенционално готвење	Плех за печење 2) 3)	2	150	18 - 28
Мали колачиња, 20 парчиња по плех 1)	Готвење Со Вентилатор	Плех за печење 2) 3)	2	150	18 - 28
Посен пандишпан 1)	Конвенционално готвење	Решетка	1	170	25 - 35
Посен пандишпан 1)	Готвење Со Вентилатор	Решетка	1	170	28 - 38
Бисквит 1)	Конвенционално готвење	Плех за печење 2) 3)	2	140	28 - 38
Бисквит 1)	Готвење Со Вентилатор	Плех за печење 2) 3)	2	140	25 - 35
Пита со јаболка 4)	Конвенционално готвење	Решетка	1	170	65 - 75
Пита со јаболка 4)	Готвење Со Вентилатор	Решетка	1	170	57 - 67
Тост 1) 5)	Скара	Решетка	2	230	7 - 12

1) Предзагрејте го апаратот додека не се постигне поставената температура. Не користете ја функцијата: Брзо загревање.

2) Користете го плехот за печење со наклон кон задниот дел на внатрешноста на рерната.

3) Плехот за печење мора да го допира задниот дел од внатрешноста на рерната.





4) 2 плеха дијагонално поставени (Ø 20 см). Десната да биде поставена повеќе напред отколку левата.



5) Според: IEC 60350-1:2016 и IEC 60350-1:2023.

Микробранова и Комбинирани функции на Микробранова

Тестови според: EN 60705, IEC 60705.







Употребете решетка. Мора да го допира задниот дел од внатрешноста на рерната.







			°C		
Пандишпан 1)	Микробранова рерна	500	-	1	8 - 10
Мелено месо во калап 1) 2)	Микробранова рерна	300	-	1	30 - 35
Солени тортички со јајца 3)	Микробранова рерна	400	-	1	18 - 23
Одмрзување на мелено месо (500 g) 4)	Микробранова рерна	200	-	1	7 - 8

			°C		
Колач 3)	Конвенционално готвење + Микробранова печка	200	170	1	22 - 27
Потпечени компири 5)	Скара + Вентилатор + Микробранова печка	200	180	1	35 - 40
Пиле (1100 g) 6)	Скара + Вентилатор + Микробранова печка	200			30
	Турбо-печење	-	200	1	18 - 23

- 1) Свртете го садот за 1/2, кога ќе помине половина од времето за готвење.
- 2) Користете тенка пластична фолија за микробранови за време на готвењето. Неколку пати избоцкајте ја фолијата пред да готвите.
- 3) Не вртете ја храната за време на процесот на готвење.
- 4) Превртете го месото наопаку преку најдолгата страна, еднаш по 1/3 и втор пат по 2/3 од изминатото време за готвење.
- 5) Свртете го садот наредно за 1/4, кога ќе помине половина од времето за готвење.
- 6) Ставете ја чинијата на дното на рерната. Ставете го пилето директно на решетката со градите надолу. По 30 мин, свртете го пилето наопаку и сменете ја функцијата за греење во: Турбо-печење.

Дополнителни рецепти

					°C	
Пуслици 1)	Конвенционално готвење	Плех за печење 2) 3)	2	-	100	90 - 180
Пуслици 1)	Готвење Со Вентилатор	Плех за печење 2) 3)	2	-	100	90 - 180
Земички 1)	Конвенционално готвење	Плех за печење 2)	3	-	200	11 - 13
Земички 1)	Готвење Со Вентилатор	Плех за печење 2)	3	-	190	10 - 12
Пиле 4)	Турбо-печење	Плех за печење 2)	1	-	200	65 - 75
Пуканки 5)	Микробранова рерна	Рамна керамичка чинија	дно	700	-	3 - 4
Готови оброци, изладени (1 порција) 6)7)	Микробранова рерна	Решетка 8)	1	500	-	7 - 9
Течности во шишиња за бебиња 9)	Микробранова рерна	-	дно	1000	-	0.5
Лазанаи, замрзнати (400 g) 10)	Скара + Вентилатор + Микробранова печка	Решетка 8)	1	100	210	23 - 28

						
Лазањи, замрзнати (600 g) ¹⁰⁾	Конвенционално готвење + Микробранова печка	Решетка 8)	1	200	190	48 - 53
Пица, замрзната 10)	Конвенционално готвење + Микробранова печка	Решетка 8)	1	200	210	12 - 16
Печен зеленчук, мешан	Скара + Вентилатор + Микробранова печка	Решетка 8)	1	300	180	20 - 25
Печено свинско	Готвење со вентилатор + Микробранова печка	Решетка 8)	1	300	165	65 - 70
Полнети печурки	Скара + Вентилатор + Микробранова печка	Решетка 8)	1	300	180	12 - 17
Лазањи со суви листови за тестенини	Конвенционално готвење + Микробранова печка	Решетка 8)	1	200	165	30 - 35

- 1) Предзагрејте го апаратот додека не се постигне поставената температура. Не користете ја функцијата: Брзо загревање.
- 2) Користете го плехот за печење со наклон кон задниот дел на внатрешноста на рерната.
- 3) Користете хартија за печење.
- 4) Ставете го пилето со градите надолу. Свртете го на средина од времето за готвење.
- 5) Кесата треба да се извади од апаратот кога зрната ќе престанат да пукаат.
- 6) Покријте ја храната со пластичен капак за микробранова рерна.
- 7) Свртете го садот за 1/2, кога ќе помине половина од времето за готвење.
- 8) Решетката мора да го допира задниот дел од внатрешноста на рерната.
- 9) Ставете го шишето во средината на дното од отворот без да користите какви било додатоци.
- 10) Не вртете ја храната за време на процесот на готвење.

10.4 Препораки за микробранови

Ставете ја храната во центарот на решетката. Користете ја првата позиција на решетката.

Превртете или промешајте ја храната кога ќе измине половина од времето за готвење за да ги подобрите резултатите.

Мешајте ги течните јадења од време на време.

Измешајте ја храната пред сервирање.

Ставете ја лажицата во шолја или чаша кога подгревате течности, за да се подобри дистрибуцијата на топлина и да се избегне превривање. Лажицата не смее

да допира ниту еден дел од внатрешноста на рерната, тоа може да предизвика искри.

Ставете ја храната во апаратот без пакувањето. Пакуваните готови јадења може да се стават во апаратот само кога пакувањето е отпорно на микробранови. Видете во поглавјето „Напомени и корисни совети“, Соодветни садови за готвење и материјали за микробранова рерна.

Не покривајте ја храната кога користите комбинирани функции за микробранова рерна. Видете во поглавјето „Секојдневна употреба“.

Не употребувајте функции на микробранова или комбинирани функции

за микробранова рерна кога нема храна во апаратот.

Готвење со микробранови

Покријте ја храната која треба да се готви или подгрева со функции на микробранова. Храната гответе ја без капак само ако сакате да биде крцкава.

Немојте да ги препечете јадењата со одбирање на превисока поставка за јачина и предолго време. Храната може да се исуши, да изгори или да предизвика пожар.

Не користете го апаратот за варење јајца или полжави во нивните оклопи бидејќи можат да експлодираат. Дупнете ја жолчката или испрженото јајце пред да го стоплите повторно.

Избодете ја храната со коожичка или лушпа неколку пати со вилушка пред готвење.

Исечете го зеленчукот на помали парчиња.

Откако сте го исклучиле апаратот, извадете ја храната и оставете ја да остое неколку минути за да се дистрибуира топлината еднакво.

Одмрзнување со микробранови

Ставете ја замрзната, неотпакувана храна на мала превртена чинија со длабок сад

одоздола или на држач за одмрзнување или пластично сито, за да може течноста што се ослободува при одмрзнувањето да истекнува.

Потоа извадете ги сите одмрзнати парчиња.

Можете да користите микробранови со поголема јачина за готвење на овошјето и зеленчукот без претходно да ги одмрзнувате.







Превртувањето ги подобрува резултатите. За чувствителна храна како што е месо, превртете го двапати во текот на одмрзнувањето.



10.5 Погодни садови за готвење и материјали со микробранови

Соодветна само за садови и материјали отпорни на микробранови. Користете ја табелата подолу за референца.

Проверете ја спецификацијата на садот за готвење / материјал / садот за храна пред употреба.

За другите специфични садови за готвење во микробранова што не се наведени во оваа табела, следете ги упатствата на производителот.

Садови за готвење / материјал	 	 	  
Огноотпорно стакло и порцелан без метални компоненти, на пр. огноотпорно стакло	✓	✓	✓
Стакло што не е огноотпорно и порцелан без сребрени, златни, платинести или метални декорации	✓	✗	✗
Стакло и стакло-керамика направена од огноотпорен материјал / материјал отпорен на мраз	✓	✓	✓
Керамички и грнчарски производи без кварц или метални компоненти и глазури кои содржат метал	✓	✓	✓
Керамика, порцелан и грнчарија со неглазирано дно или со мали дупки, на пр, на рачките	✗	✗	✗
Пластика отпорна на топлина до 200 °C	✓	✓	✗
Само картон, хартија	✓	✗	✗

Садови за готвење / материјал			
Тенка пластична фолија	✓	✗	✗
Тенка пластична фолија за микробрани	✓	✓	✗
Садови за печење направени од метал, на пример, емајл, лиено железо	✗	✗	✗
Плехови за печење, со црн лак или обложени со силикон	✗	✗	✗
Плех за печење	✗	✗	✗
Решетка	✓	✓	✓

10.6 Поставки за јачина

Податоците подолу се само насоки.

800 - 1000 W

- Подгревање течности

600 - 700 W

- Крчкање ориз
- Готвење зеленчук
- Пуќанки

400 - 500 W

- Подгревање јадења во една чинија
- Крчкање чорби

- Одмрзнување и подгревање готови замрзнати јадења

300 W

- Готвење / подгревање чувствителни јадења
- Подгревање храна за бебиња
- Продолжување со готвење

100 - 200 W

- За одмрзнување леб, овошје и колачи, сирење, крем, путер, месо и риба
- Топење на чоколадо и путер

11. НЕГА И ЧИСТЕЊЕ



ПРЕДУПРЕДУВАЊЕ!

Видете во поглавјата за заштита и сигурност.

11.1 Белешки околу чистењето

Средства за чистење

- Предниот дел на апаратот чистете го само со крпа од микрофибер натопена со топла вода и умерено средство за чистење.
- Користете раствор за чистење за да ги исчистите металните површини.
- Чистете ги дамките со благ детергент.

Секојдневна употреба

- исчистете ја внатрешноста на апаратот по секоја употреба. Насобирањето

мрснотиите или други остатоци од храна може да резултира со пожар.

- исчистете го внимателно таванот на апаратот од остатоците на храна и мрснотија.
- Не чувајте храна во апаратот подолго од 20 минути. Исушете ја внатрешноста на апаратот само со крпа од микровлакна после секоја употреба.

Додатоци

- Чистете ги сите додатоци по секоја употреба и оставете ги да се исушат. Користете само крпа од микрофибер натопена со топла вода и умерено средство за чистење. Не чистете го приборот во машината за миење садови.
- Не чистете ги додатоците што не се лепат со употреба на абразивни

средства за чистење или предмети со остри рабови.

11.2 Држачи на решетки што се вадат

Извадете ги држачите за решетки за да го исчистите апаратот.

1. Исклучете го апаратот и почекајте да се олади.
2. Внимателно извлекете ги држачите на решетката нагоре и надвор од предното резе.
3. Извлекете ги потпорите од задната дршка.

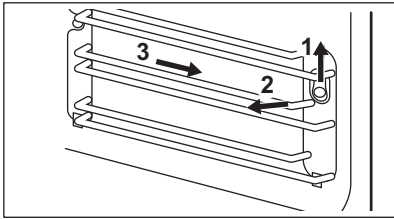

Ставете ги полиците по обратен редослед.

Ако телескопските шини се испорачани, иглите за потпирање мора да бидат насочени кон предната страна.

11.3 Замена на светилката

⚠ ПРЕДУПРЕДУВАЊЕ!

Опасност од изгореници, стаклениот капак може да е жежок. Користете заштитна ракавица кога ја допирате светилката.

Замената на светилката е дозволена само од сервисирање. Контактирајте со вашиот овластен центар за сервисирање.

12. РЕШАВАЊЕ ПРОБЛЕМИ

⚠ ПРЕДУПРЕДУВАЊЕ!

Видете во поглавјата за заштита и сигурност.

12.1 Што да се направи ако...

Опис на проблемот	Причина и решение
Не можете да го вклучите или да ракувате со апаратот.	Апаратот не е поврзан со електрично напојување или не е правилно поврзан.
Апаратот не се загрева.	Часовникот не е поставен. За да го поставите часовникот погледнете во Функции на часовник. Вратата не е добро затворена. Избил осигурувач. Проверете дали осигурувачот е причина за проблемот. Ако проблемот и понатаму се појавува, стапете во контакт со квалификуван техничар. Блок. за безбедност на децата е вклучена.
Светлото е исклучено.	Светилката е прегорена. Заменете ја светилката. За повеќе детали видете во Нега и чистење.
Проблем со бежичниот сигнал.	Проверете дали вашиот паметен уред е поврзан со бежичната мрежа. Проверете ги домашната мрежа и рутерот. Рестартирајте го рутерот.

Опис на проблемот	Причина и решение
Инсталиран е нов рутер или се сменил рутерот за конфигурација.	За да го конфигурирате апаратот и мобилниот уред повторно, видете Пред прва употреба, Безжично поврзување.
Јачината на сигналот на бежичната врска е слаб.	Ставете го рутерот колку што може поблиску до апаратот.
Безжичниот сигнал е прекинат од микробранова печка која е ставена до апаратот.	Исклучете ја микробрановата печка. Избегнувајте да користите микробранова печка и работење на далечина на апаратот во исто време. Микробрановите го прекинуваат WiFi сигналот.

12.2 Кодови за грешки

Кога ќе се појави код со грешка, екранот покажува порака со грешка. Ќе најдете листа со проблеми во табелата подолу. Кога една од овие грешки се уште се појавува на екранот, значи дека можеби е исклучен погрешен подсистем. Во тој случај контактирајте го дилерот или овластениот сервисен центар.

Код и опис	Решение
F102 - вратата не е целосно затворена или бравата на вратата е скршена.	Затворете ја вратата. Исклучете го апаратот и повторно вклучете го.
F111 - Сензор за хранане е точно ставен во приклучокот.	Ставете го Сензор за храна до крај во штекерот.
F240, F439 - полињата со допир на екранот не работат соодветно.	Исчистете ја површината на екранот. Проверете далсе полињата за допир се валкани.
F601 - има проблем со сигналот Wi-Fi.	Провере ја врската со мрежата. Видете во Пред прва употреба, Безжична врска.
F604 - првото поврзување со Wi-Fi е неуспешно.	Исклучете го апаратот, вклучете го и обидете се повторно. Видете во Пред прва употреба, Безжична врска.
F908 - системот на апаратот не може да се поврзе со контролната плоча.	Исклучете го апаратот и повторно вклучете го.
F131 - температурата на сензорот на magnetron е многу висока. 1)	Исклучете го апаратот и почекајте да се олади. Повторно вклучете го апаратот.
F602, F603 - Wi-Fi е недостапна. 1)	Исклучете го апаратот и повторно вклучете го.

1) Ако една од овие грешки се појавува, преостанатиот дел од функциите на апаратот ќе продолжи да работи како и обично.

12.3 Сервисни податоци

Ако не можете самите да го решите проблемот, обратете се кај Вашиот дилер или во овластениот сервисен центар.

Потребните податоци за сервисниот центар се на плочката со спецификации. Плочката со спецификации се наоѓа на предната рамка на апаратот. Се гледа кога

ќе ја отворите вратата. Не отстранувајте ја плочката со спецификации од апаратот.

Препорачуваме овде да ги запишете податоците:

Модел (MOD.):

Број на производ (PNC):

Сериски број (S.N.):

13. ТЕХНИЧКИ ПОДАТОЦИ

13.1 Технички податоци

Волтажа	220 - 240 V
Фреквенција	50 Hz

14. ЕНЕРГЕТСКА ЕФИКАСНОСТ

14.1 Информации за производот за потрошувачката на енергија и максималното време за постигнување на применливиот режим со мала моќност

Потрошувачка на енергија кога мрежата е во мирување	0.8 W
Потрошувачка на енергија во режим на мирување	2.0 W
Максимално време потребно за опремата автоматски да го достигне применливиот режим со мала моќност	20 мин

За упатства како да ја вклучите и исклучите безжичната мрежна врска, погледнете во Пред прва употреба.

14.2 Совети за штедење енергија

Следниве совети подолу ќе ви помогнат да заштедите енергија кога го користите вашиот апарат.

Проверете дали вратата на апаратот е правилно затворена кога работи апаратот. Не отворајте ја вратата на апаратот многу често за време на готвењето. Одржувајте го чист дихтунгот на вратата и проверете дали е добро фиксиран на својата позиција.

Користете метални садови и темни плехови и садови кои ја одбиваат светлината за да го зголемите штедењето на енергија (но само кога користите функција без микробранови).

Не предзагревајте го апаратот пред готвење освен ако не е посебно препорачано.

Правете колку што е можно помали паузи меѓу готвењето кога правите повеќе јадења истовремено.

Готвење со вентилатор

Кога е можно, користете ги функциите за готвење со вентилатор за да заштедите енергија.

Преостаната топлина

Кога траењето на готвењето е подолго од 30 минути, намалете ја температурата на апаратот за минимум 3 - 10 минути пред крајот од готвењето. Преостанатата топлина во апаратот ќе продолжи да готви.

Користете ја преостанатата топлина за да ја задржите храната топла или да ги загреете другите јадења.

Кога ќе го исклучите апаратот, екранот ја покажува преостанатата топлина или температура.

Ако е активирана програма со Траење и времето за готвење е подолго од 30 мин, грејните елементи автоматски се исклучуваат порано во некои функции на апаратот.

Одржување на топлина кај храната

Одберете ја најниската поставка за температура за да ја искористите преостанатата топлина и да ја одржите храната топла. Показателот за преостаната топлина или температура се појавува на екранот.

Готвење со исклучена светилка

Исклучете ја светилката за време на готвењето. Вклучете ја кога ќе имате потреба.

15. ГРИЖА ЗА ОКОЛИНАТА

Рециклирајте ги материјалите со симболот

 Ставете ја амбалажата во соодветни контејнери за да ја рециклирате. Помогнете во заштитата на животната средина и човековото здравје и рециклирајте го отпадот од електрични и електронски апарати. Не фрлајте ги

апаратите озанчени со симболот  во отпадот од домаќинството. Вратете го производот во вашиот локален капацитет за рециклирање или контактирајте ја вашата општинска канцеларија.







