

# Сушильная машина с тепловым насосом **Руководство пользователя**

---

DV16DG8600\*\*

---

**SAMSUNG**

# Содержание

---

<b>Информация о технике безопасности</b>	<b>4</b>
Важные сведения по технике безопасности	4
Важные предупреждающие знаки	4
Важные меры предосторожности	5
Важные предупреждения касательно установки устройства	10
Важные предупреждения касательно эксплуатации	11
Меры безопасности при эксплуатации	12
Важные предупреждения по поводу очистки	14
Меры по предотвращению замерзания	15
Инструкции по утилизации использованного электрического и электронного оборудования	15
<b>Установка</b>	<b>16</b>
Комплект поставки	16
Требования к установке	18
Поэтапная установка	19
Экологические требования	25
<b>Перед началом использования</b>	<b>26</b>
Исходная настройка	26
Правила сушки	26
<b>Эксплуатация</b>	<b>28</b>
Панель управления	28
Запуск цикла	29
Обзор режимов	30
Параметры	34
Специальные функции	38
<b>Обслуживание</b>	<b>43</b>
Слив воды из бака	43
Установка мягкого микрофильтра (дополнительного фильтра)	44
Очистка	45
<b>Устранение неисправностей</b>	<b>52</b>
Часто встречающиеся проблемы	52
Информационные коды	54

---

<b>Приложение</b>	<b>56</b>
Символы на этикетках одежды	56
Защита окружающей среды	58
Технические характеристики	59

# Информация о технике безопасности

- Поздравляем с приобретением новой сушильной машины Samsung. В этом руководстве содержится важная информация по установке, использованию устройства и уходу за ним. Внимательно прочитайте данное руководство перед началом использования сушильной машины, чтобы безопасно и эффективно пользоваться представленными в ней режимами и функциями.
- Модель изделия можно посмотреть на этикетке, вложенной в комплект поставки, или на наклейке, прикрепленной к устройству.

## Важные сведения по технике безопасности

Предупреждения и важные инструкции по технике безопасности, приведенные в данном руководстве, не охватывают все потенциально возможные условия и ситуации. При установке, обслуживании и эксплуатации сушильной машины пользователь должен проявлять внимательность и осторожность.

При возникновении проблем или ситуаций, которые вам непонятны, обязательно обращайтесь к производителю.

## Важные предупреждающие знаки

Ниже приведено описание значков и символов, используемых в этом руководстве пользователя.

### ПРЕДУПРЕЖДЕНИЕ

Непредвиденные обстоятельства или несоблюдение мер безопасности могут привести к получению серьезной травмы, летальному исходу и/или повреждению имущества.

### ВНИМАНИЕ

Непредвиденные обстоятельства или несоблюдение мер безопасности могут привести к получению травмы и/или повреждению имущества.

### ПРЕДУПРЕЖДЕНИЕ

Чтобы снизить риск возгорания или взрыва, соблюдайте указанные ниже базовые меры предосторожности.

### Прочтите инструкции

Перед использованием устройства прочтите все инструкции.

После ознакомления с этим руководством храните его в надежном месте для использования в дальнейшем.

### ПРИМЕЧАНИЕ

Указывает на наличие риска травм или материального ущерба.

Эти предупреждающие символы приведены здесь с целью предотвратить травмы.

Строго следуйте приведенным на них указаниям.

Как и при использовании других электроприборов и устройств с движущимися частями, существует вероятность возникновения опасных ситуаций. Для безопасного использования этого устройства ознакомьтесь с инструкциями по эксплуатации и соблюдайте меры предосторожности.

---

## ПРЕДУПРЕЖДЕНИЕ

### Опасность возгорания

- Установка сушильной машины для белья должна выполняться квалифицированным техническим специалистом.
- Установка сушильной машины для белья должна выполняться в соответствии с инструкциями изготовителя и местными нормами.
- Во избежание риска серьезной травмы или летального исхода соблюдайте все инструкции по установке.

### Важные меры предосторожности

---

**Чтобы уменьшить риск возгорания, поражения электрическим током или травмы при использовании устройства, соблюдайте базовые меры предосторожности, в частности указанные ниже.**

1. Это устройство не предназначено для использования лицами (включая детей) с ограниченными физическими, сенсорными или умственными способностями, а также лицами, не имеющими необходимых знаний и опыта, если лицо, отвечающее за их безопасность, не контролирует их действия или не проинструктировало их относительно использования устройства.
2. **Примечание относительно использования в Европе.** Это устройство может использоваться детьми старше 8 лет и лицами с ограниченными физическими, сенсорными или умственными способностями и с недостаточным опытом или знаниями только при условии нахождения под присмотром лица, отвечающего за их безопасность, или после получения соответствующих инструкций, позволяющих им безопасно эксплуатировать электроприбор и дающих им представление об опасности, сопряженной с его эксплуатацией. Не разрешайте детям играть с устройством. Дети не должны чистить и обслуживать устройство без присмотра взрослых.

## Информация о технике безопасности

---

3. Не оставляйте детей без присмотра и не разрешайте им играть с устройством.
4. В случае повреждения кабеля питания его замену должен выполнять производитель, сотрудник сервисной службы или другой квалифицированный специалист во избежание возникновения опасных ситуаций.
5. **ВНИМАНИЕ!** Во избежание опасных ситуаций, связанных со случайным сбросом термовыключателя, не подключайте это устройство к сети питания через внешнее переключающее устройство, например таймер, или к электроцепи, которая регулярно включается и выключается другим прибором.
6. Следует использовать новые шланги, поставляемые с устройством, не рекомендуется повторно использовать старые шланги.
7. Если вентиляционные отверстия устройства находятся снизу, следите за тем, чтобы ковровое покрытие не перекрывало их.
8. **Примечание относительно использования в Европе.** Дети младше 3 лет могут находиться вблизи устройства только если они пребывают под постоянным присмотром.
9. Не используйте сушильную машину для сушки вещей, для чистки которых использовались промышленные химикаты.
10. Регулярно очищайте фильтр для ворса.
11. Не допускайте скопления пуха и пыли вокруг сушильной машины.  
(Неприменимо для приборов с выводом вентиляции снаружи здания.)

- 
12. Необходимо обеспечить надлежащую вентиляцию во избежание притока в помещение газов от приборов, в которых используются другие типы горючих материалов, включая источники открытого огня.
  13. Не сушите нестираные предметы в сушильной машине.
  14. Вещи, загрязненные кулинарным маслом, ацетоном, алкоголем, бензином, керосином, пятновыводителем, скипидаром, воском или воскоудалителями, перед сушкой в сушильной машине следует постирать в горячей воде с дополнительным количеством средства для стирки.
  15. Не используйте сушильную машину для сушки таких вещей, как поролон (латексные губки), шапочки для душа, водонепроницаемые ткани, прорезиненные предметы одежды и подушки с поролоновыми элементами.
  16. Кондиционеры для ткани и аналогичные средства следует использовать согласно предусмотренной для них инструкции.
  17. Последний этап цикла сушки выполняется без нагрева (цикл охлаждения), чтобы охладить вещи до температуры, исключающей возможность их повреждения.
  18. Вынимайте из карманов одежды все посторонние предметы, такие как зажигалки и спички.
  19. **ПРЕДУПРЕЖДЕНИЕ.** Не останавливайте работу сушильной машины до окончания режима сушки. При возникновении такой необходимости быстро извлеките из машины вещи и расправьте их, чтобы дать им остыть.

## Информация о технике безопасности

---

20. **ПРЕДУПРЕЖДЕНИЕ.** Запрещается подключать это устройство к электросети через внешнее коммутационное оборудование, например таймер, или подключать его к цепи, регулярно включаемой и отключаемой коммунальной компанией.
21. Запрещается выводить отработанный воздух в вытяжную систему, используемую для отвода отработанных газов от приборов, в которых происходит сжигание газа или иных видов топлива.
22. Запрещается устанавливать устройство за запирающимися дверями, раздвижными дверями или дверями, открывающимися в сторону сушильной машины, которые могут препятствовать полному открытию ее дверцы.

### ПРИМЕЧАНИЕ

Цифры 23 и 25 применимы только к моделям R290. Тип хладагента указан на этикетке, вложенной в комплект поставки, или на наклейке, прикрепленной к устройству.

23. **ПРЕДУПРЕЖДЕНИЕ.** Не допускайте перекрытия вентиляционных отверстий в корпусе прибора или в конструкции для встроенной установки.
24. **ПРЕДУПРЕЖДЕНИЕ.** Не допускайте повреждения контура циркуляции хладагента.
25. Опасность возгорания, отравления, материального ущерба или повреждения устройства.  
Устройство содержит хладагент R290, экологически чистый, но легко воспламеняющийся.

---

Не допускайте расположения огня и источников воспламенения рядом с устройством.

Если устройство, содержащее хладагент R290, утилизировать неправильно, это может привести к возгоранию или отравлению.

Утилизируйте прибор правильно и остерегайтесь повреждения труб контура хладагента.



**ПРЕДУПРЕЖДЕНИЕ! ОПАСНОСТЬ ВОЗГОРАНИЯ  
/ ЛЕГКОВОСПЛАМЕНЯЮЩИЕСЯ МАТЕРИАЛЫ**

# Информация о технике безопасности

## Важные предупреждения касательно установки устройства

### ПРЕДУПРЕЖДЕНИЕ

Установка устройства должна выполняться квалифицированным техническим специалистом или представителем сервисной компании.

- Несоблюдение этого условия может привести к поражению электрическим током, возгоранию, взрыву, травмам или неполадкам в изделии.

Подсоедините кабель питания к сетевой розетке и используйте эту розетку только для данного устройства. Использовать удлинители также запрещено.

- Использование той же розетки для подключения других устройств с помощью блока розеток или удлинителя может привести к возгоранию или поражению электрическим током.
- Убедитесь, что напряжение, частота и сила тока в электрической сети соответствуют характеристикам изделия. Несоблюдение данного указания может привести к возгоранию или поражению электрическим током. Вставьте вилку питания в сетевую розетку до упора.

Регулярно очищайте контакты вилки кабеля питания от загрязнений, пыли или воды сухой тканью.

- Отсоедините вилку кабеля питания от сетевой розетки и очистите ее с помощью сухой ткани.
- Несоблюдение данного указания может привести к возгоранию или поражению электрическим током.

Упаковочные материалы могут быть опасны для детей; храните все упаковочные материалы в недоступном для детей месте.

- Ребенок может задохнуться, надев упаковку на голову.

Устройство должно быть надежно заземлено.

Не заземляйте устройство на газовую трубу, пластиковые трубы водоснабжения или телефонную линию.

- Это может привести к поражению электрическим током, пожару, взрыву или неполадкам в работе изделия.
- Не подключайте кабель питания к розетке, не имеющей надлежащего заземления, и убедитесь, что она соответствует требованиям местных и национальных нормативов.

Не устанавливайте и не храните изделие в местах, где оно будет подвержено воздействию природных факторов.

Не используйте поврежденные кабель питания, сетевую вилку или незакрепленную розетку.

- Это может привести к возгоранию или поражению электрическим током.

В случае повреждения сетевой вилки (кабеля питания) ее замену должен производить изготовитель, сотрудник сервисной службы или другой квалифицированный специалист во избежание возникновения опасных ситуаций.

При установке данного устройства обеспечьте свободный доступ к вилке кабеля питания.

Не допускайте натяжения и чрезмерного изгиба кабеля питания.

Не допускайте спутывания или перекручивания кабеля питания.

Не подвешивайте кабель питания на металлические предметы, не ставьте на него тяжелые предметы, не прокладывайте кабель между предметами и не заталкивайте кабель в пространство за устройством.

- Это может привести к возгоранию или поражению электрическим током.



---

Не тяните за кабель питания при извлечении вилки из розетки.

- Придерживайте вилку кабеля питания при ее извлечении из розетки.
- Несоблюдение данного указания может привести к возгоранию или поражению электрическим током.

Устройство должно быть надежно заземлено. Не подключайте кабель питания к розетке, не имеющей надлежащего заземления и не соответствующей требованиям местных и национальных нормативов. Информацию о заземлении данного устройства см. в инструкциях по установке.

Устанавливайте данное устройство в помещениях с твердым и ровным полом.

- Несоблюдение данного указания может привести к возникновению сильной вибрации, шума или неисправности изделия.

Поскольку компоненты лака для волос могут вызвать ухудшение гидрофильных свойств теплообменника, что может привести к скоплению конденсата на внешней поверхности устройства при выполнении охлаждения, не устанавливайте устройство в салонах красоты.

Размещайте данное устройство таким образом, чтобы обеспечить свободный доступ к вилке кабеля питания, кранам подачи воды и сливным трубам.

В случае выполнения ремонта неофициальным поставщиком услуг, самостоятельным или непрофессиональным ремонтником изделия компания Samsung не несет ответственности за повреждение изделия, травмы и прочие связанные с безопасностью изделия проблемы, возникшие в результате попытки ремонта изделия без строгого соблюдения этих инструкций по ремонту и техобслуживанию. Гарантия не распространяется на повреждения изделия, возникшие в результате попытки его ремонта любым лицом, кроме сертифицированного поставщика услуг Samsung.

## Важные предупреждения касательно эксплуатации

### ПРЕДУПРЕЖДЕНИЕ

Не разрешайте детям или домашним животным забираться на изделие или внутрь него. Кроме того, при утилизации данного изделия демонтируйте замок дверцы (рычаг).

- Дети могут упасть и получить травму.
- Если ребенок окажется заперт внутри изделия, он может задохнуться.

Не пытайтесь открыть изделие во время вращения барабана.

Не садитесь на изделие и не облокачивайтесь на дверцу.

- Это может привести к опрокидыванию изделия и получению травм.

Сушите белье только после его отжима в соответствующей стиральной машине.

Не сушите нестираные предметы в сушильной машине.

Не пейте конденсат.

Не останавливайте работу сушильной машины до окончания режима сушки. При возникновении такой необходимости быстро извлеките из машины вещи и расправьте их, чтобы дать им остыть.

Не используйте устройство для сушки белья, загрязненного горючими веществами, такими как бензин, керосин, бензол, растворитель, спирт и т. п.

- Это может привести к поражению электрическим током, пожару или взрыву.



# Информация о технике безопасности

---

Не разрешайте домашним животным жевать детали сушильной машины или играть с ними.

- Это может привести к поражению электрическим током или травмам.

Перед утилизацией изделия демонтируйте дверцу и кабель питания.

- Несоблюдение данного требования может привести к повреждению кабеля питания или получению травм.

Не прикасайтесь к вилке кабеля питания мокрыми руками.

- Это может привести к поражению электрическим током.

В случае утечки газа (бытового газа, пропана, сжиженного газа) не прикасайтесь к устройству или кабелю питания и незамедлительно проветрите помещение.

- В этом случае запрещается использовать вентилятор.
- Возникновение искры может привести к взрыву или пожару.

Не пытайтесь самостоятельно выполнять ремонт, замену или обслуживание компонентов устройства, если в инструкциях по ремонту, выполняемому пользователем, не указаны соответствующие рекомендации. Для обслуживания данного устройства необходимо обладать соответствующей квалификацией.

Не пытайтесь самостоятельно ремонтировать, разбирать или изменять конструкцию устройства.

- Не используйте никакие другие предохранители (например, медь, стальную проволоку и т. п.), кроме стандартных.
- По вопросам ремонта или повторной установки устройства обращайтесь в ближайший сервисный центр.
- Несоблюдение данного указания может привести к поражению электрическим током, пожару, травмам или неисправностям в работе изделия.

Приобретенное вами изделие предназначено только для домашнего использования.

Использование изделия в коммерческих целях рассматривается как использование не по назначению.

В таком случае на изделие не распространяется стандартная гарантия Samsung, и Samsung не несет ответственности за неисправности или повреждения, полученные в результате подобного использования.

Если изделие начало издавать нехарактерный шум, вы заметили запах гари или дым, немедленно отключите кабель питания от электросети и обратитесь в сервисный центр.

- В противном случае возможно поражение электрическим током или возгорание.

Не разрешайте детям и домашним животным играть на изделии или внутри него. Дверцу изделия сложно открыть изнутри, поэтому ребенок может серьезно пострадать, если закроется внутри.

## Меры безопасности при эксплуатации

---

### ВНИМАНИЕ

Не становитесь сверху на устройство и ничего на него не кладите (белье, зажженные свечи или сигареты, тарелки, химикаты, металлические предметы и т. п.).

- Это может привести к поражению электрическим током, возгоранию, неисправности изделия или получению травмы.

---

Не касайтесь стеклянной дверцы и внутренней поверхности барабана во время или сразу после сушки, так как он может быть горячим.

- Это может привести к ожогам.

При стирке и сушке стекло дверцы нагревается, поэтому не касайтесь его.

Кроме того, не разрешайте детям играть возле сушильной машины и касаться стекла дверцы.

- Это может привести к ожогам.

Не нажимайте кнопки с помощью острых предметов, например булавок, ножей, ногтей и т. п.

- Это может привести к поражению электрическим током или травмам.

Не используйте устройство для сушки вещей, содержащих поролон (латекс) или аналогичные резиновые материалы.

- При нагреве возможно возгорание поролона.

Не используйте устройство для сушки белья, загрязненного растительным или кулинарным маслом, поскольку после стирки на одежде остается значительное количество масла. Кроме того, используйте режим сушки без нагревания, чтобы не допустить нагрева белья.

- Тепло, выделяющееся при окислении, может привести к возгоранию масла.

Не сушите белье, загрязненное такими материалами, как масло, крем, лосьон и другие химические вещества, которые используются в косметических салонах, массажных кабинетах, салонах красоты и больницах.

- Это может привести к поражению электрическим током, возгоранию, неисправностям и травмам.

Перед сушкой освободите карманы одежды.

- Твердые и острые предметы, такие как монеты, булавки, гвозди, шурупы или камни, могут серьезно повредить устройство.

Не используйте устройство для сушки одежды с большими пряжками, пуговицами или другими тяжелыми металлическими элементами (молниями, крючками и петлями, кнопками).

При необходимости используйте мешки для стирки для белья небольшого размера и легких предметов одежды, например текстильных поясов, завязок фартука и бюстгалтеров на косточках, которые могут разрушиться или порваться во время выполнения цикла.

С данной моделью совместимы сушильные листы, которые рекомендуется использовать для лучшего результата сушки.

Сушильные листы также помогают уменьшить статическое электричество, возникающего во время цикла сушки. Статическое электричество может привести к повреждению белья и, возможно, самого устройства.

Не используйте сушильную машину вблизи опасных порошкообразных веществ, таких как угольная пыль, пшеничная мука и т. д.

- Это может привести к поражению электрическим током, пожару или взрыву.

Не размещайте горючие материалы вблизи изделия.

- Это может привести к возникновению токсичных испарений из изделия, повреждению деталей, поражению электрическим током, пожару или взрыву.
- Не устанавливайте устройство за запирающимися дверьми и т. д.

# Информация о технике безопасности

---

Не прикасайтесь к задней стенке устройства во время или сразу после завершения сушки.

- В это время устройство сильно нагревается, что может привести к ожогам.

## Важные предупреждения по поводу очистки

---

### ПРЕДУПРЕЖДЕНИЕ

Не распыляйте воду непосредственно на устройство при его очистке.

Не применяйте для очистки устройства бензол, растворитель или спирт.

- Это может привести к изменению цвета, деформации, повреждению устройства, поражению электрическим током или пожару.

Перед очисткой или обслуживанием отключите устройство от сетевой розетки.

- Несоблюдение данного указания может привести к возгоранию или поражению электрическим током.

Очищайте корпус фильтра до и после использования сушильной машины.

Обеспечьте регулярную очистку внутренних поверхностей изделия с привлечением сотрудника официальной сервисной службы.

Раз в месяц чистите теплообменник мягкой щеткой или пылесосом. Не прикасайтесь к теплообменнику руками, чтобы избежать травм.

Регулярно обращайтесь к квалифицированным специалистам по обслуживанию для очистки внутренних поверхностей сушильной машины.

---

## Меры по предотвращению замерзания

- Установите сушильную машину в месте, где температура не опускается ниже нуля градусов по Цельсию.
- При непосредственном сливе воды зимой с помощью длинного шланга вода, оставшаяся внутри шланга, может замерзнуть. После использования убедитесь в отсутствии воды в шланге.
- Если сливной шланг замерз, оберните его примерно на десять минут полотенцем, смоченным в теплой воде, чтобы он оттаял.

---

## Инструкции по утилизации использованного электрического и электронного оборудования



### Правильная утилизация изделия (Использованное электрическое и электронное оборудование)

(Действительно для стран, использующих систему раздельного сбора отходов)

Наличие данного значка показывает, что изделие и его электронные аксессуары (например, зарядное устройство, гарнитура, кабель USB) по окончании их срока службы нельзя утилизировать вместе с другими бытовыми отходами. Во избежание нанесения вреда окружающей среде и здоровью людей при неконтролируемой утилизации, а также для обеспечения возможности переработки для повторного использования, утилизируйте изделие и его электронные аксессуары отдельно от прочих отходов.

Сведения о месте и способе утилизации изделия в соответствии с нормами природоохранного законодательства можно получить у продавца или в соответствующей государственной организации.

Бизнес-пользователи должны обратиться к своему поставщику и ознакомиться с условиями договора купли-продажи. Запрещается утилизировать изделие и его электронные аксессуары вместе с другими производственными отходами.

# Установка

## Комплект поставки

Осторожно распакуйте сушильную машину. Храните упаковочные материалы вне доступа детей. Детали и их расположение на вашей сушильной машине могут отличаться от представленных на изображении ниже. Перед установкой убедитесь, что сушильная машина содержит все перечисленные здесь детали. Если сушильная машина и/или отдельные ее детали повреждены либо отсутствуют, обратитесь в ближайший сервисный центр Samsung.

## Общий вид сушильной машины

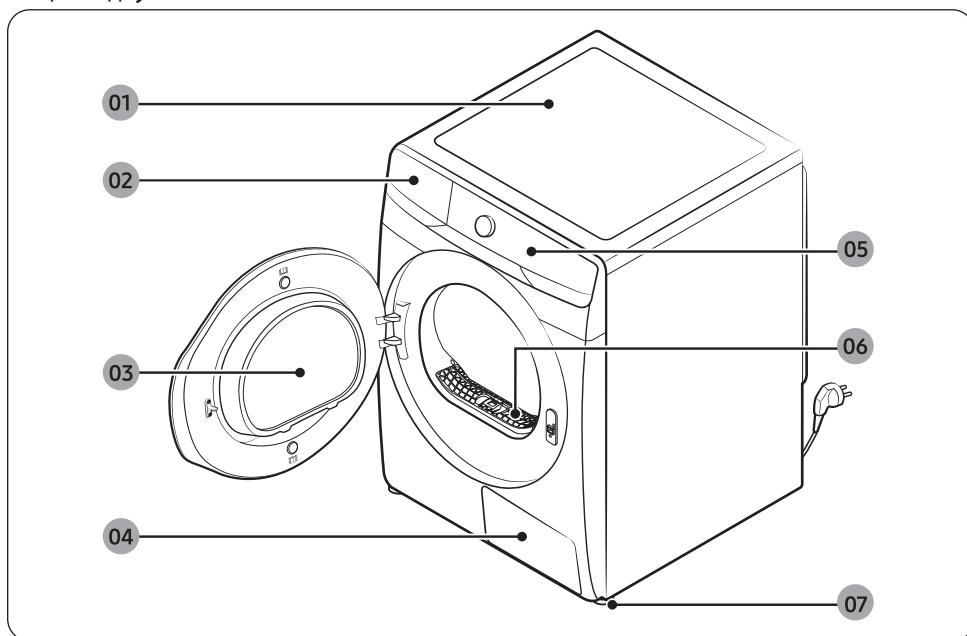

01 Верхняя крышка

02 Бак для воды

03 Дверца

04 Теплообменник

05 Панель управления

06 Фильтр для ворса

07 Регулируемая ножка

## Дополнительные принадлежности (из комплекта поставки)

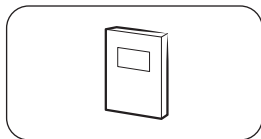

Руководство пользователя

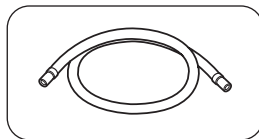

Длинный сливной шланг (2 м)

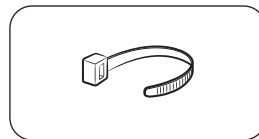

Кабельная стяжка

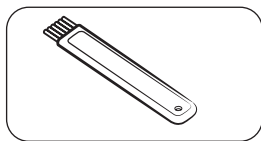

Щетка для чистки

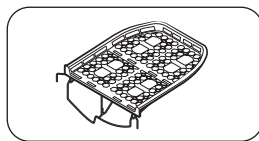

Подставка для сушки (только в соответствующих моделях)

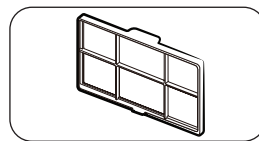

Мягкий микрофильтр (дополнительный фильтр)

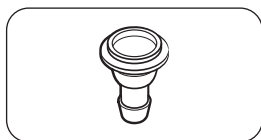

Соединитель для шланга

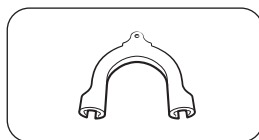

Держатель для шланга

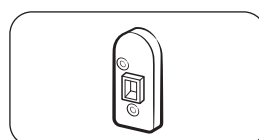

Рычаг-держатель (только в соответствующих моделях)

### ПРИМЕЧАНИЕ

- Комплект для вертикального монтажа позволяет установить сушильную машину на стиральную машину. Обратите внимание, что комплект для вертикального монтажа можно использовать только со стиральными и сушильными машинами Samsung. Чтобы приобрести комплект для вертикального монтажа, обратитесь в сервисный центр Samsung или к местному продавцу бытовой техники. Комплект для вертикального монтажа зависит от модели стиральной машины.
- Инструкции по установке сушильной машины на стиральную см. в руководстве по установке, входящем в комплект для вертикального монтажа.
- Информацию о том, какую модель комплекта для вертикального монтажа можно использовать для установки сушильной машины на стиральную, см. в руководстве пользователя, прилагаемом к стиральной машине Samsung.
- Рычаг-держатель предназначен только для соответствующих моделей. Рычагом-держателем оснащены модели, в которых допускается перевешивание дверцы.

# Установка

## Требования к установке

### ПРИМЕЧАНИЕ

Сушильная машина должна устанавливаться квалифицированным монтажником. Ответственность за сервисное обслуживание вследствие некачественной или неправильной установки возлагается на владельца, и это может привести к аннулированию гарантии. Сохраните эти инструкции для дальнейшего использования.

### ПРЕДУПРЕЖДЕНИЕ

- Не подключайте кабель питания к розетке до окончания установки сушильной машины.
- Для перемещения сушильной машины задействуйте не менее двух человек.
- Не разрешайте детям и домашним животным играть на сушильной машине, внутри и вблизи нее. Обеспечьте постоянный надзор и контроль.
- Храните упаковочные материалы вне доступа детей.
- Не пытайтесь самостоятельно заменить поврежденный кабель питания или вилку питания. По вопросам замены поврежденного кабеля питания или вилки питания обращайтесь к Samsung или квалифицированному специалисту.
- Не пытайтесь самостоятельно ремонтировать, разбирать сушильную машину или изменять ее конструкцию. По вопросам ремонта обращайтесь в ближайший сервисный центр Samsung.
- Демонтируйте дверцы и крышки со всех выбрасываемых изделий, чтобы исключить возможность удущения детей при случайном заперении внутри.
- Если сушильная машина начала издавать нехарактерный шум, вы заметили запах гари или дым, немедленно отключите кабель питания от электросети и обратитесь в ближайший сервисный центр Samsung.
- Не отключайте работающую сушильную машину от сети.
- Не размещайте вблизи сушильной машины горючие материалы.

## Требования к электрическому подключению и заземлению

- Сушильная машина должна быть правильно заземлена. В случае неполадки или поломки сушильной машины заземление снижает риск поражения электрическим током, обеспечивая для него путь наименьшего сопротивления. Сушильная машина поставляется с кабелем питания с трехконтактной вилкой с заземлением. Штекер необходимо подключать к соответствующей розетке, надлежащим образом установленной и заземленной в соответствии с местными законами и постановлениями.
- Если у вас возникли вопросы относительно требований к электрическому подключению или заземлению, обратитесь в компанию Samsung или к квалифицированному электротехнику.

### ПРЕДУПРЕЖДЕНИЕ

- Подсоедините кабель питания к заземленной трехконтактной розетке.
- Не используйте поврежденную вилку питания, кабель питания или сетевую розетку.
- Не используйте адаптеры и удлинители.
- Неправильное подключение провода заземления может привести к поражению электрическим током. Если вы не уверены, что сушильная машина правильно заземлена, обратитесь к квалифицированному электротехнику.
- Не вносите изменения в конструкцию вилки питания, кабеля питания или розетки.

- Не подсоединяйте заземляющий провод к пластиковому водопроводу, газопроводу или трубе подачи горячей воды.

### Установка в нише или в шкафу

При установке сушильной машины в нише или шкафу соблюдайте приведенные ниже требования к минимальному расстоянию.

По бокам	Сверху	Спереди	Сзади
20 мм	20 мм	490 мм	20 мм

Если сушильная машина устанавливается вместе со стиральной машиной, в передней части ниши или шкафа должен быть проем для доступа воздуха размером не менее 550 мм. Минимальный объем пространства для установки: 3,9 м<sup>3</sup>

## Поэтапная установка

Перед установкой сушильной машины ознакомьтесь с разделом **Требования к установке** на стр. 18.

### ШАГ 1 Выберите место для установки

#### Требования к месту установки

Выберите ровную надежную поверхность, которая выдерживает вибрацию. Выберите место с удобным доступом к трехконтактной электрической розетке с заземлением.

Для удобства сушильную машину можно установить рядом со стиральной машиной.

#### ПРЕДУПРЕЖДЕНИЕ

- Устанавливайте сушильную машину только в помещении.
- Не устанавливайте сушильную машину в местах, где она может подвергнуться воздействию погодных условий.
- Не устанавливайте сушильную машину в местах, где температура может опускаться ниже 5 °C или подниматься выше 35 °C.
- Не устанавливайте сушильную машину в местах, где возможна утечка газа.
- Не используйте устройство в плохо проветриваемом помещении.
- Используйте только источник питания, подключенный к настенной розетке.

# Установка

## ШАГ 2 Регулировка высоты ножек

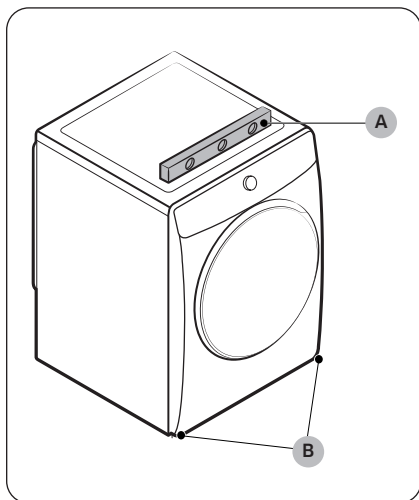

1. Аккуратно задвиньте сушильную машину в нужное место.
2. С помощью **уровня (А)** проверьте, ровно ли установлена сушильная машина в поперечной и продольной плоскостях.
3. Если сушильная машина стоит неровно, поверните **регулируемую ножку (В)** влево или вправо, чтобы скорректировать высоту.
4. Выровняв сушильную машину, убедитесь, что она прочно стоит на полу.
5. Подключите сушильную машину к электросети.

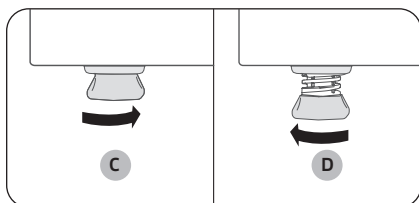

### ПРИМЕЧАНИЕ

- Чтобы установить сушильную машину на той же высоте, что и стиральную, поверните регулируемую ножку вправо до полного **втягивания (С)**. Затем поворачивайте регулируемую ножку влево, **выдвигая ее (D)**, пока сушильная и стиральная машины не окажутся на одной высоте.
- Выдвиньте регулируемую ножку ровно настолько, насколько это необходимо. Превышение оптимальной высоты с помощью регулируемой ножки может привести к вибрации сушильной машины.

## ШАГ 3 Подсоединение сливного шланга

### Слив непосредственно в дренажную систему

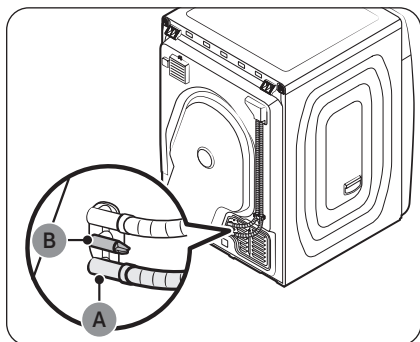

- Мы настоятельно рекомендуем сливать конденсат непосредственно в дренажную систему вместо встроенного бака для воды.
- Используйте шланг из комплекта поставки (длинный сливной шланг) для слива конденсата непосредственно в дренажную систему вместо встроенного бака для воды (он используется по умолчанию).
- Используйте встроенный бак для воды только в том случае, если слить конденсат непосредственно в дренажную систему невозможно.

#### ПРИМЕЧАНИЕ

По умолчанию в этой сушильной машине для слива конденсата используется встроенный бак для воды. Чтобы использовать режим Есо хлопок, необходимо слить конденсат непосредственно в дренажную систему.

1. Отсоедините сливной шланг бака для воды от сливного отверстия (А), а затем вставьте его в держатель (В).

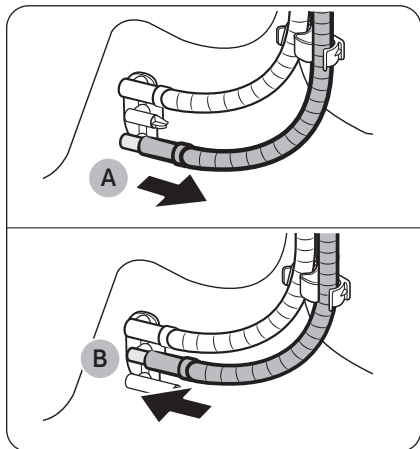

# Установка

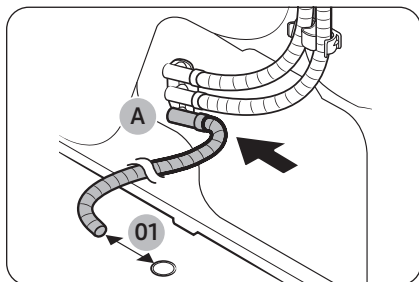

01 70 мм

2. Вставьте один конец дополнительного шланга (длинного сливного шланга) в **сливное отверстие (А)**.
3. Расположите другой конец (выход) дополнительного шланга на расстоянии не менее 70 мм от сливного отверстия.

## Размещение дополнительного шланга над раковиной

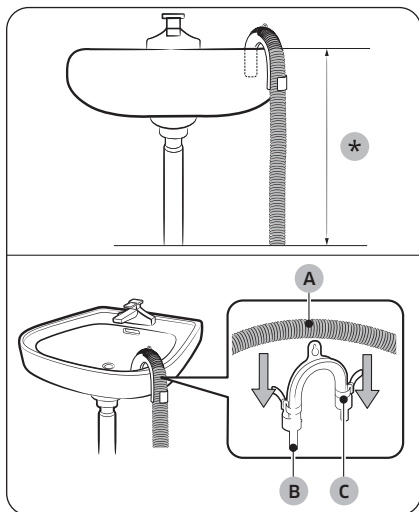

1. Расположите конец дополнительного шланга на высоте менее **90 см (\*)** от дна сушильной машины.
2. Чтобы согнуть дополнительный шланг в какой-либо точке, используйте прилагаемый **держатель шланга (В)**, закрепив его на стене с помощью крючка или на кране с помощью проволоки. Вставьте **сливной шланг (А)** в **держатель шланга (В)** и скрепите их **кабельной стяжкой (С)**.
3. Для отвода конденсата можно подсоединить дополнительный шланг (длинный сливной шланг) непосредственно к сливному отверстию.

### ⚠ ВНИМАНИЕ

Не пытайтесь удлинить сливной шланг. Вода может вытекать в точке соединения. Используйте длинный сливной шланг.

## С помощью сливной трубы раковины



1. Соберите **соединитель для шланга (А)** и прикрепите его к концу дополнительного шланга, как показано на рисунке.

### ⚠ ВНИМАНИЕ

Чтобы исключить утечку воды, проверьте надежность соединения шланга и соединителя.

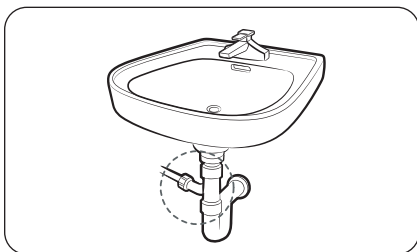

2. Подсоедините переходник шланга непосредственно к сливной трубе раковины.

### ⚠ ВНИМАНИЕ

- Расположите другой конец (выход) дополнительного шланга на расстоянии примерно 70 мм от сливного отверстия. Не вставляйте конец (выход) дополнительного шланга в канализационный вход.
  - В этом случае в сушильную машину может попасть неприятный запах из канализации.
- Прежде чем класть вещи в сушильную машину, выжимайте из них лишнюю воду.
  - Из-за мокрых вещей внутри сушильной машины может появиться неприятный запах.
- После завершения цикла сушки оставляйте открытыми дверцу сушильной машины и крышку теплообменника: это необходимо для гигиены внутреннего пространства сушилки.
- Если внутри сушильной машины ощущается неприятный запах или на дисплее появляется сообщение «Требуется самоочистка», запустите режим Самоочистка.

# Установка

## Слив воды в бак для воды

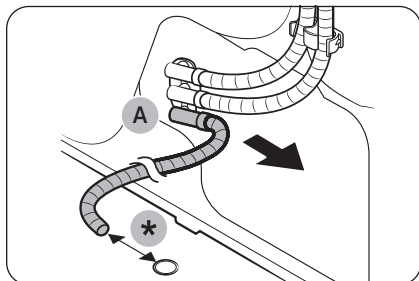

1. Отсоедините длинный сливной шланг от **сливного отверстия (А)**.

\* 70 мм

### 📖 ПРИМЕЧАНИЕ

Полностью высушите отсоединенный длинный сливной шланг и положите его в безопасное место для дальнейшего использования.

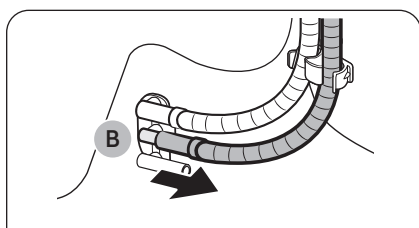

2. Отсоедините сливной шланг бака для воды от **держателя (В)**, а затем подсоедините его к **сливному отверстию (А)**.

- Надежно подсоедините сливной шланг бака для воды таким образом, чтобы он не двигался.

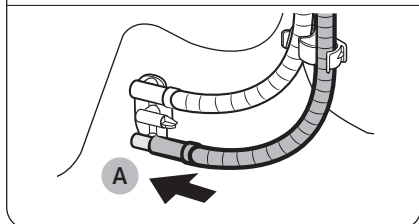

---

## ШАГ 4 Проверка установки

---

- Весь упаковочный материал нужно полностью снять и надлежащим образом утилизировать.
- Сушильная машина должна быть установлена устойчиво и выровнена относительно пола.
- Убедитесь, что внутри барабана не осталось никаких принадлежностей.
- Не перекрывайте решетку воздухозаборного отверстия для охлаждения, расположенного в передней части сушильной машины.
- Не размещайте легковоспламеняющиеся предметы рядом с сушильной машиной и содержите в чистоте пространство вокруг нее.
- Не снимайте с сушильной машины регулируемые ножки. Они необходимы для ее выравнивания относительно пола.
- После установки рекомендуется не менее 1 часа подождать перед использованием сушильной машины.

## ШАГ 5 Включение питания

---

Подсоедините кабель питания к розетке, оснащенной предохранителем или автоматическим выключателем. Затем нажмите кнопку , чтобы включить сушильную машину.

### ПРИМЕЧАНИЕ

Запустите цикл Сушка по времени на 20 минут, чтобы убедиться, что устройство работает, нагревается и выключается. Если появляется информационный код **HC**, обратитесь в местный сервисный центр.

## Экологические требования

---

Утилизируйте упаковочные материалы для данного изделия экологически безопасным способом. За более подробной информацией обращайтесь в местные компетентные органы.

# Перед началом использования

---

## Исходная настройка

---

- При первом включении сушильной машины на экране отображаются шаги процедуры начальной настройки. Следуйте указаниям на экране.
- Если после завершения начальной настройки вы запустите какой-либо цикл больше чем на одну минуту, процедура начальной настройки больше не появится.
- Начальная настройка включает выбор языка и краткое руководство.
- При нажатии кнопки нажимайте непосредственно на значок.
- В зависимости от места установки устройств и состояния электросети при одновременном запуске стиральной и сушильной машин может отключиться электричество.

## Правила сушки

---

### ШАГ 1 Сортируйте

---

- Не смешивайте плотные и легкие вещи.
- Стирайте и сушите вещи темного цвета отдельно от вещей светлого цвета.
- Не сушите шерстяные вещи и вещи из стекловолокна, если только это не рекомендовано на ярлыке с инструкциями по уходу.
- Не сушите вещи, загрязненные маслом, спиртом, бензином и т. д.
- Не сушите нестиранные вещи.
- Не сушите влажные вещи, которые не были полностью отжаты после стирки. Из-за этого может появиться неприятный запах внутри сушильной машины или возникнуть поломка.
- Для сушки детских носков и других мелких и легких вещей рекомендуется использовать мешочки для белья.

### ШАГ 2 Выворачивайте пустые карманы наизнанку

---

- Перед сушкой выворачивайте наизнанку одежду темного цвета. Это уменьшит истирание ткани в процессе сушки и защитит внутренние детали сушильной машины от изменения цвета и повреждений.
- Выворачивайте наизнанку перед сушкой вещи с пуговицами или вышивкой.

#### **ВНИМАНИЕ**

- Опорожняйте карманы. Металлические предметы на одежде, такие как монеты, булавки и пряжки, могут повредить остальные вещи и барабан.
- Перед сушкой отсоединяйте от вещей все металлические предметы, до конца застегивайте молнии и крючки. Прикрепленные к вещам металлические элементы могут повредить другие вещи, а также барабан.

### ШАГ 3 Проверьте фильтр для ворса

---

Прежде чем класть вещи в сушильную машину, проверьте, правильно ли установлен фильтр для ворса. Сушильная машина не работает без фильтра ворса.

- Всегда очищайте фильтр для ворса перед сушкой. Подробную информацию об очистке фильтра см. в разделе «**Фильтр для ворса**» на стр. 46

---

## ШАГ 4 Определите объем загрузки

---

Не перегружайте сушильную машину. Перегрузка затрудняет вращение барабана, что приводит к неравномерной просушке и образованию складок.

- Загружайте в сушильную машину не более одной партии вещей за раз.
- Для более эффективной сушки одной или двух вещей добавьте в загрузку сухое полотенце.
- Для оптимальной сушки распутывайте вещи, прежде чем класть их в сушильную машину. Из-за запутанных вещей может снизиться эффективность сушки или открыться дверца.

### ВНИМАНИЕ

Кладите вещи в сушильную машину и извлекайте их из нее при установленном фильтре для ворса. Если фильтр не установлен, в щель фильтра могут попасть мелкие предметы, что вызовет поломку сушильной машины.

## ШАГ 5 После завершения сушки





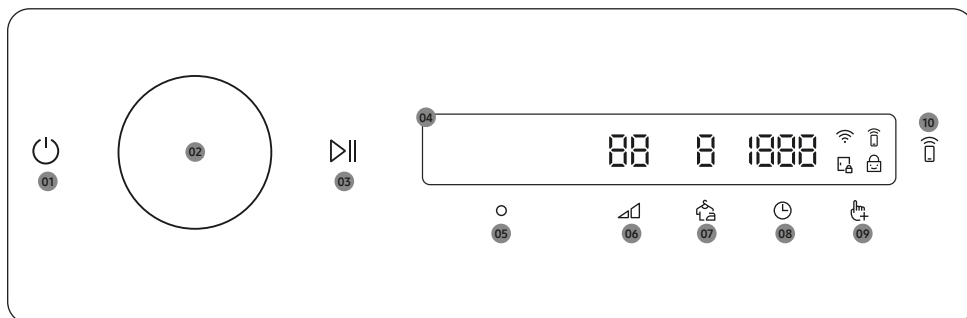

---

- Слейте воду из бака, чтобы избежать ее утечки. Более подробную информацию о сливе воды см. в разделе «Слив воды из бака» на стр. 43.
- Из соображений гигиены внутри сушильной машины после окончания сушки оставляйте открытыми ее дверцу и крышку теплообменника.

# Эксплуатация





## Панель управления









<p><b>01 Питание</b> </p>	<p>Нажмите для включения или выключения сушильной машины.</p> <ul style="list-style-type: none"> <li>• Если не использовать панель управления в течение 10 минут после включения сушильной машины, она автоматически выключится.</li> <li>• Сушильная машина автоматически выключается после завершения сушки.</li> </ul> <p><b>⚠ ВНИМАНИЕ</b></p> <p>Не нажимайте кнопку , чтобы выключить сушильную машину во время цикла сушки. Сначала нажмите и удерживайте , чтобы приостановить цикл, а затем нажмите , чтобы выключить сушильную машину.</p>
<p><b>02 Переключатель</b></p>	<p>Поворачивайте <b>переключатель</b> влево или вправо для выбора режимов и функций. Когда вы поворачиваете <b>переключатель</b>, на дисплее отображается соответствующий выбор (например, режим, параметр или настройка).</p>
<p><b>03 Пуск/Пауза</b> </p>	<p>Нажмите и удерживайте, чтобы запустить или приостановить работу.</p>
<p><b>04 Дисплей</b></p>	<p>На дисплее отображается текущий режим, расчетное оставшееся время, параметры режима, подсказки или предупреждения.</p>
<p><b>05 ОК</b> </p>	<p>Нажмите, чтобы подтвердить выбор функции или настройки.</p>
<p><b>06 Ур. сушки</b> </p>	<p>Нажмите, чтобы изменить степень сушки для выбранного режима. Можно выбрать степень от <b>1 до 4</b>, но доступность той или иной степени зависит от выбранного режима.</p> <ul style="list-style-type: none"> <li>• <b>4:</b> подходит для больших и плотных вещей.</li> <li>• <b>3:</b> стандартная сушка.</li> <li>• <b>2:</b> на уровне Частичная сушка белье высушивается частично, оставаясь слегка влажным. Используйте этот режим для вещей, которые нужно развешивать для сушки или раскладывать на горизонтальной поверхности.</li> <li>• <b>1:</b> слегка высушивает вещи, защищая ткань. Подходит для деликатных вещей или вещей, которые необходимо высушить естественным путем (развесив или разложив на подставке для сушки), пока они еще влажные.</li> </ul>

07 <b>Предотвращение сминания</b> 	Нажмите для включения или выключения функции Предотвращение сминания. Когда эта функция включена, после завершения цикла сушки барабан сушильной машины вращается с перерывами и таким образом предотвращает образование складок.
08 <b>Время</b> 	Нажмите для выбора длительности цикла Сушка по времени, Суш. при низ тем-ре или Холодный воздух. Время сушки можно установить в пределах от 20 до 240 минут. Доступное время сушки зависит от выбранного режима.
09 <b>Параметры</b> 	Нажмите, чтобы открыть меню Параметры.
10 <b>Smart Control</b> 	Нажмите для включения или выключения функции Smart Control. <ul style="list-style-type: none"> <li>• Когда активирована функция Smart Control, сушильной машиной можно управлять удаленно с помощью приложения Smart Control на смартфоне.</li> </ul>

### Описание пиктограмм

	<b>Wi-Fi</b>	Эта пиктограмма указывает на то, что сушильная машина подключена к Wi-Fi.
	<b>Smart Control</b>	Эта пиктограмма указывает на то, что включена функция Smart Control. Более подробную информацию на тему « <b>Smart Control</b> » см. на стр. 38.
	<b>Блокировка от детей</b>	Эта пиктограмма указывает на то, что включена функция Блокировка от детей. Более подробную информацию на тему « <b>Блокировка от детей</b> » см. на стр. 36.
	<b>Блокировка двери</b>	<ul style="list-style-type: none"> <li>• Эта пиктограмма указывает на то, что дверца закрыта и ее невозможно открыть.</li> <li>• Дверца автоматически блокируется во время цикла, после чего включается этот индикатор.</li> <li>• Дверцу можно открыть, когда эта пиктограмма исчезнет.</li> </ul>

### Запуск цикла

1. Нажмите кнопку , чтобы включить сушильную машину.
2. С помощью **переключателя** выберите нужный режим. Более подробную информацию на тему «**Обзор режимов**» см. на стр. 30.
3. Нажмите ,  или , чтобы изменить настройки режима по умолчанию.
4. Нажмите кнопку , после чего с помощью **переключателя** выберите нужный параметр. Более подробную информацию на тему «**Параметры**» см. на стр. 34.
5. Нажмите , чтобы изменить настройки выбранного параметра. Некоторые режимы могут быть недоступны.
6. Нажмите и удерживайте , чтобы запустить операцию. После того как вы выберете необходимый режим, на экране отобразится его краткое описание, максимальный объем загрузки и время выполнения. Вы также можете проверять ход режима, оставшееся время и информационные коды.

# Эксплуатация

## Обзор режимов







### Режимы сенсорной сушки

Режим	Описание	Максимальный объем загрузки (кг)
Есо хлопок	Экопрограмма подходит для сушки влажных изделий из хлопка, и именно эта программа используется для оценки соответствия требованиям законодательства ЕС в области экологического дизайна. Экопрограмма является самой эффективной с точки зрения потребления энергии программой для сушки влажных изделий из хлопка.	Макс.
ИИ-сушка	Автоматическая оптимизация сушки с использованием искусственного интеллекта в зависимости от загрузки и температуры окружающей среды.	Макс.
Быстрая сушка	Для одновременной быстрой сушки изделий из хлопка и синтетики.	8,0
Суш уход за питомцем	Для сушки вещей и предметов одежды, связанных с домашними животными. Этот режим также подходит для удаления с вещей запаха и шерсти домашних животных. <ul style="list-style-type: none"><li>• При использовании этого режима установите мягкий микрофильтр (дополнительный фильтр).</li><li>• Результаты сушки одежды, покрывал и подушек для домашних животных зависят от типа, формы и влажности вещей.<ul style="list-style-type: none"><li>- Результаты удаления шерсти и запаха домашних животных зависят от физических характеристик и условий использования (например, от количества белья, типа одежды или ткани, а также типа шерсти домашних животных).</li><li>- Для более качественного удаления запаха и шерсти домашних животных сушка может потребовать больше времени.</li></ul></li></ul> <p><b>⚠ ВНИМАНИЕ</b></p> Из-за статического электричества после сушки в барабане могут остаться шерсть домашних животных и ворс. В таких случаях очистите барабан, дверцу и фильтр для ворса влажной тканью или салфеткой.	1,5

Режим	Описание	Максимальный объем загрузки (кг)
Постельное белье	Для объемных предметов, таких как зимние и летние одеяла, простыни и пледы.	4,0
Полотенца	Для сушки таких вещей, как банные полотенца.	6,0
Деликатные ткани	Для деликатных вещей, которые требуют осторожного обращения, например нижнего белья.	3,0
Шерсть	Только для шерсти, для которой можно использовать машинную стирку и сушку. Для более эффективной сушки предварительно выверните белье наизнанку.	1,0
Гигиен.уход+	Для дезинфекции (уничтожения бактерий) влажной и сухой одежды и льняной ткани.	6,0 (для влажной) 4,0 (для сухой)
Рубашки	Для быстрой сушки одного предмета, например рубашки.	1,0
Блузы	Для блузок из полиэстера (диолен, тревира), полиамида (перлон, нейлон) или аналогичного состава.	3,0
Спортивная одежда	Для стирки одежды для спорта, туризма и путешествий, например спортивных футболок, штанов и другой спортивной одежды.	2,0
Джинсы	Для сушки изделий из джинсовой ткани, например джинсов.	3,0
Сушка под утюг	В этом режиме высушенные вещи остаются немного влажными, чтобы их было проще гладить.	3,0

# Эксплуатация

## Режимы ручной сушки

Режим	Описание	Максимальный объем загрузки (кг)
Сушка по времени	<p>Используется для выбора времени сушки.</p> <p>С помощью <b>переключателя</b> выберите <b>Сушка по времени</b> и нажмите , чтобы установить время сушки в диапазоне от 20 минут до 240 минут. Нажимайте  для выбора продолжительности в следующем порядке: <b>20 / 30 / 40 / 50 / 60 / 90 / 120 / 150 / 180 / 240</b>.</p> <p> <b>ПРИМЕЧАНИЕ</b></p> <p>Если вы используете этот режим для дополнительной сушки после завершения одного из циклов Сенсорная сушка (см. стр. 30), установите минимальное время сушки (20 минут). Чрезмерная сушка может привести к повреждению или деформации изделия.</p>	-
Суш. при низ тем-ре	<p>Режим таймера для вещей, которые нужно сушить на подставке для сушки.</p> <p>С помощью <b>переключателя</b> выберите <b>Суш. при низ тем-ре</b> и нажмите , чтобы установить время сушки в диапазоне от 20 минут до 240 минут. Нажимайте  для выбора продолжительности в следующем порядке: <b>20 / 30 / 40 / 50 / 60 / 90 / 120 / 150 / 180 / 240</b>.</p>	1,5
Холодный воздух	<p>Все типы тканей. Переворачивает загрузку в воздухе комнатной температуры. Для освежения или проветривания вещей, которые долго не использовались.</p> <p>С помощью <b>переключателя</b> выберите <b>Холодный воздух</b> и нажмите , чтобы установить время сушки в диапазоне от 20 минут до 240 минут. Нажимайте  для выбора продолжительности в следующем порядке: <b>20 / 30 / 40 / 50 / 60 / 90 / 120 / 150 / 180 / 240</b>.</p>	-



## Другие режимы

Режим	Описание	Максимальный объем загрузки (кг)
Суш. пос. белья	Для удаления пыли с одежды, покрывал, постельного белья, постельных принадлежностей и т. д.	3,0
Верхняя одежда	Для восстановления водоотталкивающих свойств одежды, обработанной соответствующими средствами, например одежды для лыжного и горного спорта.	1,0
Самоочистка	Этот режим помогает поддерживать чистоту в барабане и теплообменнике. <ul style="list-style-type: none"><li>• Не используйте его, если в барабане находится белье.</li></ul>	-



# Эксплуатация

## Параметры

### Использование меню Параметры





1. Нажмите .
2. Поверните **переключатель**, чтобы выбрать необходимый параметр.
3. Нажмите , чтобы изменить настройки выбранного параметра.

### ПРИМЕЧАНИЕ



- Чтобы вернуться на главный экран, нажмите  еще раз или с помощью **переключателя** выберите **Назад**, после чего нажмите .
- Если выбранная функция не поддерживается, появится сообщение «**Не поддерживается**», а кнопка  не активируется.
- При выборе параметра первые десять раз будет появляться краткое справочное сообщение.
- Если в течение 7 секунд после входа в меню параметров вы не выполните ни одного действия на панели управления, дисплей вернется в режим главного экрана.

### Уведомление о наличии влаги

Эта функция оповещает о том, что рубашки и другие вещи, требующие глажки, достаточно высохли.



1. Выберите режим и при необходимости измените его настройки.
  - Эта функция доступна для Есо хлопок, ИИ-сушка и Быстрая сушка с Ур. сушки , установленным на 2–4.
2. Нажмите .
3. С помощью **переключателя** выберите **Уведомление о наличии влаги**, после чего нажмите .
4. Нажмите и удерживайте .

### Сигнал во время сушки:

1. Нажмите и удерживайте , чтобы приостановить выполнение цикла.
2. Откройте дверцу и достаньте вещи, которые нужно погладить.
3. Закройте дверцу, а затем нажмите и удерживайте , чтобы возобновить сушку.

### Подсветка барабана





Включение и выключение подсветки барабана.

1. Нажмите .
2. С помощью **переключателя** выберите **Подсветка барабана**, после чего нажмите .
3. Нажмите , чтобы выбрать **Вкл.** или **Выкл.**.
  - Подсветка барабана включается, даже если сушильная машина выключена. (Если сушильная машина подсоединена к розетке.)
  - Когда дверца сушильной машины открывается, подсветка барабана автоматически включается и выключается через 2 минуты.

---

## Избранные режимы

Добавление и удаление режимов для создания собственного списка.



1. Нажмите .
2. С помощью **переключателя** выберите **Избранные режимы**, после чего нажмите 
  - Редактировать цикл для создания собственного режима можно только тогда, когда сушильная машина не работает.
3. С помощью **переключателя** выберите нужный режим.
4. Нажмите , чтобы добавить или удалить выбранный режим.
  - Добавление и удаление режима сохраняется автоматически.
5. Создав список Избранные режимы, нажмите , чтобы вернуться к экрану режимов.

### ПРИМЕЧАНИЕ



Режимы Есо хлопок и Самоочистка нельзя удалить из списка.

## Дополнительный фильтр

Если вы установили дополнительный фильтр, чтобы предотвратить накопление пыли на теплообменнике, используйте эту настройку для включения или выключения оповещений о необходимости очистки фильтра.



1. Нажмите .
2. С помощью **переключателя** выберите **Дополнительный фильтр**, после чего нажмите .
3. Нажмите , чтобы выбрать **Вкл.** или **Выкл.**
  - Выберите **Вкл.**, чтобы получать оповещения о необходимости очистки фильтра.





### ПРИМЕЧАНИЕ

Если на дисплее появляется сообщение «Извлеките дополнительный фильтр для очистки», «Очистите теплообменник и нажмите » или «Очистите дополнительный фильтр теплообменника и нажмите », очистите теплообменник и Дополнительный фильтр. (См. раздел «Теплообменник» на стр. 48 и раздел «Мягкий микрофильтр (дополнительный фильтр)» на стр. 50.)



# Эксплуатация

## Блокировка от детей

Чтобы предотвратить случайное включение или изменение настроек сушильной машины детьми, функция **Блокировка от детей** блокирует все кнопки, кроме  и .





1. Закройте дверцу.
2. Нажмите .
3. С помощью **переключателя** выберите **Блокировка от детей**, после чего нажмите .
4. Нажмите , чтобы выбрать **Вкл.** или **Выкл.**.
  - Когда функция активирована, загорается пиктограмма **Блокировка от детей** .
  - Включить Блокировка от детей при открытой дверце нельзя. Если при попытке включения Блокировка от детей на дисплее появляется сообщение «**Закройте дверцу сушилki и повторите попытку**», закройте дверцу и повторите попытку.

### ПРИМЕЧАНИЕ

- Когда включена функция Блокировка от детей, все кнопки, кроме  и , будут заблокированы.
- Если вы открываете и закрываете дверцу при включенном режиме Блокировка от детей, срабатывает звуковое уведомление с сообщением «**Откройте дверцу и осмотрите внутреннюю поверхность**» и «**Блокировка от детей вкл.**».
- Если вы нажмете кнопку при включенном режиме Блокировка от детей, сработает сигнал тревоги с сообщением «**Блокировка от детей вкл.**».
- Чтобы закрыть оповещение, выключите Блокировка от детей или отключите питание.



## ИИ-шаблон

Сохранение часто используемых режимов и настроек.

1. Нажмите .
2. С помощью **переключателя** выберите **ИИ-шаблон**, после чего нажмите .
3. Нажмите , чтобы выбрать **Вкл.** или **Выкл.**.
  - Настройкой по умолчанию является **Вкл.** Если вы не хотите использовать функцию, установите для нее значение **Выкл.**
  - Когда функция включена, сушильная машина запоминает часто используемые режимы и их настройки (Ур. сушки , Время ) и сохраняет их в специальном списке.
  - При выключении функции все сохраненные данные сбрасываются.

## Калибровка

Повторный запуск калибровки для точного определения веса.

1. Нажмите .
2. С помощью **переключателя** выберите **Калибровка**, после чего нажмите .
- Калибровка не запускается, если дверца закрыта неправильно.
- Барабан будет вращаться по часовой стрелке и против часовой стрелки в течение приблизительно 1 минут.
3. После завершения калибровки на дисплее появится сообщение «**Калибровка завершена**», и сушильная машина отключится автоматически.

## ПРИМЕЧАНИЕ

Перед использованием функции **Калибровка** убедитесь, что барабан пуст.

## Объем



Громкость звука завершения режима и звука работы кнопок можно регулировать.

## ПРИМЕЧАНИЕ

- Настройка по умолчанию – **Объем 2** (обычный).
- Если звук не нужен, измените настройку на **Объем**. При этом звуки сигналов тревоги не будут отключены.





## Язык

Изменение языка системы.

1. Нажмите .
2. С помощью **переключателя** выберите **Язык**, после чего нажмите .
3. Поверните **Переключатель** и выберите необходимый язык, после чего нажмите .

## Wi-Fi

Включение и выключение функции Wi-Fi сушильной машины.



1. Нажмите .
2. С помощью **переключателя** выберите **Wi-Fi**, после чего нажмите .
3. Нажмите , чтобы выбрать **Вкл.** или **Выкл.**.
  - По умолчанию функция Wi-Fi сушильной машины отключена. Однако она активируется автоматически при первом включении сушилки. Затем состояние активации Wi-Fi сохраняется независимо от того, включена сушильная машина или нет.
  - После активации Wi-Fi и подключения к сети сушильная машина сохраняет соединение с сетью и после выключения питания.
  - Пиктограмма  Wi-Fi указывает, что сушильная машина подключена к маршрутизатору через Wi-Fi.

## ПРИМЕЧАНИЕ

При работе от сети Wi-Fi устройство потребляет больше электроэнергии. При регулярном подключении устройства к сети Wi-Fi фактическое потребление электроэнергии может превышать значения, указанные в разделе «Технические характеристики».

## Сброс к заводским настройкам

Перезагрузка сушильной машины.

1. Нажмите .
2. С помощью **переключателя** выберите **Сброс к заводским настройкам**, после чего нажмите 
  - После этого настройки сушильной машины будут сброшены до заводских.

# Эксплуатация

## Специальные функции

### Smart Control

Вы можете подключиться к приложению SmartThings и управлять сушильной машиной дистанционно.

#### Подключение сушильной машины



- Загрузите и установите приложение SmartThings на мобильное устройство.
- Нажмите и удерживайте , чтобы включить сушильную машину.
- Нажмите и удерживайте  на сушильной машине.
  - a. Сушильная машина перейдет в режим точки доступа и подключится к вашему мобильному устройству.
  - b. Нажмите , чтобы выполнить аутентификацию сушильной машины на мобильном устройстве.
  - c. После завершения аутентификации сушильная машина будет подключена к приложению. В приложении SmartThings доступен целый ряд функций.

#### ПРИМЕЧАНИЕ

- Если сушильной машине не удается подключиться к приложению SmartThings, попробуйте еще раз.
- Если у вас возникли проблемы с интернет-соединением после подключения сушильной машины к приложению SmartThings, проверьте маршрутизатор.
- Если соединение Wi-Fi выключено, нажмите и в течение 3 секунд удерживайте , чтобы открыть меню **Settings (Настройки)**, выберите **Wi-Fi** и нажмите  для активации.
- Когда на сушильной машине включена функция Wi-Fi, вы можете подключиться к ней через приложение SmartThings на смартфоне независимо от статуса питания сушильной машины. Если же функция Wi-Fi сушильной машины отключена, машина отображается в приложении SmartThings как недоступная.
- Перед запуском функции Smart Control необходимо закрыть дверцу.
- Если вы используете сушилку 20 раз без подключения к SmartThings, при следующем включении сушильной машины на 3 секунды появится всплывающее уведомление о подключении Smart Control.
- Если сушильная машина не подключена к точке доступа, при выключении питания функция Wi-Fi деактивируется.

### Stay Connect

Настройте функцию Stay Connect в приложении SmartThings. Сушильная машина сохраняет соединение с приложением, благодаря чему вы можете управлять ею, будучи не дома.

1. Если включить функцию Stay Connect в приложении SmartThings, после завершения цикла сушильная машина перейдет в режим энергосбережения.
  - Если дверца закрыта, функция Stay Connect остается активной до 24 часов.
2. Когда функция Stay Connect активна, на дисплее сушильной машины отображаются пиктограммы Smart Control  и Wi-Fi .
3. Вы можете легко управлять сушильной машиной из приложения SmartThings.

#### ПРИМЕЧАНИЕ

Если работа сушильной машины приостанавливается, она переходит в режим энергосбережения, даже если не подключена к приложению SmartThings.

---

## SmartThings

### Подключение к сети Wi-Fi

На смартфоне перейдите в раздел **Settings (Настройки)**, включите беспроводное соединение и выберите точку доступа.

- Это устройство поддерживает протоколы Wi-Fi 2,4 ГГц.

### Загрузка

В магазине приложений (Google Play Store, Apple App Store, Samsung Galaxy Apps) найдите приложение SmartThings, выполнив поиск по запросу «SmartThings». Загрузите и установите приложение на устройство.

### ПРИМЕЧАНИЕ

Приложение может быть обновлено в целях улучшения производительности без предварительного уведомления.

Кроме того, дальнейшее обновление приложения или отдельных его функций может быть прекращено из соображений удобства использования и безопасности, даже если обновления поддерживаются для вашей ОС.

### Вход

Сначала войдите в приложение SmartThings через учетную запись Samsung. Чтобы создать новую учетную запись Samsung, следуйте инструкциям в приложении. Отдельное приложение для создания учетной записи не требуется.

### ПРИМЕЧАНИЕ

Если у вас уже есть учетная запись Samsung, воспользуйтесь ею для входа в приложение. При использовании зарегистрированного смартфона Samsung вход в приложение выполняется автоматически.

### Регистрация устройства в SmartThings

1. Убедитесь, что смартфон подключен к беспроводной сети. В противном случае перейдите в **Settings (Настройки)**, включите беспроводное подключение и выберите точку доступа.
2. Откройте **SmartThings** на смартфоне.
3. Если отображается сообщение A new device is found. (Найдено новое устройство.), выберите **Add (Добавить)**.
4. Если сообщение не отображается, нажмите **+** и выберите свое устройство в списке доступных. Если вашего устройства нет в списке, выберите **Device Type (Тип устройства) > Specific Device Model (Определенная модель устройства)**, а затем добавьте его вручную.
5. Зарегистрируйте устройство в приложении SmartThings, как описано ниже.
  - a. Добавьте устройство в SmartThings. Убедитесь, что устройство подключено к приложению SmartThings.
  - b. После завершения регистрации устройство отобразится на смартфоне.

# Эксплуатация

---

## Заявление об открытом исходном коде

В состав программного обеспечения, используемого в данном изделии, входит программное обеспечение с открытым исходным кодом. Вы можете получить полную версию соответствующего исходного кода в течение трех лет с момента последней поставки этого продукта, обратившись в службу поддержки на веб-сайте <http://opensource.samsung.com> (воспользуйтесь меню Inquiry (Запрос)).

Также вы можете получить полную версию соответствующего исходного кода на физическом носителе, например компакт-диске. В этом случае взимается минимальная плата.

По URL-адресу [http://opensource.samsung.com/opensource/SMART\\_TP2\\_0/seq/0](http://opensource.samsung.com/opensource/SMART_TP2_0/seq/0) для просмотра доступна информация о лицензии на ПО с открытым исходным кодом, связанное с данным продуктом. Данное предложение действительно для всех получателей этой информации.



## ПРИМЕЧАНИЕ

Настоящим компания Samsung заявляет, что данное радиооборудование соответствует требованиям Директивы 2014/53/ЕС и применимых обязательных норм, действующих на территории Великобритании. Полный текст декларации о соответствии требованиям ЕС и декларации о соответствии нормам Великобритании доступен по следующему адресу в сети Интернет: Для просмотра официальной декларации о соответствии требованиям перейдите на веб-сайт <http://www.samsung.com>, выберите раздел Support (Поддержка), перейдите на главную страницу службы поддержки и введите название модели. Макс. мощность РЧ-передатчика: 20 дБм при 2,402–2,480 ГГц.

### Информация об обновлениях системы безопасности

Обновления системы безопасности предоставляются для повышения безопасности вашего устройства и защиты вашей личной информации. Чтобы получить дополнительную информацию об обновлениях для системы безопасности, посетите веб-сайт <https://security.samsungda.com>.

- На веб-сайте поддерживаются только некоторые языки.

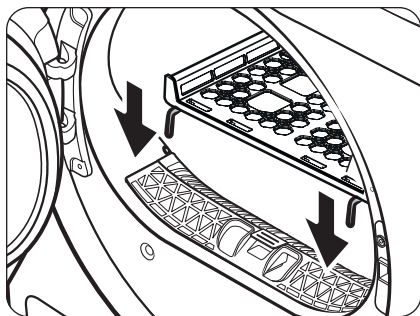

### Использование подставки для сушки (только в некоторых моделях)

Вы можете задать время сушки до 240 минут в зависимости от влажности и плотности вещей, которые необходимо высушить. При сушке белья с помощью подставки для сушки рекомендуется использовать режим Суш. при низ тем-ре.

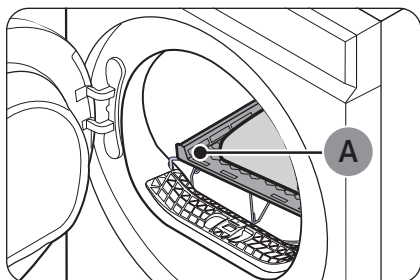

1. Установите подставку для сушки в барабан, вставив ее передние язычки в отверстия дверной мембраны.



2. Разместите вещи на подставке, оставив место для циркуляции воздуха. Сложите предметы одежды и разложите их на подставке.
3. Закройте дверцу, после чего нажмите . С помощью переключателя выберите Суш. при низ тем-ре и нажмите .
4. Нажмите и удерживайте .

A. Подставка для сушки

# Эксплуатация

---

## Рекомендации по сушке

Предметы (не более 1,5 кг)	Описание
Свитера, которые можно стирать (разложенные на подставке так, чтобы сохранялась их форма)	При сушке белья на подставке необходимо сложить его и положить на подставку, чтобы не образовывались складки.
Набивные игрушки (с наполнителем из хлопка или полиэфирного волокна)	

### ВНИМАНИЕ

- Использование режима с нагревом для сушки изделий из поролона, пластмассы или резины может привести к их повреждению или возгоранию.
- Под воздействием тепла сушильной машины изделия на клею могут расклеиться или испортиться.

# Обслуживание

## Слив воды из бака

Сливайте воду из бака после каждого использования, чтобы избежать ее утечки.

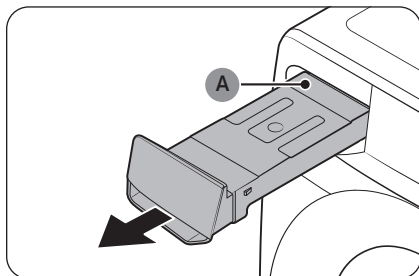

1. Снимите **бак для воды (А)** с сушильной машины.
  - Потяните за ручку бака для воды одной рукой, пока он не выйдет из машины наполовину.
  - Когда бак для воды выйдет наполовину, плавно тяните его обеими руками, поддерживая второй рукой под дно.

### ⚠ ВНИМАНИЕ

- Бак для воды довольно тяжелый. Аккуратно выньте бак, держа его обеими руками и не наклоняя.
  - При извлечении заполненного бака для воды соблюдайте осторожность. Он очень тяжелый и в случае падения может причинить травму.
2. Слейте воду через **сливное отверстие (В)**, а затем очистите бак для воды изнутри.
    - Налейте немного нейтрального моющего средства в теплую воду. Залейте смесь в бак для воды через **сливное отверстие (В)** и оставьте на 30 минут. Затем ополосните бак чистой водой и полностью высушите его.
  3. Установите бак для воды на место.

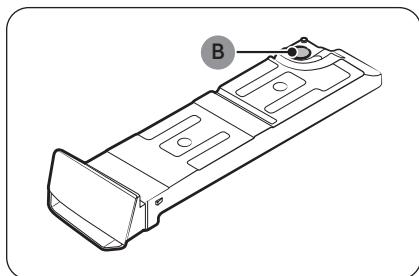

### 📖 ПРИМЕЧАНИЕ

Если сушильная машина отображает сообщение «**Опустошите бак**» и останавливается во время сушки, опорожните бак для воды, а затем нажмите и удерживайте **▶||**. Сообщение «**Опустошите бак**» исчезнет, и машина возобновит сушку.

# Обслуживание

## Установка мягкого микрофильтра (дополнительного фильтра)

Чтобы предотвратить накопление пыли на теплообменнике, можно установить мягкий микрофильтр из комплекта поставки (дополнительный фильтр).

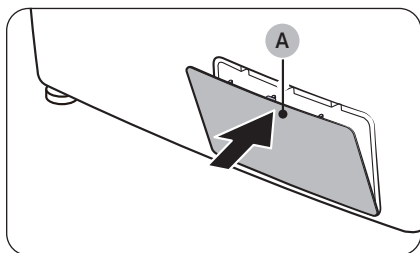

1. Осторожно нажмите на верхнюю часть **внешней крышки (A)**, чтобы открыть ее.

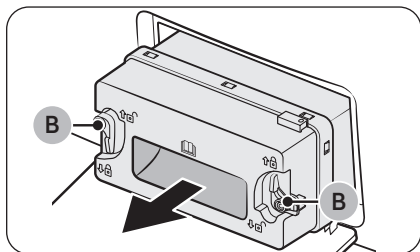

2. Разблокируйте **фиксаторы внутренней крышки (B)**, а затем потяните за нее, чтобы снять.

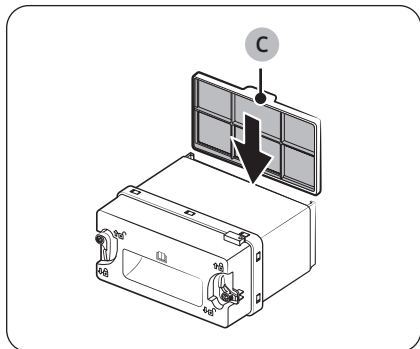

3. Вставьте **мягкий микрофильтр (дополнительный фильтр) (C)** из комплекта поставки на заднюю часть внутренней крышки, как показано на рисунке.
  - Фильтр должен быть установлен в правильном положении. (Выступ на верхней части фильтра должен быть обращен наружу.)

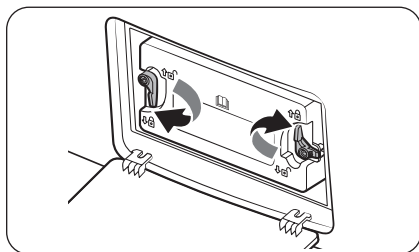

4. Установите внутреннюю крышку в исходное положение и закройте фиксаторы.
5. Закройте внешнюю крышку теплообменника.

## Очистка

### ⚠ ПРЕДУПРЕЖДЕНИЕ

- Не распыляйте воду непосредственно на сушильную машину при ее очистке.
- Не чистите сушильную машину бензолом, растворителями, спиртом или уксусом. Это может привести к изменению цвета, деформации, повреждению устройства, поражению электрическим током или пожару.
- Перед очисткой сушильной машины выньте кабель питания из розетки.

### Внешние поверхности

Для очистки используйте мягкую влажную ткань. Не используйте абразивные вещества. Не кладите острые или тяжелые предметы на сушильную машину и не пользуйтесь такими предметами рядом с ней. Храните моющие средства и принадлежности для стирки на подставке (она продается отдельно) или в отдельном контейнере для хранения.

### Панель управления

Для очистки используйте мягкую влажную ткань. Не используйте абразивные вещества. Не распыляйте моющее средство непосредственно на панель. Если на панель управления попала какая-либо жидкость, сразу же вытрите ее.

### Барaban

Для очистки барабана используйте влажную ткань и мягкое неабразивное чистящее средство, пригодное для поверхностей из нержавеющей стали.

Удаляйте остатки налета чистой сухой тканью.

### Дверца

На внутренней стороне дверцы могут появляться загрязнения и накапливаться посторонние вещества. Для очистки внутренней поверхности дверцы используйте мягкую ткань или щетку.

### ⚠ ВНИМАНИЕ

Не отсоединяйте резиновое уплотнение дверцы.

# Обслуживание

## Фильтр для ворса

Очищайте фильтр для ворса после каждого использования.

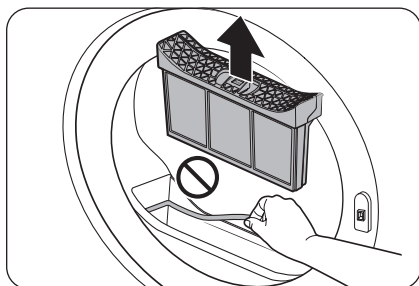

1. Откройте дверцу сушильной машины, возьмитесь за верхнюю часть фильтра для ворса и, потянув за нее, извлеките фильтр.
  - Не отсоединяйте резиновое уплотнение после извлечения фильтра.

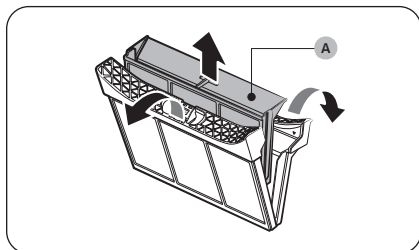

2. Откройте внешний фильтр и извлеките **внутренний фильтр (A)**.

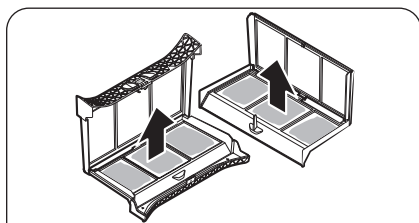

3. Раскройте внешний и внутренний фильтры.
4. Удалите ворс с обоих фильтров, а затем прочистите их щеткой.

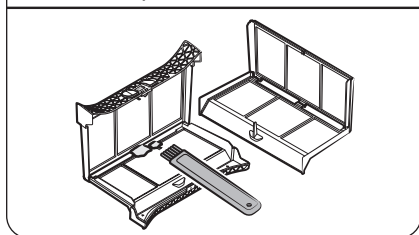

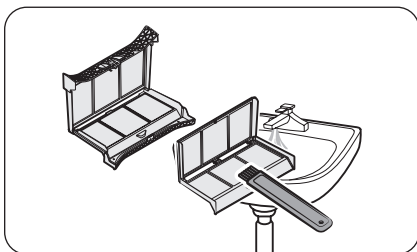

#### ПРИМЕЧАНИЕ

- Чтобы полностью очистить фильтры, процедуру их очистки проводите с использованием пылесоса и мягкой щетки.
  - В состав ворса, собранного фильтрами, могут входить микроскопические частицы пластмасс, в зависимости от типа высушиваемого белья. Поэтому ворс из фильтров, как правило, не должен вымываться в систему слива, чтобы избежать попадания микроскопических частиц пластмасс в систему сбора отработанной воды. Даже после использования пылесоса в сетке фильтра может оставаться большое количество малозаметных ворсинок, которые могут ухудшить эффективность сушки. В этом случае промойте фильтр под водой, чтобы удалить оставшиеся ворсинки и тем самым обеспечить эффективность сушки. После этого фильтр необходимо полностью высушить.
5. Вставьте внутренний фильтр во внешний, а затем установите фильтр для ворса в исходное положение.

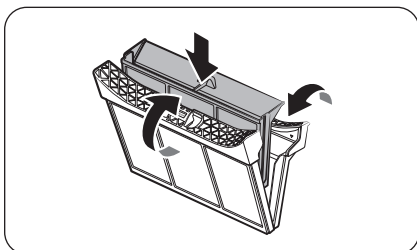

#### ВНИМАНИЕ

- Очищайте фильтр для ворса после каждой загрузки. Если этого не делать, качество сушки может ухудшиться.
- Если поверхность фильтра влажная, дайте ему полностью высохнуть перед использованием.
  - Если установить фильтр во влажном состоянии, это может привести к образованию плесени и запаха или к снижению качества сушки.
- При очистке или извлечении фильтра для ворса не трясите его и не стучите по нему: эти действия могут привести к повреждению фильтра.
- Попытка раскрыть внешний и внутренний фильтры недостаточно осторожно или с чрезмерным усилием может привести к их повреждению.

# Обслуживание

## Теплообменник

Когда придет время чистить теплообменник, сушильная машина выдаст предупреждающее сообщение «Очистите теплообменник и нажмите **O**» или «Очистите дополнительный фильтр теплообменника и нажмите **O**».

Загрязнение теплообменника снижает эффективность изделия, поэтому теплообменник следует регулярно чистить.

Очищайте теплообменник раз в месяц мягкой щеткой или пылесосом. Не прикасайтесь к теплообменнику голыми руками, поскольку это может привести к травме.

### ПРИМЕЧАНИЕ

- Вокруг теплообменника могут образовываться капли воды из-за конденсации, вызванной разницей температур. Это нормальное состояние, которое не является признаком утечки.
- Если вы не планируете использовать сушильную машину в течение длительного времени, откройте крышку теплообменника и проветрите его.

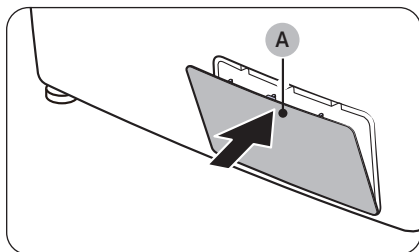

1. Осторожно нажмите на верхнюю часть **внешней крышки (A)**, чтобы открыть ее.

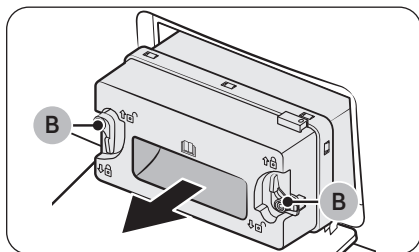

2. Разблокируйте **фиксаторы внутренней крышки (B)**, а затем потяните за нее, чтобы снять.

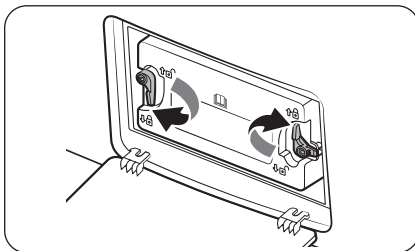
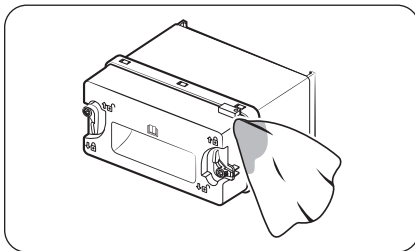
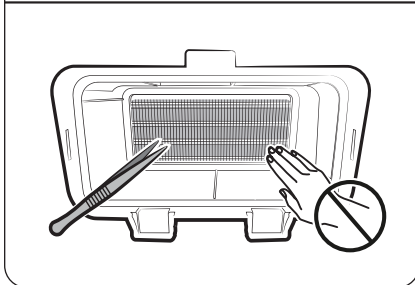
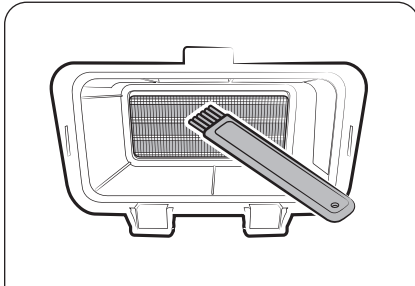

3. Удалите с теплообменника пыль щеткой из комплекта поставки.
  - После очистки щеткой протрите оставшуюся пыль гладкой влажной тканью.

**⚠ ВНИМАНИЕ**

- Во избежание физических травм и ожогов не прикасайтесь к теплообменнику и не чистите его голыми руками и стальными инструментами.
- При очистке теплообменника следите за тем, чтобы не повредить его ребра.

**📖 ПРИМЕЧАНИЕ**

Если загрязнения на теплообменнике засохли и плохо поддаются очистке, распылите на него немного воды и очистите щеткой.

4. Протрите внутреннюю крышку гладкой влажной тканью.
  - На внутренней крышке могут накапливаться влага и/или посторонние вещества.

5. Установите внутреннюю крышку в исходное положение и закройте фиксаторы.
6. Закройте внешнюю крышку теплообменника.

# Обслуживание

## 📖 ПРИМЕЧАНИЕ

- После очистки теплообменника нажмите , чтобы закрыть оповещение. Оповещение отображается до тех пор, пока вы его не закроете.
- Если уведомление не пропадает даже после того, как вы его закрыли, отсоедините, а затем подсоедините кабель питания или снимите и снова установите внутреннюю крышку теплообменника.

## Мягкий микрофильтр (дополнительный фильтр)

Когда будет пора очистить мягкий микрофильтр (дополнительный фильтр), сушильная машина выдаст сообщение «Очистите мягкий микрофильтр (Дополнительный фильтр)». Загрязнение мягкого микрофильтра (дополнительного фильтра) снижает эффективность изделия, поэтому теплообменник следует регулярно чистить.

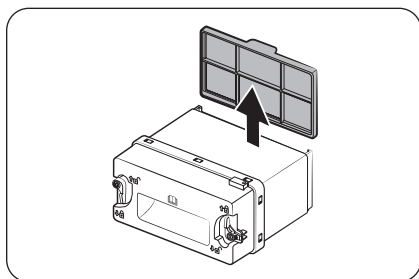

1. Откройте внешнюю крышку теплообменника, а затем снимите внутреннюю крышку. (См. раздел «Теплообменник» на стр. 48.)
2. Извлеките мягкий микрофильтр (дополнительный фильтр) из внутренней крышки.

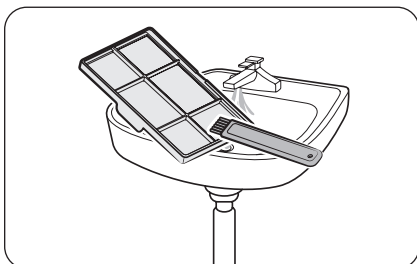

- Удалите пыль с мягкого микрофильтра (дополнительного фильтра) щеткой из комплекта поставки, а затем промойте фильтр в проточной воде.

**ПРИМЕЧАНИЕ**

- Чтобы полностью очистить фильтры, процедуру их очистки проводите с использованием пылесоса и мягкой щетки.
- В состав ворса, собранного фильтрами, могут входить микроскопические частицы пластмасс, в зависимости от типа высушиваемого белья. Поэтому ворс из фильтров, как правило, не должен вымываться в систему слива, чтобы избежать попадания микроскопических частиц пластмасс в систему сбора отработанной воды. Даже после использования пылесоса в сетке фильтра может оставаться большое количество малозаметных ворсинок, которые могут ухудшить эффективность сушки. В этом случае промойте фильтр под водой, чтобы удалить оставшиеся ворсинки и тем самым обеспечить эффективность сушки. После этого фильтр необходимо полностью высушить.
- Очищайте фильтр регулярно. Из-за грязного фильтра снижается качество сушки.

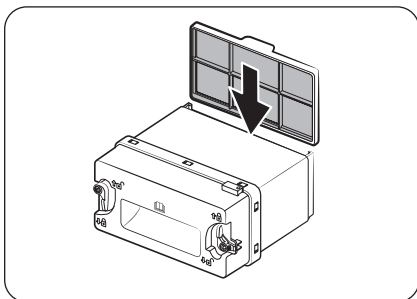

- Вставьте фильтр во внутреннюю крышку, а затем установите ее на место.
  - Фильтр должен быть установлен в правильном положении. (Выступ на верхней части фильтра должен быть обращен наружу.)

# Устранение неисправностей

## Часто встречающиеся проблемы

В случае неисправности сушильной машины в первую очередь воспользуйтесь приведенной ниже таблицей и выполните предложенные действия.

Неисправность	Действие
Сушильная машина не запускается.	<ul style="list-style-type: none"><li>• Убедитесь, что сушильная машина подключена к источнику питания.</li><li>• Убедитесь, что дверца закрыта должным образом.</li><li>• Проверьте предохранитель или включите автоматический выключатель.</li><li>• Если вы открыли дверцу во время выполнения цикла, снова нажмите и удерживайте ►.</li><li>• Очистите фильтр.</li><li>• Убедитесь, что функция Блокировка от детей отключена.</li></ul>
Сушильная машина не нагревается.	<ul style="list-style-type: none"><li>• Проверьте предохранитель или включите автоматический выключатель.</li><li>• Проверьте фильтр для ворса и теплообменник. При необходимости очистите их.</li><li>• Возможно, сушильная машина выполняет цикл охлаждения.</li></ul>
Вещи не высохли.	<p>Проверьте все указанные выше пункты. Кроме того:</p> <ul style="list-style-type: none"><li>• Не перегружайте сушильную машину. Когда сушильная машина перегружена, на сушку вещей может потребоваться больше времени.</li><li>• Сушите плотную ткань отдельно от легкой.</li><li>• Вещи слишком мелкие и могут недостаточно интенсивно вращаться в барабане.</li><li>• Очистите фильтр.</li><li>• Очистите теплообменник.</li><li>• Если на дисплее появляется сообщение «<b>Очистите теплообменник и нажмите</b> » или «<b>Очистите дополнительный фильтр теплообменника и нажмите</b> », см. раздел «<b>Теплообменник</b>» на стр. 48 и очистите теплообменник.</li><li>• Если подсоединен сливной шланг, убедитесь, что вода сливается правильно.</li></ul>
Сушильная машина работает слишком громко.	<ul style="list-style-type: none"><li>• Посмотрите, нет ли в машине монет, оторвавшихся пуговиц, гвоздей и других предметов, и сразу же удалите их.</li><li>• Проверьте фильтр для ворса. Удалите все застрявшие в фильтре предметы.</li><li>• Сушильная машина должна быть установлена устойчиво и выровнена относительно пола.</li><li>• Сушильная машина может издавать шум в процессе прохождения воздуха через барабан и вентилятор. Это нормальное явление.</li></ul>
Вещи высушиваются неравномерно.	<ul style="list-style-type: none"><li>• Швы, карманы и некоторые другие части одежды высушить труднее, чем остальные. Это нормальное явление.</li><li>• Отсортируйте плотные и легкие вещи.</li></ul>

Неисправность	Действие
Из сушильной машины исходит неприятный запах.	<ul style="list-style-type: none"> <li>Из воздуха в сушильную машину могут попасть запахи краски, лака, чистящих средств и других бытовых веществ. Если вы заметили такой запах, перед использованием сушильной машины полностью проветривайте помещение.</li> <li>При сушке в закрытом помещении сушильная машина может нагревать воздух, поэтому обязательно откройте окно и проветрите помещение.</li> <li>Не сушите влажные вещи, долго пролежавшие в стиральной или сушильной машине.</li> <li>После использования сушильной машины оставьте ее дверцу открытой, чтобы проветрить внутреннее пространство.</li> </ul>
Сушильная машина выключается до того, как вещи высохнут.	<ul style="list-style-type: none"> <li>Недостаточный объем загрузки сушильной машины. Добавьте несколько предметов, например полотенце, и попробуйте запустить сушку снова.</li> </ul>
На одежде появился ворс.	<ul style="list-style-type: none"> <li>Прежде чем класть вещи в сушильную машину, всегда проверяйте чистоту фильтра для ворса. При сушке вещей, образующих много ворса, может потребоваться прочистить фильтр для ворса в середине цикла.</li> <li>Некоторые виды ткани (например, белые полотенца) образуют больше ворса, поэтому их следует сушить отдельно от вещей из ткани, к которой ворс легко пристает (таких как черные льняные брюки).</li> <li>Перед сушкой проверьте и опорожните карманы.</li> </ul>
Пространство рядом с сушильной машиной нагревается или появляется сырой затхлый запах.	<ul style="list-style-type: none"> <li>Для охлаждения системы в сушильной машине с тепловым насосом происходит циркуляция воздуха изнутри наружу и обратно. При использовании сушильной машины в плохо вентилируемом помещении в зависимости от условий эксплуатации может повышаться влажность воздуха и/или возникать сырой затхлый запах. При использовании сушилки обеспечьте надлежащую вентиляцию.</li> </ul>
Не выполняется слив воды.	<ul style="list-style-type: none"> <li>Проверьте сливной шланг на наличие перегибов и перекручиваний. Выпрямите шланг, если он перекручен или согнут, и надежно подсоедините его к сливному отверстию на полу.</li> <li>Проверьте, не замерз ли сливной шланг. Если шланг замерз, погрузите его в теплую воду, чтобы вода внутри растаяла и вытекла. Подсоедините шланг и проверьте, правильно ли сливается вода.</li> <li>Если сушильная машина замерзла изнутри, снимите с нее бак для воды и залейте примерно 400 мл теплой воды внутрь в пространство для бака. Примерно через час запустите сушильную машину, чтобы убедиться, что она нормально сливает воду.</li> </ul>

- Если проблему устранить не удастся, обратитесь в центр по обслуживанию клиентов.

# Устранение неисправностей

- Компания Samsung не несет ответственности за повреждение изделия, травмы и прочие связанные с безопасностью изделия проблемы, возникшие в результате ремонта без соблюдения указанных здесь инструкций по ремонту. Гарантия также не распространяется на повреждения изделия, возникшие в результате попытки его ремонта (любым лицом, кроме сертифицированного поставщика услуг Samsung).

## Информационные коды

При возникновении сбоя в работе сушильной машины на экране может отобразиться информационный код. Воспользуйтесь приведенной ниже таблицей и выполните предложенные действия.

Информационный код	Значение	Действие
Закройте дверцу сушилки и повторите попытку	Сушильная машина используется с открытой дверцей.	<ul style="list-style-type: none"><li>• Убедитесь, что дверца закрыта должным образом.</li><li>• Убедитесь, что белье не защемлено дверцей.</li></ul>
Сначала очистите фильтр / Проверьте правильность установки фильтра	Проблема с фильтром для ворса	<ul style="list-style-type: none"><li>• Проверьте правильность установки фильтра для ворса.</li><li>• Очистите фильтр для ворса.</li><li>• Если устранить проблему не удается, обратитесь в сервисный центр.</li></ul>
Проверьте правильность установки оболочки теплообменника	Проблема с внутренней крышкой теплообменника	<ul style="list-style-type: none"><li>• Проверьте правильность установки внутренней крышки теплообменника.</li><li>• Если устранить проблему не удается, обратитесь в сервисный центр.</li></ul>
Проверьте слив / Проверьте бак и шланг / Проверьте на наличие утечек и перезапустите / Удерживайте ▷	Неисправность слива Неисправность сливного насоса Замерз сливной шланг Заполнен бак для воды	<ul style="list-style-type: none"><li>• Убедитесь, что сливной шланг не перекручен и не поврежден.</li><li>• Если шланг замерз, оберните его примерно на десять минут полотенцем, смоченным в теплой воде, чтобы он оттаял.</li><li>• Слейте воду из бака, включите сушилку и повторите запуск.</li><li>• Если сушильная машина замерзла изнутри, снимите с нее бак для воды и залейте примерно 400 мл теплой воды внутрь в пространство для бака. Примерно через час запустите сушильную машину, чтобы убедиться, что она нормально сливает воду.</li><li>• Если устранить проблему не удается, обратитесь в сервисный центр.</li></ul>

Информационный код	Значение	Действие
FC	Неправильная частота источника электропитания.	<ul style="list-style-type: none"> <li>• Попробуйте перезапустить цикл.</li> <li>• Если устранить проблему не удастся, обратитесь в сервисный центр.</li> </ul>
9C1	Необходимо проверить систему электронного управления.	<ul style="list-style-type: none"> <li>• Проверьте, правильно ли подключен кабель питания.</li> <li>• Проверьте, исправна ли электрическая розетка.</li> <li>• Если устранить проблему не удастся, обратитесь в сервисный центр.</li> </ul>
dF	Неполадка замка дверцы.	<ul style="list-style-type: none"> <li>• Обратитесь в сервисный центр.</li> </ul>
tC	Проблема с датчиком температуры воздуха	<ul style="list-style-type: none"> <li>• Обратитесь в сервисный центр.</li> </ul>
tC5	Проблема с датчиком температуры компрессора	<ul style="list-style-type: none"> <li>• Подождите две-три минуты.</li> <li>• Включите питание и запустите устройство снова.</li> <li>• Если устранить проблему не удастся, обратитесь в сервисный центр.</li> </ul>
3C	Проверьте, работает ли двигатель.	<ul style="list-style-type: none"> <li>• Попробуйте перезапустить цикл.</li> <li>• Если устранить проблему не удастся, обратитесь в сервисный центр.</li> </ul>
AC6	Проверьте связь между основной платой и платой инвертора.	<ul style="list-style-type: none"> <li>• Попробуйте перезапустить цикл.</li> <li>• Если устранить проблему не удастся, обратитесь в сервисный центр.</li> </ul>
HC	Перегрев компрессора	<ul style="list-style-type: none"> <li>• Обратитесь в сервисный центр.</li> </ul>

Если на дисплее продолжает отображаться какой-либо информационный код, обратитесь в местный сервисный центр Samsung.

# Приложение

## Символы на этикетках одежды

Следующими символами обозначаются указания по уходу за одеждой. На ярлыках с указаниями по уходу за одеждой приводятся символы касательно сушки, отбеливания, сушки и глажки или химчистки при необходимости. Использование символов обеспечивает согласованность подачи информации местными производителями и производителями импортируемых товаров. Следуйте указаниям на этикетках, чтобы продлить срок службы одежды и устранить проблемы, связанные со стиркой.



### Стирка

	Обычная стирка при 95 °С.
	Обычная стирка при 60 °С.
	Деликатная стирка при 60 °С.
	Обычная стирка при 40 °С.
	Деликатная стирка при 40 °С.
	Очень деликатная стирка при 40 °С.
	Обычная стирка при 30 °С.
	Деликатная стирка при 30 °С.
	Очень деликатная стирка при 30 °С.
	Ручная стирка.
	Не стирать.











### ПРИМЕЧАНИЕ

Числами на тазу обозначаются максимальные значения температуры стирки в градусах Цельсия, которые не следует превышать.

### Отбеливание

	Разрешается отбеливать любым средством.
	Разрешается только кислородное отбеливание.
	Не отбеливать.





### Сушка

	Сушка во вращающемся барабане / обычная температура / максимальная температура на выходе 80 °С.
	Сушка во вращающемся барабане / сниженная температура / максимальная температура на выходе 60 °С.
	Не сушить в сушильном барабане
	Сушка в подвешенном положении.
	Сушка изделия в вертикальном положении без отжима.
	Сушка изделия в горизонтальном положении.
	Сушка изделия в горизонтальном положении без отжима.
	Сушка в подвешенном положении в тени.
	Сушка изделия в вертикальном положении без отжима в тени.
	Сушка изделия в горизонтальном положении в тени.
	Сушка изделия в горизонтальном положении без отжима в тени.

### ПРИМЕЧАНИЕ

- Точками обозначается уровень сушки в сушильной машине.
- Линиями обозначается тип и место сушки.





### Глажка





	Глажка при максимальной температуре подошвы утюга 200 °С.
	Глажка при максимальной температуре подошвы утюга 150 °С.
	Глажка при максимальной температуре подошвы утюга 110 °С. Соблюдайте осторожность при использовании паровых утюгов (глажка без использования пара).
	Не гладить.

### ПРИМЕЧАНИЕ

Точками обозначаются диапазоны температур глажки (с регулятором, паровые, дорожные утюги и гладильные машины).

### Профессиональный уход

	Профессиональная химчистка в перхлорэтилене и/или углеводороде (тяжелые бензины) в нормальном режиме.
	Профессиональная химчистка в перхлорэтилене и/или углеводороде (тяжелые бензины) в деликатном режиме.
	Профессиональная химчистка в углеводороде (тяжелые бензины) в нормальном режиме.
	Профессиональная химчистка в углеводороде (тяжелые бензины) в деликатном режиме.

	Химическая чистка запрещена.
	Профессиональная влажная чистка.
	Деликатная профессиональная влажная чистка.
	Очень деликатная профессиональная влажная чистка.
	Влажная чистка запрещена.

### ПРИМЕЧАНИЕ

- Буквами в круге обозначаются растворители (P, F), используемые при химчистке или влажной чистке (W).
- Как правило, линией под символом обозначается более деликатная обработка (например, деликатный режим для слабозагрязненного белья). Двойной линией обозначается особенно деликатный уровень обработки.

# Приложение

---

## Защита окружающей среды

---

- Данное устройство изготовлено из материалов, подлежащих вторичной переработке. Если вы решили выбросить устройство, следуйте местным правилам по утилизации бытовых отходов. Отрежьте кабель питания, чтобы устройство нельзя было подключить к источнику питания. Снимите дверцу, чтобы животные или маленькие дети не оказались запертыми в устройстве.
- Содержит фторированные парниковые газы.  
Герметичное оборудование.  
Не выпускайте газы в атмосферу.  
Тип хладагента: R-134a (GWP = 1430)  
Объем хладагента: 0,58 кг, 0,829 tCO<sub>2</sub>e

## Технические характеристики

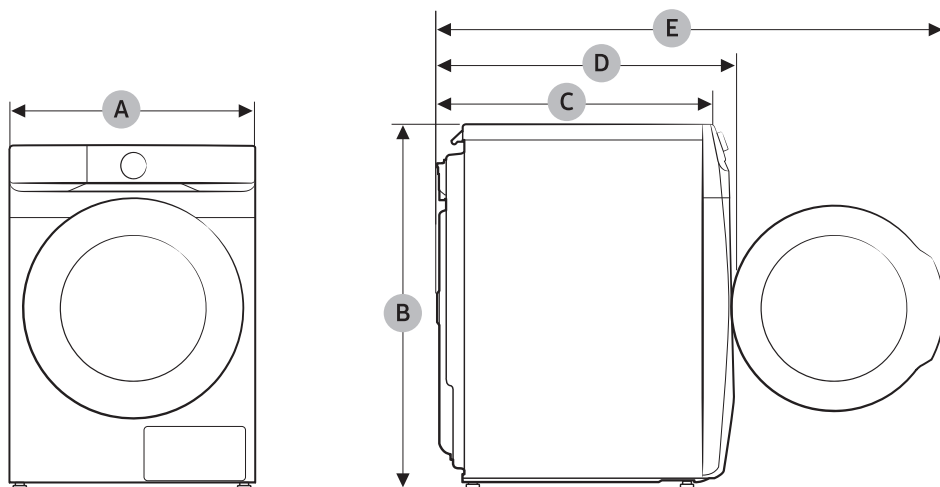

ТИП		СУШИЛЬНАЯ МАШИНА С ФРОНТАЛЬНОЙ ЗАГРУЗКОЙ
НАИМЕНОВАНИЕ МОДЕЛИ		DV16DG8600**
Максимальный объем загрузки	Сушка	16,0 кг
РАЗМЕРЫ	A	686 мм
	B	984 мм
	C	803 мм
	D	844 мм
	E	1378 мм
ВЕС		72,0 кг
ТРЕБОВАНИЯ К ЭЛЕКТРОПИТАНИЮ	220–240 В пер. тока, 50 Гц	1800–2100 Вт
ДОПУСТИМАЯ ТЕМПЕРАТУРА		От 5 до 35 °С

Подлежит использованию по назначению в нормальных условиях

Рекомендуемый период: 7 лет

Изготовитель оставляет за собой право изменять дизайн и спецификации без предварительного уведомления



**Страна изготовления:** СДЕЛАНО В КОРЕЕ

**Производитель:** Samsung Electronics Co., Ltd / Самсунг Электроникс Ко., Лтд

**Адрес изготовителя:** Республика Корея, (Мэтан-донг) 129, Самсунг-ро, Енгтонг-гу, Сувон, Кёнги-до, 16677

**Место производства:** Республика Корея, (Осеон-донг) 107, Намансандан беоног, Гвангсан-гу, Гвангжу-сити,

**Импортер в России:** ООО «Самсунг Электроникс Рус Компани», Российская Федерация, 123242, г. Москва, Новинский бульвар, д. 31, помещение 1, 2



Символ « не для пищевой продукции » применяется в соответствии с техническим регламентом Таможенного союза « О безопасности упаковки » 005/2011 и указывает на то, что упаковка данного продукта не предназначена для повторного использования и подлежит утилизации. Упаковку данного продукта запрещается использовать для хранения пищевой продукции.



Символ « петля Мебиуса » указывает на возможность утилизации упаковки. Символ может быть дополнен обозначением материала упаковки в виде цифрового и/или буквенного обозначения.

## ВОПРОСЫ ИЛИ КОММЕНТАРИИ?

СТРАНА	ТЕЛЕФОН	ВЕБ-САЙТ
RUSSIA	8-800-555-55-55	<a href="http://www.samsung.com/ru/support">www.samsung.com/ru/support</a>
BELARUS	810-800-500-55-500	<a href="http://www.samsung.com/ru/support">www.samsung.com/ru/support</a>
GEORGIA	0-800-555-555	<a href="http://www.samsung.com/ge/support">www.samsung.com/ge/support</a>
ARMENIA	0-800-05-555	<a href="http://www.samsung.com/ru/support">www.samsung.com/ru/support</a>
AZERBAIJAN	0-88-555-55-55	<a href="http://www.samsung.com/az/support">www.samsung.com/az/support</a>
KAZAKHSTAN	8-10-800-500-55-500 (GSM: 7799)	<a href="http://www.samsung.com/kz_kz/support">www.samsung.com/kz_kz/support</a> <a href="http://www.samsung.com/kz_ru/support">www.samsung.com/kz_ru/support</a>
UZBEKISTAN	00-800-500-55-500 (GSM: 7799, 0799 (Uztelecom))	<a href="http://www.samsung.com/uz_uz/support">www.samsung.com/uz_uz/support</a> <a href="http://www.samsung.com/uz_ru/support">www.samsung.com/uz_ru/support</a>
KYRGYZSTAN	00-800-500-55-500 (GSM: 9977)	<a href="http://www.samsung.com/kz_kz/support">www.samsung.com/kz_kz/support</a> <a href="http://www.samsung.com/kz_ru/support">www.samsung.com/kz_ru/support</a>
TAJKISTAN	8-10-800-500-55-500 (GSM: 7779)	
MONGOLIA	1800-25-55	
ROMANIA	0800872678 - Apel gratuit *8000 - Apel tarifat în rețea Program Call Center Luni - Vineri: 9 AM - 6 PM	<a href="http://www.samsung.com/ro/support">www.samsung.com/ro/support</a>

# Қыздырғыш сорғысы бар кептіргіш Пайдаланушы нұсқаулығы

---

DV16DG8600\*\*

---

**SAMSUNG**

# Мазмұны

---

<b>Қауіпсіздік ақпараты</b>	<b>4</b>
Қандай қауіпсіздік нұсқауларын білу керек	4
Маңызды қауіпсіздік белгілері	4
Қауіпсіздікке қатысты маңызды ескертулер	5
Орнатуға қатысты қатаң ескертулер	9
Пайдалануға қатысты қатаң ескертулер	10
Пайдалану кезінде сақталатын сақтық шаралары	12
Тазалауға қатысты қатаң ескертулер	13
Мұздатудың алдын алу үшін күтім	14
WEEE нұсқаулары	14
<b>Орнату</b>	<b>15</b>
Жинақтың құрамы	15
Орнатуға қойылатын талаптар	17
Орнату қадамдары	18
Орта	24
<b>Іске кірісу алдында</b>	<b>25</b>
Бастапқы орнату	25
Кептіру бойынша ұсыныстар	25
<b>Операциялар</b>	<b>27</b>
Басқару панелі	27
Цикл жұмысы	28
Циклге шолу жасау	29
Опциялар	33
Арнайы функциялар	37
<b>Күтім көрсету</b>	<b>42</b>
Су ыдысын босату	42
Микро жұмсақ сүзгіні орнату (қосымша сүзгі)	43
Тазалау	44
<b>Ақаулықты түзету</b>	<b>51</b>
Тексерілетін мәселелер	51
Ақпарат кодтары	53

---

<b>Қосымша</b>	<b>55</b>
Матаға күтім көрсету кестесі	55
Қоршаған ортаны қорғау	57
Техникалық сипаттама	58

# Қауіпсіздік ақпараты

- Жаңа Samsung кептіргішін сатып алғаныңызбен құттықтаймыз. Бұл нұсқаулықта құрылғыны орнату, іске қолдану, оған күтім көрсетуге қатысты маңызды ақпараттар қамтылған. Жаңа кептіргіштің функциялары мен мүмкіндіктерін қауіпсіз әрі тиімді пайдалана алу үшін осы пайдаланушы нұсқаулығын кептіргішті пайдаланбай тұрып мұқият оқыңыз.
- Құрылғы үлгісінің атауын құрылғымен бірге берілген немесе оған жапсырылған жапсырмадан қараңыз.

## Қандай қауіпсіздік нұсқауларын білу керек

Осы нұсқаулықта көрсетілген ескертулер мен қауіпсіздік нұсқаулары, орын алуы мүмкін жағдайлардың барлығын қамтымаған. Кептіргішті орнату, күтіп ұстау және пайдалану кезінде сіз мұқият және абай болуыңыз керек.

Түсінбейтін мәселе немесе жағдай туындаса, үнемі өндірушіге хабарласыңыз.

## Маңызды қауіпсіздік белгілері

Осы нұсқаулықтағы таңбалар мен белгілер нені білдіреді:

### ЕСКЕРТУ

Адам қатты жарақат алатын, мерт болатын және/нем мүлікке зиян келтіретін қатерлі жағдайлар не қауіпті әрекеттер.

### НАЗАР АУДАРЫҢЫЗ

Адам жарақат алатын, және/не мүлікке зиян келтіретін қатерлі жағдайлар не қауіпті әрекеттер.

### ЕСКЕРТУ

Өрт немесе жарылыс шығу қатерін азайту үшін, мына негізгі сақтық шараларын орындаңыз.

### Нұсқауларды оқыңыз

Құрылғыны қолданар алдында барлық нұсқауларды оқып шығыңыз.

Осы нұсқаулықты оқығаннан кейін, кейін қарап жүру үшін сенімді жерге сақтап қойыңыз.

### ЕСКЕРІМ

Адамға немесе мүлікке зақым келтіретін қауіптің бар екенін көрсетеді.

Бұл ескерту белгілері өзіңіз және басқа адамдар жарақат алмас үшін берілген.

Оларды мұқият орындаңыз.

Айналатын бөлшектері бар кез келген электр құрылғысы тәрізді, бұл да қатерлі жағдайлар туғызуы мүмкін. Осы құрылғыны қауіпсіз іске қосу үшін, оны іске қолдану және күтім көрсету жолдарымен танысыңыз.

---

## ЕСКЕРТУ

### Өрт қауіпі

- Киім кептіршікті білікті техник орнатуы керек.
- Киім кептіршікті өндірушінің нұсқауларына сәйкес орнату керек.
- Жарақат алу, мерт болу қаупін азайту үшін барлық орнату нұсқауларын орындаңыз.

### Қауіпсіздікке қатысты маңызды ескертулер

---

**Осы құрылғыны пайдаланған кезде өрт, электр немесе жарақат алу қатерін азайту үшін, негізгі сақтық шараларын, соның ішінде келесі шараларды орындаңыз:**

1. Бұл құрылғыны кембағал, сезім мүкістігі бар немесе ақыл-есі кем немесе құрылғыны қолдану тәжірибесі жоқ не қолдана білмейтін адамдар (балаларды қоса алғанда) пайдаланбауға және олар өз қауіпсіздігін қамтамасыз ететін адамның нұсқауы немесе қадағалауы бойынша ғана пайдалануға тиіс.
2. **Еуропада пайдалану үшін:** Бұл құрылғыны жасы 8-ден асқан балалар қолдана алады және кембағал, сезім мүкістігі бар немесе ақыл-есі кем немесе құрылғыны қолдану тәжірибесі жоқ не қолдана білмейтін адамдар (балаларды қоса алғанда) пайдаланбауға және өз қауіпсіздігін қамтамасыз ететін адамның нұсқауы немесе қадағалауы бойынша ғана пайдалануға тиіс. Балалар құрылғымен ойнамауға тиіс. Тазалау мен техникалық қызмет көрсетуді балалар қараусыз жүргізбеуі керек.
3. Балаларды құрылғымен ойнамас үшін қадағалап отыру керек.

## Қауіпсіздік ақпараты

---

4. Егер қорек сымына зақым келсе, қатерлі жағдай орын алмас үшін оны өндіруші немесе өндірушінің уәкілетті агенті немесе сол сияқты білікті адам ауыстыруға тиіс.
5. **АБАЙ БОЛЫҢЫЗ:** Тоқты айырып-қосқыштардың параметрін дұрыс орнатпау нәтижесінде тоқ сөніп қалған жағдайда қауіпті жағдайларға жол бермеу үшін бұл құрылғыға таймер тәрізді сыртқы құралды орнатпау керек немесе құрал арқылы жиі қосылатын және сөндірілетін тізбекке қоспау керек.
6. Құрылғымен бірге жеткізілген жаңа түтіктер жинағын қолдану керек, ескі түтіктерді қайта қолдануға болмайды.
7. Желдеткіш саңылаулары табанында орналасқан кір жуғыш машиналардың саңылауларын кілем немесе басқа заттар бөгеп тастамауы керек.
8. **Еуропада пайдалану үшін:** 3 жасқа толмаған балаларды үздіксіз бақылап отырмаған жағдайда құрылғыдан алыс ұстау керек.
9. Өндірістік химикаттармен тазаланған заттарды кептіргіш машинамен кептіруге болмайды.
10. Егер бар болса, қыл-қыбыр жинайтын сүзгіні жиі тазалау керек.
11. Кептіргіш машинаның айналасына қыл-қыбыр жиналып қалмау керек. (желдету жүйесі құрылғының сыртына шығарылған құрылғылар үшін пайдалануға арналмаған)
12. Басқа жанармай қолданып отырған, соның ішінде ашық оттардың газдары бөлмеге қайта кірмеу үшін тиісті желдету жүйесін орнату керек.

- 
13. Жуылмаған заттарды кептіргіш машинада кептірмеңіз.
  14. Тағам пісіретін май, ацетон, спирт, бензин, дақ кетіргіш, скипидар, балауыз және балауыз кетіргіштер жұққан киімдерді кептіргіш машинада кептірмес бұрын, ыстық суға салып, жуғыш затты артық мөлшерде қосып жуу керек.
  15. Көбікті резеңке (латекс көбігі), себезгі қалпақ, су өткізбейтін мата, резеңке астарлы заттар мен киімдерді, көбікті резеңке толтырмасы бар жастықтарды кептіргіш машинада кептіруге болмайды.
  16. Мата жұмсартқыштарды немесе соған ұқсас заттарды, мата жұмсартқыштың нұсқауларына сай пайдалану керек.
  17. Кептіргіш машинаның соңғы циклында заттардың температурасын заттар үшін қауіпсіз деңгейге дейін жеткізу үшін қызу (салқындату циклы) бөлінбейді.
  18. Темекі тұтатқыштар және сіріңкелер тәрізді заттардың барлығын қалтадан алу керек.
  19. **ЕСКЕРТУ:** Кептіргіш машинаны ешқашан, егер заттарды тез алып, кептіру қызуын баспасаңыз, кептіру циклы аяқталғанша тоқтатпаңыз.
  20. **ЕСКЕРТУ:** Құрылғыға таймер тәрізді сырттан іске қосатын құралды орнатпау керек немесе құрал арқылы жиі қосылатын және сөндірілетін тізбекке қоспау керек.
  21. Газ немесе басқа жанармай жағатын құрылғылардың түтіндерін шығаруға арналған мұржаға, шығарынды ауаны жібермеу керек.

## Қауіпсіздік ақпараты

---

22. Құрылғыны бекітілетін, сырғымалы есігі бар немесе кептіргішті толық ашуға кедергі жасайтын, топсасы кептіргіш машинаның қарсы жағында орнатылған есігі бар жерге орнатпау керек.

### ЕСКЕРІМ

23 және 25 нөмірлері тек R290 үлгілеріне қолданылады.

Салқындатқыштың түрін тексеру үшін өніммен бірге келген немесе оған бекітілген жапсырманы қараңыз.

23. **ЕСКЕРТУ:** Құрылғы корпусында немесе кіріктірілген жиһазда желдету саңылауларын ашық ұстаңыз.

24. **ЕСКЕРТУ:** Салқындатқыш тізбекке зақым келтірмеңіз.

25. Өрт, улану, мүліктік зақым немесе құрылғының зақымдану қаупі.

Құрылғыда экологиялық таза, бірақ жанғыш зат болып табылатын R290 салқындатқышы бар.

От пен тұтану көздерін құрылғыдан алыс ұстаңыз.

R290 салқындатқышы бар құрылғыны дұрыс тастамау өртке немесе улануға әкелуі мүмкін.

Құрылғыны дұрыс тастаңыз және салқындатқыш контурының құбырларына зақым келтірмеңіз.



**ЕСКЕРТУ; ӨРТ ҚАУПІ / ЖАНҒЫШ МАТЕРИАЛДАР**

---

## Орнатуға қатысты қатаң ескертулер

---

### ЕСКЕРТУ

Бұл құрылғыны білікті техник немесе қызмет көрсету орталығы орнатуға тиіс.

- Бұл нұсқау орындалмаған жағдайда, электр, өрт, жарылыс қатері орын алуы, өнімге нұқсан келуі не адам жарақат алуы мүмкін.

Қорек сымын қабырғадағы розеткаға жалғаңыз және розетканы тек осы құрылғы үшін қолданыңыз. Сонымен қатар, ұзартқыш сымды қолдануға болмайды.

- Розеткаға ұзартқышты немесе көп-салалы қосқышты пайдаланып басқа құрылғыларды қоссаңыз, электр қатері не өрт шығуы мүмкін.
- Желі кернеуі, жиілік пен ток мәндерінің, құрылғының техникалық параметрлеріне сай келетінін тексеріңіз. Бұлай істемеген жағдайда, электр қатері орын алуы немесе өрт шығуы мүмкін. Ашаны розеткаға мықтап сұғыңыз.

Құрылғының ашасы қосылатын ағытпалар мен контакттарын, шаң немесе су тәрізді басқа заттардан құрғақ шүберекті қолданып мезгіл-мезгіл тазалап отырыңыз.

- Ашаны розеткадан суырып, құрғақ шүберекпен тазалаңыз.
- Бұлай істемеген жағдайда, электр қатері орын алуы немесе өрт шығуы мүмкін.

Орам материалдарының барлығын баланың қолы жетпейтін жерде ұстаңыз, себебі орам материалдары балалар үшін қауіпті болуы мүмкін.

- Бала қалтаны басына киіп алса, тұншығып қалуы мүмкін.

Бұл құрылғыны жерге дұрыс қосу керек.

Құрылғыны газ құбырына, пластикалық су құбырына немесе телефон желісіне жерге қоспаңыз.

- Электр қатері орын алуы, өрт, жарылыс шығуы немесе құрылғыға зақым келуі мүмкін
- Құрылғының ашасын жерге дұрыс қосылмаған розеткаға ешқашан жалғамаңыз, оны жергілікті және мемлекеттік стандарттарға сай жерге қосыңыз.

Құрылғыны сыртқы элементтерге орнатпаңыз немесе тигізіп орнатпаңыз.

Бүлінген ашаны, бүлінген қорек сымын немесе босап қалған розетканы қолданбаңыз.

- Электр қатері орын алуы немесе өрт шығуы мүмкін.

Егер аша (қорек сымының) бүлініп қалса, қатерлі жағдай орын алмас үшін оны өндіруші не өндірушінің уәкілетті агенті немесе білікті техник ауыстыруға тиіс.

Бұл құрылғыны қуат ашасына қол жететін етіп орнату керек.

Қорек сымын қатты тартпаңыз немесе майыстырмаңыз.

Қуат сымын бұрамаңыз немесе байламаңыз.

Қуат сымын металл затқа байламаңыз, қуат сымына ауыр зат қоймаңыз, қорек сымын заттар арасына салыңыз немесе желілік бауды құрылғының артындағы бос орынға итермеңіз.

- Электр қатері орын алуы немесе өрт шығуы мүмкін.

Ашаны розеткадан қорек сымынан тартып суырмаңыз.

- Ашаны розеткадан, ашаның өзінен ұстап суырыңыз.
- Бұлай істемеген жағдайда, электр қатері орын алуы немесе өрт шығуы мүмкін.

# Қауіпсіздік ақпараты

Бұл құрылғыны жерге дұрыс қосу керек. Ашаны жерге дұрыс қосылмаған розеткаға ешқашан жалғамңыз, оны жергілікті және мемлекеттік стандарттарға сай жерге қосыңыз. Бұл құрылғыны жерге қосу үшін орнату нұсқауларын қараңыз.

Бұл құрылғыны қатты, тегіс едені бар жерге орнатыңыз.

- Бұлай істемеген жағдайда, құрылғы дірілдеуі, шуыл шығуы немесе басқа да құрылғыға қатысты ақаулар пайда болуы мүмкін.

Шаш спрейінің құрамындағы зат қызу алмастырғыш гидрофилінің сапасын төмендетіп, салқындату циклі кезінде құрылғының сыртында конденсат пайда болмау үшін, құрылғыны сұлулық салондарына орнатпаңыз.

Бұл құрылғыны розеткаға, су құятын шүмектер мен су төгетін құбырларға жақын жерге орнату керек.

Уәкілетті емес қызмет провайдерінің жөндеуінен соң, өздігінен немесе кәсіби емес жөндеуден өткізгеннен кейін, Samsung бұйымды жөндеу және техникалық қызмет көрсету нұсқауларын мұқият орындамауға қатысты кез-келген әрекеттен туындаған зақымға, жарақатқа немесе өнімнің қауіпсіздігіне байланысты кез келген жауапкершілікке жауапты емес. Samsung корпорациясының сертифицираталған қызмет провайдерінен басқа кез-келген адамның өнімді жөндеуге тырысқаны салдарынан болған өнімге келтірілген зиян кепілдікке кірмейді.

## Пайдалануға қатысты қатаң ескертулер

### ЕСКЕРТУ

Балаларға не үй жануарларына құрылғының ішіне кіруге не үстіне шығуға рұқсат бермеңіз. Сонымен қатар, құрылғыны тастаған кезде есіктің құлпын бекітпесін (тетігін) ағытыңыз.

- Бұл балалар құлап немесе жарақат алуға әкелуі мүмкін.
- Балалар құрылғының ішіне қамалып қалса, тұншығып қалуы мүмкін.

Барабан айналып тұрғанда, құрылғының ішіне кіруге тырыспаңыз.

Құрылғының үстіне отырмаңыз немесе есігіне сүйенбеңіз.

- Себебі құрылғы аударылып кетіп, жарақат алуыңыз мүмкін.

Құрылғыны тиісті кір жуғыш машинамен сыққаннан кейін ғана кептіріңіз.

Жуылмаған заттарды кептіргіш машинада кептірмеңіз.

Конденсат суды ішпеңіз.

Кептіргіш машинаны ешқашан, егер заттарды тез алып, кептіру қызуын баспасаңыз, кептіру циклы аяқталғанша тоқтатпаңыз.

Құрылғыны бензин, керосин, бензол, сұйылтқыш, спирт, т.б. тәрізді тұтанғыш зат жұққан кірді кептіру үшін пайдаланбаңыз.

- Себебі электр қатері орын алуы, өрт не жарылыс шығуы мүмкін.

Жануарларға кептіргішті кеміруге не онымен ойнауға рұқсат бермеңіз.

- Электр қатері орын алуы не адам жарақаттануы мүмкін.

Құрылғыны тастаған кезде есігі мен қуат сымын құрылғыны тастамай тұрып ағытып алыңыз.

- Бұлай істемеген жағдайда қуат сымына ақау келуі немесе адам жарақат алуы мүмкін.

---

Қуат ашасын дымқыл қолмен ұстамаңыз.

- Электр қатеріне ұшырауыңыз мүмкін.

Газ (орталықтандырылған газ, пропан газы, СГ) жылыстап шыққанда, бұл құрылғыға немесе қуат сымына қол тигізбеңіз, дереу желдетіңіз.

- Осы кезде желдеткішті пайдаланбаңыз.
- Жарқыл шығып, жарылыс не өртке ұласуы мүмкін.

Құрылғының кез келген бөлшегін, пайдаланушы жөндеуге арналған нұсқаулықта арнайы көрсетілмесе, жөндеуге, ауыстыруға немесе қызмет көрсетуге тырыспаңыз. Сонымен қатар, бұл құрылғыға қызмет көрсетуге жарайтын дағдыларыңыз болуы керек.

Құрылғыны өзіңіз жөндеуге, бөлшектеуге немесе өзгертуге әрекеттенбеңіз.

- Стандартты сақтандырғыштан басқа сақтандырғышты (мысалы, мыс, темір сым т.б.) қолданбаңыз.
- Құрылғыны жөндеу немесе қайта орнату қажет болса, жақын қызмет көрсету орталығына хабарласыңыз.
- Бұлай істемегенде, электр қатері орын алуы, өрт шығуы, өнімге нұқсан келуі немесе адам жарақат алуы мүмкін.

Сатып алған құрылғыңыз тұрмыста қолдануға ғана арналған.

Егер коммерциялық мақсатта қолданылса, өнім көрсетілген мақсатта қолданылмаған болып есептеледі. Бұндай жағдайда, өнім Samsung тарапынан берілетін стандартты кепілдік бойынша қарастырылмайды және дұрыс қолданбау салдарынан орын алған ақау немесе нұқсанға Samsung компаниясы жауапкершілік көтермейді.

Құрылғыдан тосын шуыл, иіс, тұтанған иіс не түтін шықса, қуат сымын дереу кесіп, қызмет көрсету орталығына хабарласыңыз.

- Себебі электр немесе өрт қатері пайда болуы мүмкін.

Балаларға (не үй жануарларына) құрылғының ішінде немесе үстіне шығып ойнауға рұқсат бермеңіз.

Құрылғының есігі ішкі жағынан оңай ашылмайды және балалар қамалып қалса, қатты жарақат алуы мүмкін.

# Қауіпсіздік ақпараты

## Пайдалану кезінде сақталатын сақтық шаралары

### ⚠ НАЗАРАУДАРЫҢЫЗ

Құрылғының үстіне шықпаңыз немесе оның үстіне зат (мысалы, кір, жанып тұрған шамшырақ, тұтатылған темекі, ыдыс-аяқ, химиялық заттар, металл заттар т.б.) қоймаңыз.

- Бұның нәтижесінде электр, өрт қатері орын алып, құрылғыға нұқсан келуі не адам жарақаттануы мүмкін.

Кептіріп жатқанда немесе кептіріп бола сала, шыны есікке не барабанның ішіне қолыңызды тигізбеңіз, себебі ыстық.

- Күйіп қалуыңыз мүмкін.

Кептіру кезінде есіктің әйнегі қызады. Сондықтан есіктің әйнегіне қол тигізбеңіз.

Сондай-ақ, балаларға кептіргіштің жанында ойнауға немесе есіктің әйнегіне қолдарын тигізуге жол бермеңіз.

- Күйіп қалуыңыз мүмкін.

Түймешіктерді түйреуіш, пышақ, тырнақ т.с.с. өткір затпен баспаңыз.

- Электр қатері орын алуы не адам жарақаттануы мүмкін.

Резеңке (латекс) не осы сияқты резеңкеден жасалған кірді кептірмеңіз.

- Егер резеңке қызып кетсе, өрт шығуы мүмкін.

Көкөніс майы не тағам пісіретін май сіңген кірді кептірмеңіз, себебі кірді жуған кезде көп мөлшерде сіңген май арылмайды. Сондай-ақ, кірдің қызып кетуіне жол бермеу үшін жылусыз кептіру циклін қолданыңыз.

- Майдың оксидтену қызуы - өрттің басталуына себеп болуы мүмкін.

Тері күтімі бөлмесі, массаж бөлмесі, сұлулық салоны немесе аурухана сияқты жерлерде қолданылатын май, крем, лосьон немесе басқа химиялық заттар сияқты бөгде заттармен ластанған кірді кептірмеңіз.

- Бұл электр тогының соғуына, өртке, ақауларға және жарақатқа әкелуі мүмкін.

Кептірілетін киімдердің барлығының қалталарының бос екеніне көз жеткізіңіз.

- Тиын, түйреуіш, тырнақ, бұранда немесе тас тәрізді қатты, өткір заттар құрылғыға аса қатты зиян келтіруі мүмкін.

Үлкен қапсырмасы, түймелері бар немесе ауыр темір зат (тартпа, ілгектер және түйме өткізгіштер, түйменің қақпақтары) тағылған киімдерді жумаңыз.

Қажет болса, цикл кезінде ашылуы немесе жыртылуы мүмкін галстук белдіктері, алжапқыш жіптер және белі төмен көкірекшелер сияқты ұсақ және жеңіл кірді жуу үшін торды пайдаланыңыз.

Кептіргіш парақтарға осы үлгіде қолжетімді және бұлар жақсы кептіру нәтижелеріне қол жеткізу үшін ұсынылады.

Кептіргіш парақтар кептіру циклы кезінде пайда болатын статикалық тоқты азайту үшін де пайдалы.

Статикалық тоқ кірге және уақыт өте келе құрылғыға ақау келтіруі мүмкін.

Кептіргішті көмірдің шаңы, бидай ұны, т.б. тәрізді қауіпті ұнтақтардың қасында пайдаланбаңыз.

- Электр қатері орын алуы, өрт не жарылыс шығуы мүмкін.

---

Құрылғының қасына тұтанғыш заттарды қоймаңыз.

- Себебі өнімнен уытты заттар бөлініп, құрылғы бөлшектерін зақымдап, жарылыс немесе өртке әкелуі мүмкін.
- Құрылғыны бекітілетін есіктің артына қоймау керек.

Кептіріп жатқанда немесе кептіріп бола сала құрылғының артқы жағына қолыңызды тигізбеңіз.

- Құрылғы ыстық болуы және күйіп қалуыңыз мүмкін.

## Тазалауға қатысты қатаң ескертулер

---

### ЕСКЕРТУ

Құрылғыны оған тікелей су шашу арқылы тазаламаңыз.

Құрылғыны бензол, сұйылтқыш немесе спирт тәрізді заттармен тазаламаңыз.

- Себебі, құрылғының түсі кетіп, деформацияланып, бүлініп, электр қатері орын алып немесе өрт шығуы мүмкін.

Тазалау немесе жөндеу жұмыстарын орындар алдында, құрылғыны розеткадан ажыратыңыз.

- Бұлай істемеген жағдайда, электр қатері орын алуы немесе өрт шығуы мүмкін.

Сүзгінің корпусын кептіргішті пайдалану алдында және пайдаланып болғаннан кейін тазалаңыз.

Құрылғының ішін уәкілетті техникке мезгіл-мезгіл тазалатып отырыңыз.

Қызу алмастырғышты жұмсақ шөткемен не шаңсорғышпен айына бір рет тазалаңыз. Қызу алмастырғышты қолыңызбен ұстамаңыз. Бұлай істемегенде, күйіп қалуыңыз мүмкін.

Кептіргіштің ішкі жағын білікті маман уақытылы тазалауы керек.

# Қауіпсіздік ақпараты

## Мұздатудың алдын алу үшін күтім

- Кептіргішті температура цельсий бойынша нөлден төмен түспейтін жерге қойыңыз.
- Ұзын су төгетін түтікпен суды тікелей ағызу кезінде түтіктің ішінде қалған су қыста қатып қалуы мүмкін. Қолданғаннан кейін түтіктің ішінде су қалмағанына көз жеткізіңіз.
- Егер су төгетін түтік қатып қалса, оны еріту үшін жылы суға малынған сүлгімен он минуттай ораңыз.

## WEEE нұсқаулары



### Осы құрылғыны қоқысқа дұрыс тастау (Ескі электр және электроника құрылғылары)

(Жеке қоқыс жинау жүйесі бар елдерге қатысты)

Өнімге, оның керек-жарақтарына немесе құжаттарына салынған бұл белгі, құрылғыны және оның электроникалық керек-жарақтарын (мысалы, зарядтағышы, құлақаспабы, USB сымы) қолданыс мерзімі аяқталғаннан кейін тұрмыстық қоқыспен бірге тастауға болмайды дегенді көрсетеді. Қоқысты дұрыс тастамаған кезде қоршаған ортаға және адамның денсаулығына келуі ықтимал зиянның алдын алу үшін, бұндай қоқыстарды басқа қоқыстардан бөліп, материал ресурстарын түбегейлі түрде қайта қолдану үшін қайта өңдеуден өткізуге тапсырыңыз.

Жеке пайдаланушылар осы өнімді сатып алған бөлшек сауда орталығына немесе жергілікті әкімшілік мекемеге хабарласып, бұл заттарды қоршаған ортаға зиянсыз түрде қайта өңдеуден өткізу үшін қайда, қалай апарып тапсыруға болатыны туралы ақпарат алуы керек.

Заңды тұлғалар өз жабдықтаушыларына хабарласып, сатып алу келісім-шартының шарттары мен талаптарын қарауға тиіс. Аталмыш өнімнің және оның керек-жарақтарын басқа қоқысқа тасталатын коммерциялық қалдықтарға араластырмау керек.

# Орнату

## Жинақтың құрамы

Кептіргішті орамынан абайлап шығарыңыз. Барлық орам материалдарын балалардан алыс ұстаңыз. Төменде көрсетілген бөліктер немесе олардың орналасқан орындары сіздің құрылғыңызбен салыстырғанда басқаша болуы мүмкін. Орнату алдында кептіргіштің осында берілген барлық бөлшектері бар екеніне көз жеткізіңіз. Егер кептіргіш және/немесе бөлшектер зақымдалған немесе жоқ болса, жақын жердегі Samsung тұтынушыларға қызмет көрсету орталығына хабарласыңыз.

## Кептіргішке шолу жасау

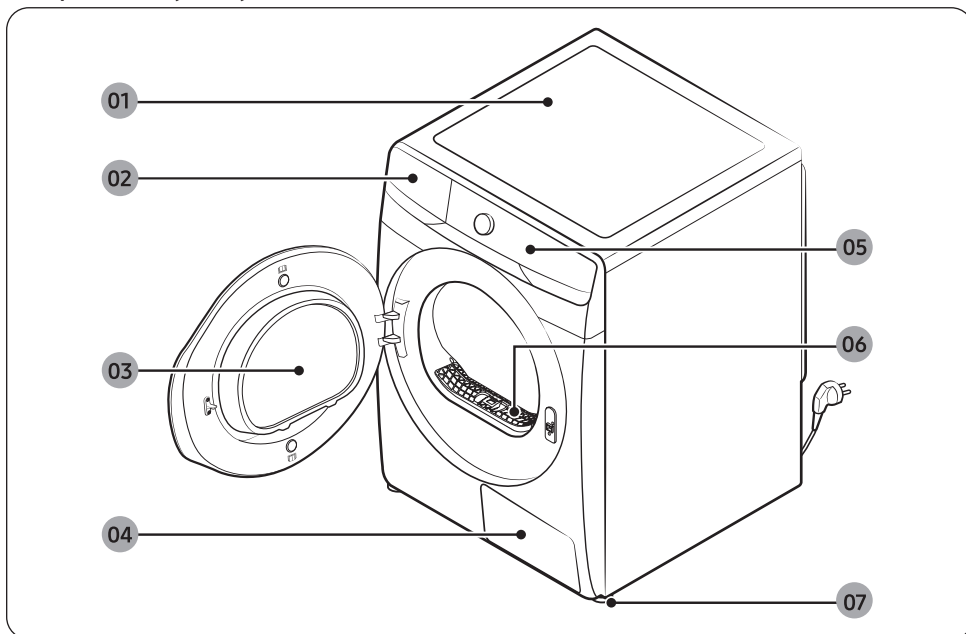

01 Үстіңгі қақпақ

02 Су сауыты

03 Есік

04 Қызу алмастырғыш

05 Басқару панелі

06 Қыл-қыбыр сүзгісі

07 Туралау аяғы

# Орнату

## Керек-жарақтар (бірге жеткізіледі)

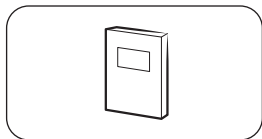

Пайдаланушы нұсқаулығы

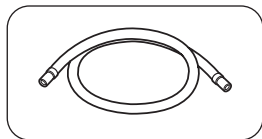

Ұзын су төгетін түтікше (2 м)

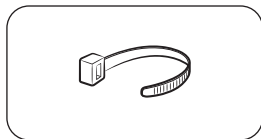

Кабель қапсырмасы

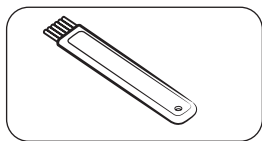

Тазалау шөткесі

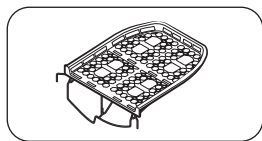

Кептіру сөресі (тек тиісті үлгілер үшін)

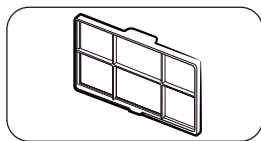

Микро жұмсақ сүзгі (Қосымша сүзгі)

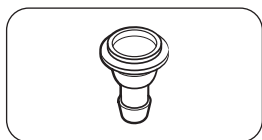

Түтікшені қосқыш

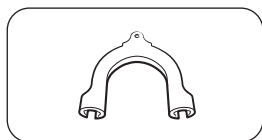

Түтік бағыттағышы

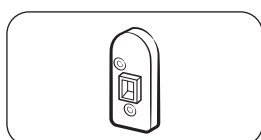

Ұстағыш тұтқасы (тек тиісті үлгілер үшін)

## ЕСКЕРІМ

- Жинақтау жинағы кептіргішті кір жуғыш машинаға қоюға мүмкіндік береді. Жинақтау жинағын тек Samsung кір жуғыш және кептіргіштерінде қолдануға болатынын ескеріңіз. Жоғарыдағы жинақтау жинағын сатып алу үшін Samsung қызмет көрсету орталығына немесе жергілікті тұрмыстық техника сатушысына хабарласыңыз. Жинақтау жинағы кір жуғыш машинаның үлгісіне байланысты ерекшеленеді.
- Кептіргішті орнатуға қатысты нұсқауларды орнату жинағының нұсқауларынан қараңыз.
- Кептіргішті кір жуғыш машинаға орнату үшін қандай жинақтау жинағының үлгісін пайдалануға болатыны туралы ақпаратты Samsung кір жуғыш машинасымен бірге берілген пайдаланушы нұсқаулығынан қараңыз.
- Ұстағыш тұтқасы тек тиісті үлгілерге арналған. Есікті аударуға мүмкіндік беретін үлгілер ұстағыш тұтқасымен жабдықталған.

---

## Орнатуға қойылатын талаптар

---

### ЕСКЕРІМ

Кептіргішті білікті орнатушы орнату керек. Теріс немесе ақаулы орнату жұмыстарына байланысты сервис қажет болса, бұған пайдаланушы өзі жауапты және кепілдік заңды күшінен айырылуы мүмкін. Нұсқауларды кейін қарап жүру үшін сақтап қойыңыз.

### ЕСКЕРТУ

- Кептіргішті орнату жұмыстары аяқталмай тұрып ашаны розеткаға қосуға болмайды.
- Кептіргішті міндетті түрде екі не бұдан көп адам орнынан жылжытуы керек.
- Балаларға немесе үй жануарларына кептіргіштің ішінде, үстіне шығып не айналасында ойнауға рұқсат бермеңіз. Әрқашан тиісті түрде қадағалау керек.
- Барлық орам материалдарын балалардан алыс ұстаңыз.
- Зақым келген қуат сымын немесе қуат ашасын өзіңіз ауыстырмаңыз. Зақым келген қуат сымын немесе қуат ашасын Samsung технигіне немесе білікті техникке ауыстыртып алыңыз.
- Кептіргішті өзіңіз жөндеуге, бөлшектеуге немесе өзгертуге әрекеттенбеңіз. Кез келген жөндеу кезінде жақын жердегі Samsung қызмет көрсету орталығына хабарласыңыз.
- Балалар тұншығып қалмау үшін тасталған құрылғылардың барлығының есіктерін/қақпақтарын ағытып алыңыз.
- Егер кептіргіш біртүрлі шу, жану немесе түтін иісін шығарса, қуат ашасын дереу ажыратып, жақын жердегі Samsung қызмет көрсету орталығына хабарласыңыз.
- Жұмыс істеп тұрған кептіргішті тоқтан ағытпаңыз.
- Кептіргіштің қасына тұтанғыш заттарды қоймаңыз.

### Электр желісіне және жерге тұйықтауға қойылатын шаралар

- Кептіргішті жерге дұрыс тұйықтау керек. Егер кептіргіш сынып немесе жұмыс істемей қалса, жер қосылымы, электр тоғының ағымына ең аз қарсылық көрсететін жолды ұсыну арқылы электр қатерінен сақтандырады. Кептіргіш 3-істікшелі жерге тұйықтау ашасы бар қуат сымымен бірге жеткізіледі. Ашаны барлық жергілікті ережелерге және заңнамаларға сәйкес орнатылған және жерге тұйықталған тиісті қуат көзіне қосу керек.
- Электрге немесе жерге тұйықтау талаптарына қатысты сұрақтарыңыз болса, Samsung орталығына немесе білікті электршіге хабарласыңыз.

### ЕСКЕРТУ

- Қуат сымын 3 істікшелі жерге тұйықталған рәзеткеге салыңыз.
- Нұқсан келген ашаны, қорек сымын немесе босап қалған розетканы қолданбаңыз.
- Адаптерді немесе ұзартқышты пайдаланбаңыз.
- Құрылғыны жерге тұйықтайтын өткізгіш дұрыс жалғанбағанда электр қатері орын алады. Кептіргіштің жерге дұрыс тұйықталғанына сенімсіз болсаңыз, білікті электр маманына хабарласыңыз.
- Қуат ашасын, сымын немесе қуат көзін өзгертпеңіз.
- Жерге тұйықтайтын сымды ешқашан пластик құбыр жүйесіне, газ жүйелеріне не ыстық су құбырына жалғамаңыз.

# Орнату

## Тауашаға немесе шкафқа орнату

Кептіргішті ұяға немесе шкафқа орнату үшін кемінде келесі қашықтықты сақтау керек:

Бүйір жақтары	Үстіңгі жағы	Алдыңғы жағы	Артқы жағы
20 мм	20 мм	490 мм	20 мм

Кір жуғыш машинасы бар кептіргішті орнатқан кезде, тауашаның немесе шкафтың алдында кемінде 550 мм бос ауа саңылауы болуы керек. орнату үшін ең аз орын өлшемі: 3,9 м<sup>3</sup>

## Орнату қадамдары

Кептіргішті орнатпас бұрын, 17-беттегі **Орнатуға қойылатын талаптар**-тармақты оқып шығыңыз.

### ҚАДАМ: 1 Орын таңдау

#### Орынға қойылатын талаптар

Дірілге төтеп бере алатын, орнықты және жақсы салынған орнату бетін таңдаңыз. Жерге тұйықталған 3-істікшелі аша сұғуға болатын қуат көзін таңдаңыз.

Ыңғайлы болу үшін кептіргішті кір жуғыш машинаның жанына орнатуды қарастырыңыз.

#### ЕСКЕРТУ

- Кептіргішті тек үйдің ішіне ғана орнатыңыз.
- Кептіргішті ауа-райы әсер ететін жерге орнатпаңыз.
- Кептіргішті температурасы 5 °C градустан түстені немесе 35 °C градустан жоғары жерге орнатпаңыз.
- Кептіргішті газ жылыстап шығуы мүмкін жерге орнатпаңыз.
- Нашар желдетілетін бөлмеде немесе аймақта қолданбаңыз.
- Қабырғаға қосылған қуат көзін ғана пайдаланыңыз.

## ҚАДАМ: 2 Туралау аяқтарын реттеңіз

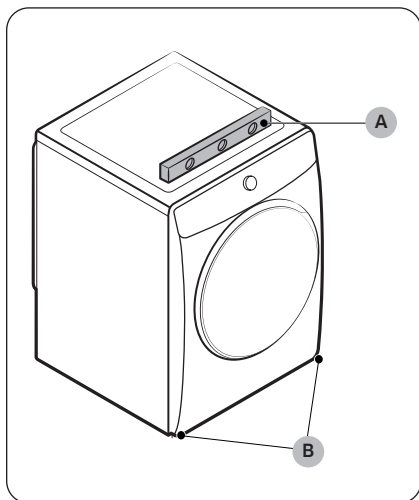

1. Кептіргішті дұрыс жерге ақырын салыңыз.
2. Кептіргіштің деңгейін **деңгей (A)** құралымен бір жағынан екінші жағына, алдынан артына қарай деңгейлеп тексеріңіз.
3. Егер кептіргіш түзу тұрмаса, биіктігін реттеу үшін **туралау аяқтарын (B)** солға немесе оңға бұраңыз.
4. Кептіргіштің деңгейі ретке келгеннен кейін кептіргіш еденде орнықты тұрады.
5. Кептіргішті тоқ көзіне қосыңыз.

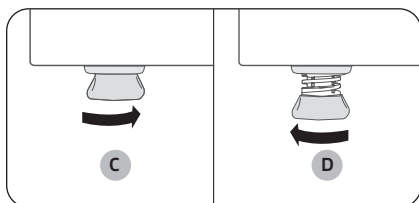

### ЕСКЕРІМ

- Кептіргішті кір жуғыш машинамен бірдей биіктікте орнату үшін туралау аяқтарын оңға қарай толық **тартылғанша (C)** бұраңыз. Содан кейін кептіргіш пен кір жуғыш машина бір биіктікте болғанша **сырғыту (D)** үшін туралау аяқтарын солға бұраңыз.
- Деңгейлегіш тіректі қажет деңгейге дейін ғана ұзартыңыз. Реттелмелі тіректі қажет деңгейден артық ұзартса, кептіргіш дірілдеуі мүмкін.

# Орнату

## ҚАДАМ: 3 Су төгетін түтікті қосыңыз

### Дренаж жүйесіне тікелей ағызу

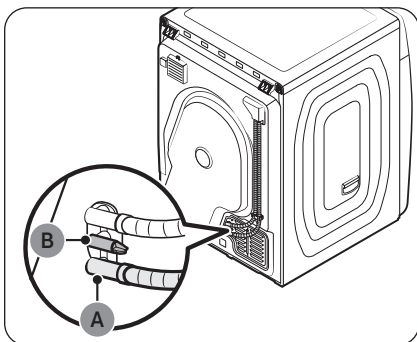

- Біз конденсатты кіріктірілген су ыдысына емес, тікелей дренаж жүйесіне ағызуды ұсынамыз.
- Конденсатты кіріктірілген су ыдысына (әдепкі әдіс) емес, тікелей дренаж жүйесіне ағызу үшін берілген қосымша түтікті (ұзын су төгетін түтік) пайдаланыңыз.
- Кіріктірілген су ыдысын конденсатты тікелей дренаж жүйесіне ағызу мүмкін болмаған жағдайда ғана пайдаланыңыз.

#### ЕСКЕРІМ

Әдепкі бойынша, бұл кептіргіш конденсатты ағызу үшін кіріктірілген су ыдысын пайдалануға арналған. Эко мақта режимін пайдалану үшін конденсацияланған суды тікелей су ағызу жүйесіне ағызу керек.

1. Су ыдысының су төгетін түтігін **су төгетін саңылауды (A)** ажыратып, оны **ұстағышқа (B)** салыңыз.

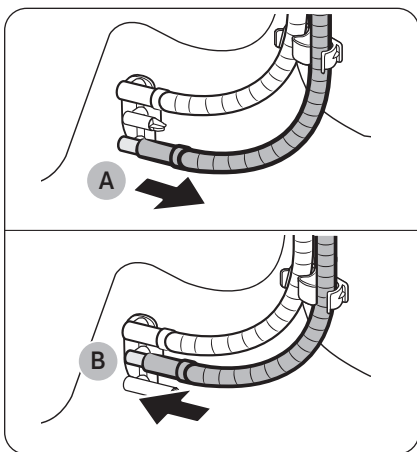

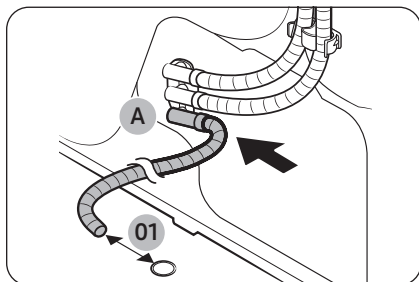

01 70 мм

### Қосымша түтікті қол жуғыштың үстіне қою

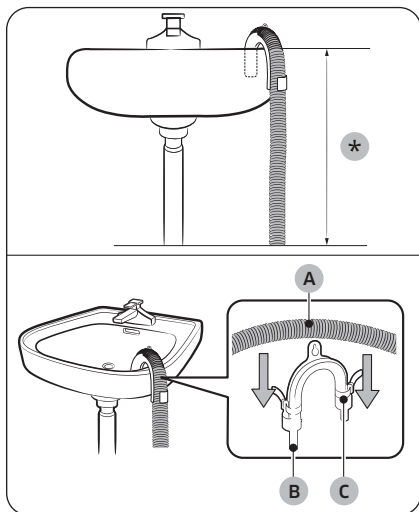

2. Көмекші түтіктің бір ұшын (ұзын су төгетін түтік) **су төгетін саңылауға (А)** салыңыз.
3. Көмекші түтіктің екінші ұшын (шығысын) су төгетін саңылаудан кемінде 70 мм қашықтықта орналастырыңыз.

1. Қосымша түтікті кептіргіштің астыңғы жағынан **90 см (\*)** төмен орнатыңыз.
2. Қосымша түтіктің кейбір жерлерін ию үшін жинақпен берілген пластик **түтікше бағыттағышты (В)** пайдаланып, бағыттағышты қабырғаға ілмекпен немесе кранға жіппен бекітіңіз. **Су төгетін түтікті (А)** және **түтік бағыттағышты (В)** орнатып, оларды **кабель қапсырмасымен (С)** бекітіңіз.
3. Конденсат суды керек-жарақ ретінде берілген түтікті (су төгетін ұзын түтік) су төгетін тесікке тура жалғап, төгуге болады.

### ⚠ НАЗАРАУДАРЫҢЫЗ

Су төгетін түтікті ұзартпаңыз. Қосылған жерінен су ағуы мүмкін. Су төгетін ұзын түтікті пайдаланыңыз.

# Орнату

## Бақалшықтың су төгетін құбырының көмегімен

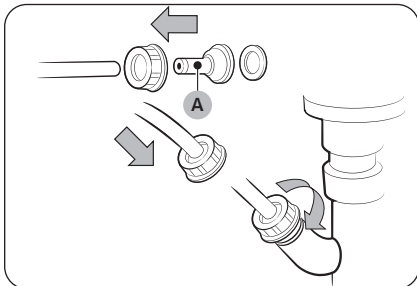

1. Түтікше қосқышты (А) орнатып, оны суретте көрсетілгендей қосымша түтікшеге жалғаңыз.

### ⚠ НАЗАРАУДАРЫҢЫЗ

Су ағып кетпес үшін түтікшені және қосқышты мықтап жалғаңыз.



2. Түтік адаптерін тікелей бақалшықтың су төгетін құбырына қосыңыз.

### ⚠ НАЗАРАУДАРЫҢЫЗ

- Қосымша түтіктің екінші ұшын (шығысын) су төгетін тесіктен шамамен 70 мм қашықтықта орналастырыңыз. Қосымша түтіктің ұшын (шығысын) кәріз жүйесіне салмаңыз.
  - Кептіргішке кәріздің иісі кіруі мүмкін.
- Кептіргішке салмас бұрын заттардан артық суды сығып алыңыз.
  - Ылғал заттар кептіргіштің ішінде жағымсыз иіс тудыруы мүмкін.
- Кептіру циклы аяқталғаннан кейін кептіргіштің есігі мен жылу алмастырғыш қақпағын ашып, кептіргіштің ішкі гигиенасын қамтамасыз етіңіз.
- Кептіргіштің ішінде жағымсыз иіс пайда болса немесе дисплейде “Өзін-өзі тазалауды қажет етеді” хабары пайда болса, Өзін-өзі тазалау-циклін іске қосыңыз.

## Су ыдысына ағызу

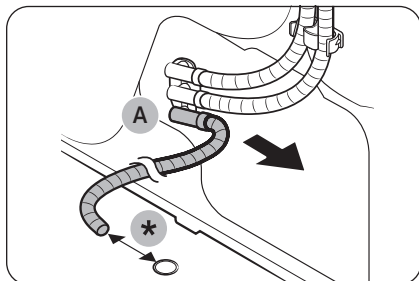

1. Ұзын су төгетін түтіккі **су төгетін саңылаудан (A)** ажыратыңыз.

\* 70 мм

### ЕСКЕРІМ

Алынған ұзын су төгетін түтіккі толығымен құрғатыңыз және оны кейінірек пайдалану үшін қауіпсіз жерде сақтаңыз.

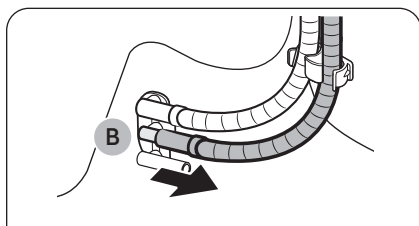

2. Су ыдысының су төгетін түтігін **ұстағышынан (B)** алыңыз, содан кейін оны **су төгетін саңылауға (A)** қосыңыз.

- Су ыдысының су төгетін түтігі қозғалмауы үшін оны мықтап бекітіңіз.

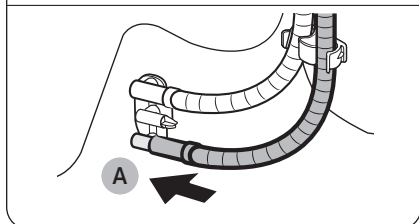

# Орнату

---

## ҚАДАМ: 4 Орнатуды тексеріңіз

---

- Орам материалдарының барлығын толық алып, тиісті түрде қоқысқа тастау керек.
- Кептіргіш деңгейленген және еденге дұрыс орнатылған болуы керек.
- Барабан ішінде ешбір керек-жарақтың жоғына көз жеткізіңіз.
- Кептіргіштің алдыңғы жағындағы салқындатқыш тордағы ауа кіретін тесікті бітемеңіз.
- Тұтанғыш заттарды кептіргіштің қасына қоймаңыз және айналасын таза ұстаңыз.
- Кептіргіштің деңгейлегіш тіректерін алмаңыз. Бұлар кептіргішті жерге деңгейлеу үшін қажет.
- Кептіргішті орнатқаннан кейін пайдалану алдында кемінде 1 сағат күтуді ұсынамыз.

## ҚАДАМ: 5 Электр желісіне қосу

---

Қуат сымын сақтандырғышпен немесе желілік айырып-қосқышпен қорғалған қабырғадағы розеткаға қосыңыз. Содан кейін кептіргішті қосу үшін  түймесін басыңыз.

### ЕСКЕРІМ

Оның жұмыс істеп тұрғанына, қызғанына және өшіп тұрғанына көз жеткізу үшін Кептіру уақыты циклды 20 минутқа іске қосыңыз. Егер **НС** ақпараттық коды көрсетілсе, жергілікті қызмет көрсету орталығына хабарласыңыз.

## Орта

---

Осы өнімге арналған орау материалдарын “экологиялық таза” түрде тастаңыз. Қосымша ақпарат алу үшін жергілікті әкімшілікке хабарласыңыз.

# Іске кірісу алдында

## Бастапқы орнату

- Кептіргішті алғаш қосқан кезде экранда бастапқы орнату процесі көрсетіледі. Экрандағы нұсқауларды соңына дейін орындаңыз.
- Егер сіз бастапқы орнатуды аяқтасаңыз және циклды бір минуттан артық орындасаңыз, бастапқы орнату енді пайда болмайды.
- Бастапқы орнату тілді таңдауды және жылдам нұсқаулықты қамтиды.
- Түймені басқан кезде түймесін түртіңіз дәл белгішенің үстінде.
- Кір жуғыш машина мен кептіргіштің бір уақытта жұмыс істеуі олардың қай жерде орнатылғанына және қуат күйіне байланысты электр қуатын өшіруі мүмкін.

## Кептіру бойынша ұсыныстар

### ҚАДАМ: 1 Сұрыптау

- Ауыр және жеңіл заттарды араластырмаңыз.
- Қараңғы заттарды жарықтан бөлек жуыңыз және құрғатыңыз.
- Егер күтім жапсырмасында басқаша көрсетілмесе, жүннен немесе шыны талшықтан жасалған заттарды кептірмеңіз.
- Май, спирт, бензин, т.с.с. заттар жұққан кірлерді кептірмеңіз.
- Жуылмаған заттарды кептірмеуге тырысыңыз.
- Жуғаннан кейін толық кеппеген ылғал заттарды кептірмеңіз. Бұл кептіргіштің ішінде иістенуін немесе кептіргіштің дұрыс жұмыс істемеуіне әкелуі мүмкін.
- Балаларға арналған шұлықтар мен басқа да жеңіл заттар үшін кір жууға арналған торды пайдалану ұсынылады.

### ҚАДАМ: 2 Қалталарды босатыңыз және оларды сыртына шығарыңыз

- Кептіру алдында қара киімді теріс қаратыңыз. Бұл кептіру процесінде үйкеліс салдарынан матаның зақымдануын болдырмайды және кептіргіштің ішкі бөліктерін түссізденуден және зақымданудан қорғайды.
- Кептіру алдында түймелері бар немесе кесте тігілген заттарды ішке қаратыңыз.

#### НАЗАРАУДАРЫҢЫЗ

- Қалталарды босатыңыз. Тиындар, түйреуіштер және киімдегі ілмектер сияқты металл заттар басқа зығыр маталарды, сондай-ақ барабанды зақымдауы мүмкін.
- Кептіру алдында заттарға бекітілген барлық металл заттарды алып тастаңыз, сыдырмаларды ашыңыз және ілмектерді іліңіз. Заттарға бекітілген металл заттар басқа заттарды, сондай-ақ барабанды зақымдауы мүмкін.

# Іске кірісу алдында

---

## ҚАДАМ: 3 Қыл-қыбыр сүзгісін тексеріңіз

---

Заттарды кептіргішке салмас бұрын, қыл-қыбыр сүзгісінің дұрыс орнатылғанына көз жеткізіңіз. Кептіру қыл-қыбыр сүзгісіз жұмыс істемейді.

- Кептіру алдында әрқашан қыл-қыбыр сүзгісін тазалаңыз. Сүзгіні тазарту туралы қосымша ақпаратты беттегі "**Қыл-қыбыр сүзгісі**" бөлімінен қараңыз. **45**

## ҚАДАМ: 4 Салынатын кірдің мөлшерін анықтау

---

Кептіргішті шамадан тыс жүктемеңіз. Шамадан тыс жүктеме төңкеруді азайтады, нәтижесінде біркелкі емес кептіру және қатпарлар пайда болады.

- Кептіргішке бір уақытта бір рет кір салыңыз.
- Бір немесе екі затты кептіру тиімділігін арттыру үшін жүктемеге құрғақ сүлгі қосыңыз.
- Жақсы нәтижеге қол жеткізу үшін заттарды кептіргішке салмас бұрын шешіңіз. Шатастырылған заттар кептіру тиімділігін төмендетуі немесе есіктің ашылуына әкелуі мүмкін.

### НАЗАРАУДАРЫҢЫЗ

Кептіргішке немесе одан қыл-қыбыр сүзгісі орнатылған заттарды қосыңыз немесе алыңыз. Егер сүзгі орнатылмаған болса, ұсақ заттар сүзгі саңылауына түсіп, кептіргіштің дұрыс жұмыс істемеуіне әкелуі мүмкін.

## ҚАДАМ: 5 Кептіру аяқталғаннан кейін

---

- Ағып кетпес үшін су ыдысын босатыңыз. Су ыдысын босату туралы қосымша ақпаратты **42** беттегі "**Су ыдысын босату**" бөлімінен қараңыз.
- Кептіргіштің ішкі жағын гигиеналық ұстау үшін кептіру аяқталғаннан кейін кептіргіштің есігі мен жылу алмастырғыштың қақпағын ашық ұстаңыз.



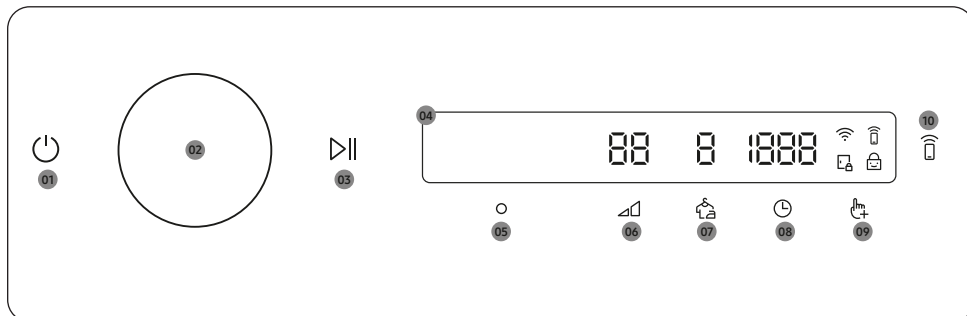

# Операциялар

## Басқару панелі







<p><b>01</b> Қуат </p>	<p>Кептіргішті қосу немесе өшіру үшін түртіңіз.</p> <ul style="list-style-type: none"> <li>Егер сіз кептіргішті қосқаннан кейін 10 минут ішінде басқару тақтасымен ешқандай әрекет жасамасаңыз, кептіргіш автоматты түрде өшеді.</li> <li>Кептіру аяқталғаннан кейін кептіру автоматты түрде өшеді.</li> </ul> <p><b>⚠️ НАЗАРАУДАРЫҢЫЗ</b></p> <p>Кептіру кезінде кептіргішті өшіру үшін  басаңыз. Алдымен циклды кідірту үшін  басып тұрыңыз, содан кейін кептіргішті өшіру үшін  басыңыз.</p>
<p><b>02</b> Шарлау тетігі</p>	<p>Циклдар мен функцияларды шарлау үшін <b>Шарлау тетігін</b> солға немесе оңға бұраңыз. <b>Шарлау тетігін</b> айналдырған кезде дисплей сіздің таңдауыңызды көрсетеді (мысалы, цикл, опциялар және теңшелімдер).</p>
<p><b>03</b> Бастау/Үзіліс </p>	<p>Әрекетті бастау немесе үзе тұру үшін осы түймені басыңыз.</p>
<p><b>04</b> Дисплей</p>	<p>Дисплейде ағымдағы цикл, есептелген қалған уақыт, цикл опциялары және басқа пайдалы немесе ескерту хабарлары көрсетіледі.</p>
<p><b>05</b> ОК </p>	<p>Таңдаған функция немесе параметрді растау үшін басыңыз.</p>
<p><b>06</b> Кеп. дең. </p>	<p>Таңдалған цикл үшін кептіру деңгейін өзгерту үшін басыңыз. Сіз <b>1-ден 4-ке</b> дейінгі деңгейді таңдай аласыз, бірақ қол жетімді деңгей таңдалған циклге байланысты өзгереді.</p> <ul style="list-style-type: none"> <li><b>4:</b> Үлкен және қалың заттарға жарамды.</li> <li><b>3:</b> Стандартты кептіру деңгейі.</li> <li><b>2:</b> Жартылай кептіру деңгейі заттарды ішінара кептіруге арналған. Тегіс жатқан немесе кептіру үшін ілулі тұрған заттар үшін қолданылады.</li> <li><b>1:</b> Матаны қорғап, заттарды ақырын құрғатады. Ылғал болған кезде нәзік заттарға немесе табиғи түрде кептіргіңіз келетін заттарға (кептірі сөресіне іліп немесе жайып) жарайды.</li> </ul>







# Операциялар

07 Қыржымдалуды алдын алу 	Қыржымдалуды алдын алу функциясын қосу немесе өшіру үшін түртіңіз. Функция қосылған кезде, кептіргіш қатпарлардың пайда болуын болдырмау үшін кептіру циклі аяқталғаннан кейін барабанды мезгіл-мезгіл айналдырады.
08 Уақыт 	Кептіру уақыты, Орнықты кептіру немесе Салқын ауа үшін цикл уақытын таңдау үшін басыңыз. Кептіру уақытын 20 минуттан 240 минутқа дейін орнатуға болады. Қол жетімді кептіру уақыты таңдалған циклге байланысты.
09 Опциялар 	Опциялар мәзіріне өту үшін басыңыз.
10 Smart Control 	Smart Control функциясын қосу немесе өшіру үшін басыңыз. <ul style="list-style-type: none"><li>Smart Control функциясы іске қосылған кезде, сіз кептіргішті смартфондағы Smart Control қолданбасы арқылы қашықтан басқара аласыз.</li></ul>

## Белгіше сипаттамасы

	Wi-Fi	Бұл белгіше кептіргіштің Wi-Fi желісіне қосылғанын көрсетеді.
	Smart Control	Бұл белгіше Smart Control қосулы екенін көрсетеді. <b>"Smart Control"</b> туралы қосымша ақпаратты <b>37</b> -беттен қараңыз.
	Балалардан бұғаттау	Бұл белгіше Балалардан бұғаттау қосулы екенін көрсетеді. <b>"Балалардан бұғаттау"</b> туралы қосымша ақпаратты <b>35</b> -беттен қараңыз.
	Есік бекітпесі	<ul style="list-style-type: none"><li>Бұл таңба есіктің бекітіліп тұрғанын және ашылмайтынын көрсетеді.</li><li>Цикл кезінде есік автоматты түрде бекітіліп, осы индикатор жанып тұрады.</li><li>Есікті осы белгі көрінбей кеткенде ашуыңызға болады.</li></ul>

## Цикл жұмысы

- Кептіргішті қосу үшін  түймесін басыңыз.
- Қажетті циклды таңдау үшін **Шарлау тетігін** бұраңыз. **"Циклге шолу жасау"** туралы қосымша ақпаратты **29**-беттен қараңыз.
- Әдепкі цикл теңшелімдерін өзгерту үшін  немесе  түймесін түртіңіз.
- Опцияны таңдау үшін  түймесін түртіп, содан кейін **Шарлау тетігін** бұраңыз. **"Опциялар"** туралы қосымша ақпаратты **33**-беттен қараңыз.
- Таңдалған опцияның теңшелімдерін өзгерту үшін  түртіңіз. Кейбір циклдар қол жетімді болмауы мүмкін.
- Әрекетті бастау үшін  түймесін басып тұрыңыз. Қажетті циклды орнатқаннан кейін экранда циклдің қысқаша сипаттамасы, кірдің максималды жүктемесі және цикл уақыты көрсетіледі. Сонымен қатар циклдің орындалу үдерісін, соңына дейін қалған уақытын және ақпарат кодын тексеруге болады.

## Циклге шолу жасау

### Сенсорлы кептіру циклдері

Цикл	Сипаттама	Макс. салмақ (кг)
Эко мақта	Эко бағдарламасы дымқыл мақта маталарын кептіруге жарамды және бұл бағдарлама ЕО-ның экодизайн заңнамасына сәйкестігін бағалау үшін қолданылады. Эко бағдарламасы дымқыл мақта маталарын кептіру үшін қуатты тұтыну тұрғысынан ең тиімді болып табылады.	Макс.
ЖИ кептіру	Жүктеме мен қоршаған орта температурасына байланысты жасанды интеллект арқылы кептіруді автоматты түрде оңтайландыру.	Макс.
Жылдам кептіру	Тез кептіруді қажет ететін мақта және синтетикалық маталардан тұратын аралас жүктеме үшін.	8,0
Үй жануар.жүнін кетіру	<p>Үй жануарларына қатысты заттар мен киімдерді кептіру үшін. Бұл цикл үй жануарларының жүнін заттардан дезодорациялау және кетіру үшін де пайдалы.</p> <ul style="list-style-type: none"><li>• Осы циклде жұмыс істегенде, микро жұмсақ сүзгіні (қосымша сүзгі) орнатыңыз.</li><li>• Үй жануарларының киімдерін, қақпақтарын және жастықтарын кептіру нәтижелері заттардың түріне, пішініне және ылғалдылығына байланысты өзгеруі мүмкін.<ul style="list-style-type: none"><li>- Үй жануарларының шаштарын кетіру және дезодорациялау нәтижелері қоршаған ортаға немесе пайдалану жағдайларына байланысты өзгеруі мүмкін (мысалы, кірдің мөлшері, киімнің немесе матаның түрі және үй жануарларының жүнінің түрі).</li><li>- Кептіру уақыты дезодорация мен үй жануарларының шаштарын кетіру нәтижесін жақсарту үшін ұзағырақ уақыт алуы мүмкін.</li></ul></li></ul> <p><b>⚠ НАЗАРАУДАРЫҢЫЗ</b></p> <p>Статикалық электр тогының әсерінен үй жануарларының жүні мен жүні кептіруден кейін барабанда қалуы мүмкін. Сондықтан барабанның ішін, есігін және қыл-қыбыр сүзгісінің айналасын ылғал шүберекпен немесе ылғал сүрткішпен тазалаңыз.</p>	1,5
Төсек-орын	Төсек жапқыш, жаймалар және жеңіл көрпелерге арналған.	4,0

# Операциялар

Цикл	Сипаттама	Макс. салмақ (кг)
Сүлгілер	Ванна сүлгілері сияқты заттарды кептіру үшін пайдаланыңыз.	6,0
Нәзік мата	Іш киім сияқты нәзік заттарды жұмсақ ұстау үшін.	3,0
Жүн	Тек машинада жууға және кептіргішпен кептіруге болатын жүн мата үшін. Тамаша кептіру нәтижесіне қол жеткізу үшін, кірді кептіру алдында астарын сыртына аударыңыз.	1,0
Гигиен күт+	Бактерияларды жою үшін ылғал және құрғақ киімдер мен зығыр маталарды дезинфекциялау үшін.	6,0 (ылғал үшін) 4,0 (құрғақ үшін)
Жейделер	Көйлек сияқты бір затты тез кептіру үшін пайдаланыңыз.	1,0
Блузалар	Полиэстерден (диолен, тревир), полиамидтен (перлон, нейлон) немесе басқа ұқсас қоспалардан жасалған блузкалар үшін.	3,0
Спорттық киім	Спорттық жейделер, жаттығу шалбарлары және басқа да спорттық джерсилар сияқты спорттық киімдер мен сыртқы киімдерге арналған.	2,0
Джинса	Деним сияқты джинсы бұйымдарын кептіру үшін.	3,0
Үтіктеп кептіру	Бұл цикл кептіруді киім ылғал тұрғанда аяқтайды, бұл киімді үтіктеуді жеңілдетеді.	3,0

## Қолмен кептіру циклдары

Цикл	Сипаттама	Макс. салмақ (кг)
Кептіру уақыты	<p>Қажетті кептіру уақытын орнату үшін пайдаланыңыз.</p> <p><b>Кептіру уақыты</b> таңдау үшін <b>Шарлау тетігін</b> бұраңыз және кептіру уақытын 20-240 минут аралығында орнату үшін ⌚ түймесін басыңыз. Қол жетімді уақыт параметрлерін келесі ретпен таңдау үшін ⌚ түймесін бірнеше рет түртіңіз: <b>20 / 30 / 40 / 50 / 60 / 90 / 120 / 150 / 180 / 240.</b></p> <p><b>ЕСКЕРІМ</b></p> <p>Егер сіз осы циклды Сенсорлы кептіру циклдің бірін аяқтағаннан кейін қосымша кептіру үшін қолдансаңыз (29-бетте көрсетілген), ең аз кептіру уақытын орнатыңыз (20 минут). Шамадан тыс кептіру өнімнің зақымдалуына немесе деформациясына әкелуі мүмкін.</p>	-
Орнықты кептіру	<p>Кептіру сәресінде кептіру қажет заттарға арналған уақыт циклі.</p> <p><b>Орнықты кептіру</b> таңдау үшін <b>Шарлау тетігін</b> бұраңыз және кептіру уақытын 20-240 минут аралығында орнату үшін ⌚ түймесін басыңыз. Қол жетімді уақыт параметрлерін келесі ретпен таңдау үшін ⌚ түймесін бірнеше рет түртіңіз: <b>20 / 30 / 40 / 50 / 60 / 90 / 120 / 150 / 180 / 240.</b></p>	1,5
Салқын ауа	<p>Барлық мата түрлеріне арналған. Жүкті бөлме температурасында ауаға батырады. Ұзақ киілмеген заттарды жаңарту немесе сергітуге арналған.</p> <p><b>Салқын ауа</b> таңдау үшін <b>Шарлау тетігін</b> бұраңыз және кептіру уақытын 20-240 минут аралығында орнату үшін ⌚ түймесін басыңыз. Қол жетімді уақыт параметрлерін келесі ретпен таңдау үшін ⌚ түймесін бірнеше рет түртіңіз: <b>20 / 30 / 40 / 50 / 60 / 90 / 120 / 150 / 180 / 240.</b></p>	-

# Операциялар

## Басқа циклдар



Цикл	Сипаттама	Макс. салмақ (кг)
Төсек әуе күтім	Киімнен, төсек жапқыштарынан, төсеніштерден және төсек-орындардан шаңды кетіру үшін және т. б.	3,0
Сырт киім күт	Шаңғы және тау киімдері сияқты су өткізбейтін заттармен өңделген сыртқы киімнің су өткізбейтін қасиеттерін қалпына келтіру.	1,0
Өзін-өзі тазалау	Барабан мен жылу алмастырғышты балғын ұстау үшін осы циклды пайдаланыңыз. <ul style="list-style-type: none"><li>Барабанда іш киім болған кезде бұл циклды қолданбаңыз.</li></ul>	-

---



## Опциялар

---

### Опциялар пайдалану





1.  түймесін басыңыз.
2. Қалаған опцияны таңдау үшін **Шарлау тетігін** бұраңыз.
3. Таңдалған опцияның теңшелімдерін өзгерту үшін  түймесін түртіңіз.

### ЕСКЕРІМ



- Негізгі экранға қайту үшін  түймесін қайта басыңыз немесе **Шарлау тетігін** бұрап, **Артқа** пәрменін басыңыз да,  түймесін түртіңіз.
- Егер таңдалған функцияға қолдау көрсетілмесе, “**Қолдау көрсетілмейді**” хабары көрсетіледі және  түймесі іске қосылмайды.
- Опцияны таңдап, оны алғашқы он рет пайдаланған кезде қысқаша көмекші хабар көрінеді.
- Егер сіз Опциялар мәзіріне кіргеннен кейін 7 секунд ішінде басқару тақтасында ешқандай әрекет жасамасаңыз, дисплей негізгі экранға оралады.

### Ылғалдылық дабылы

Бұл мүмкіндік жейделер мен үтіктеуге арналған басқа заттар үтіктеуге жеткілікті кепкен кезде ескертеді.



1. Циклды таңдап, қажет болса, цикл теңшелімдерін өзгертіңіз.
  - Бұл функция егер 2-4 мәндері Кеп. дең.  орнатылған болса Эко мақта, ЖИ кептіру және Жылдам кептіру үшін қол жетімді, .
2.  түймесін басыңыз.
3. **Шарлау тетігін** бұрап, **Ылғалдылық дабылы** опциясын таңдаңыз да,  түймесін түртіңіз.
4.  түймесін басып тұрыңыз.

### Кептіру кезіндегі дабыл:

1. Циклды үзіліске қою үшін  пернесін басып тұрыңыз.
2. Есікті ашып, үтіктегіңіз келетін заттарды алыңыз.
3. Есікті жабыңыз, содан кейін қалған заттарды кептіру үшін  түртіп, ұстап тұрыңыз.

### Барабан жарығы



Барабанның артқы жарығын қосуға немесе өшіруге болады.

1.  түймесін басыңыз.
2. **Шарлау тетігін** бұрап, **Барабан жарығы** опциясын таңдаңыз да,  түймесін түртіңіз.
3. **Қосу** немесе **Өшіру** таңдау үшін  түймесін басыңыз.
  - Кептіргіш сөнген кезде де барабанның артқы жарығы жанады. (егер кептіргіш электр рәзеткесіне қосылған болса.)
  - Кептіргіштің есігі ашылған кезде барабан жарығы автоматты түрде қосылады және 2 минуттан кейін автоматты түрде өшеді.

# Операциялар

## Менің циклдерім

Өз циклдеріңіздің тізімін жасау үшін оған циклдерді қосуға немесе алып тастауға болады.

1.  түймесін басыңыз.
2. **Шарлау тетігін** бұрап, **Менің циклдерім** опциясын таңдаңыз да,  түймесін түртіңіз.
  - Кептіргіш жұмыс істемей тұрған кезде ғана жеке цикл жасау үшін циклды өңдеуге болады.
3. Қажетті циклды таңдау үшін **Шарлау тетігін** бұраңыз.
4. Таңдалған циклді тізімге қосу немесе одан шығару үшін  түймесін түртіңіз.
  - Циклды қосу және жою автоматты түрде сақталады.
5. Менің циклдерім тізімін жасап болғаннан кейін циклдер экранына қайту үшін  түймесін басыңыз.

## ЕСКЕРІМ

Эко мақта және Өзін-өзі тазалау циклдарын цикл тізімінен жою мүмкін емес.

## Қосымша сүзгі

Жылу алмастырғышта шаңның жиналуын болдырмау үшін қосымша сүзгіні орнатқан болсаңыз, сүзгіні тазалау туралы ескертуді қосу немесе өшіру үшін осы теңшелімдерді пайдаланыңыз.



1.  түймесін басыңыз.
2. **Шарлау тетігін** бұрап, **Қосымша сүзгі** опциясын таңдаңыз да,  түймесін түртіңіз.
3. **Қосу** немесе **Өшіру** таңдау үшін  түймесін басыңыз.
  - Сүзгіні тазалау туралы ескерту үшін **Қосу** таңдаңыз.





## ЕСКЕРІМ

Егер дисплейде **“Тазалау үшін қосымша сүзгіні шығарып алыңыз”, “Жылу алм тазалап,  түртіңіз”** немесе **“Жылу алмастырғыштың қосымша сүзгісін тазалап,  түртіңіз”** хабары пайда болса, жылу алмастырғышты да, Қосымша сүзгі-ді де тазалаңыз. (47-беттегі **“Қызу алмастырғыш”** бөлімін және 49-беттегі **“Микро жұмсақ сүзгі (Қосымша сүзгі)”** бөлімін қараңыз.)





## Балалардан бұғаттау

Балалар немесе сәбилер кептіргішті кездейсоқ қосуды немесе теңшелімдерді болдырмау үшін **Балалардан бұғаттау** түймесі  және  түймелерінен басқа барлық түймелерді құлыптайды.





1. Есікті жабыңыз.
2.  түймесін басыңыз.
3. **Шарлау тетігін** бұрап, **Балалардан бұғаттау** опциясын таңдаңыз да,  түймесін түртіңіз.
4. **Қосу** немесе **Өшіру** таңдау үшін  түймесін басыңыз.
  - Функция қосұлы кезде **Балалардан бұғаттау**  белгішесі жанады.
  - Есік ашық болған кезде Балалардан бұғаттау қосу мүмкін емес. Егер сіз Балалардан бұғаттау-ді қосқыңыз келсе, дисплейде “Кептіргіш есігін жауып, әрекетті қайталаңыз” хабары пайда болса, есікті жауып, әрекетті қайтадан жасап көріңіз.

### ЕСКЕРІМ

- Балалардан бұғаттау функциясы қосылғанда,  және  түймелерінен басқа түймелердің барлығы бұғатталады.
- Егер сіз Балалардан бұғаттау қосұлы кезде есікті ашып, жапсаңыз, “Есікті ашып, ішін тексеріңіз” және “Балалардан бұғаттау қосұлы” хабарламасымен дабыл шығады.
- Егер сіз Балалардан бұғаттау қосылған түймені бассаңыз, “Балалардан бұғаттау қосұлы” хабары бар дабыл сөнеді.
- Хабарландыруды жабу үшін Балалардан бұғаттау немесе қуатты өшіріңіз.



## ЖИ Үлгілері

Бұл функция жиі қолданылатын циклдар мен теңшелімдерді сақтайды.

1.  түймесін басыңыз.
2. **Шарлау тетігін** бұрап, **ЖИ Үлгілері** опциясын таңдаңыз да,  түймесін түртіңіз.
3. **Қосу** немесе **Өшіру** таңдау үшін  түймесін басыңыз.
  - Әдепкі теңшелімедері **Қосу**. Бұл функцияны пайдаланғыңыз келмесе, **Өшіру** қалпына қойыңыз.
  - Функция қосылған кезде кептіргіш жиі қолданылатын циклдарды және олардың теңшелімдерін (Кеп. дең.  Уақыт ) есте сақтайды және оларды жиі қолданылатын ретпен сақтайды.
  - Функцияны сөндірсеңіз, барлық сақталған деректер бастапқы қалыптарына қайтарылады.

## Калибрлеу

Салмақты барынша дәл анықтау үшін калибрлеу функциясын қосуға болады.

1.  түймесін басыңыз.
2. **Шарлау тетігін** бұрап, **Калибрлеу** опциясын таңдаңыз да,  түймесін түртіңіз.
  - Егер есік дұрыс жабылмаса, Калибрлеу іске қосылмайды.
  - Барабан шамамен 1 минут бойы сағат тілінің бағытымен және оған қарсы айналады.
3. Калибрлеу аяқталғаннан кейін дисплейде “Калибрлеу аяқталды” хабары пайда болады және кептіргіш автоматты түрде өшеді.

### ЕСКЕРІМ

**Калибрлеу** циклын бастау алдында барабанның бос екеніне көз жеткізіңіз.



# Операциялар

## Көлем

Циклды аяқтау дыбысы мен түймені енгізу дыбысын реттеуге болады.

### ЕСКЕРІМ

- Әдепкі параметрі **Көлем 2** (қалыпты) болады.
- Егер сіз ешқандай дыбыс естігіңіз келмесе, мәнді **Көлем**-ге өзгертіңіз. Дегенмен, дыбыстық сигналдар өшірілмейді.



## Тіл

Жүйенің тілін өзгертуге болады.

1.  түймесін басыңыз.
2. **Шарлау тетігін** бұрап, **Тіл** опциясын таңдаңыз да,  түймесін түртіңіз.
3. **Шарлау тетігін** бұрап, қажетті тілді таңдаңыз да,  түймесін түртіңіз.

## Wi-Fi

Кептіргіштің Wi-Fi желісін қосуға немесе өшіруге болады.

1.  түймесін басыңыз.
2. **Шарлау тетігін** бұрап, **Wi-Fi** опциясын таңдаңыз да,  түймесін түртіңіз.
3. **Қосу** немесе **Өшіру** таңдау үшін  түймесін басыңыз.
  - Кептіргіш Wi-Fi әдепкі теңшелімі бойынша өшірілген. Дегенмен, кептіргішті алғаш қосқан кезде кептіргіштің Wi-Fi автоматты түрде қосылады. Содан кейін соңғы Wi-Fi теңшелімі кептіргіштің қуат күйіне қарамастан сақталады.
  - Кептіргіштің Wi-Fi желісін қосып, желіге қосылғаннан кейін, қуатты өшірсеңіз де, кептіргіш желіге қосылады.
  - Wi-Fi  кептіргіштің маршрутизаторға Wi-Fi қосылымы арқылы қосылғанын көрсетеді.

### ЕСКЕРІМ

Wi-Fi қосу көбірек қуат тұтынады. Wi-Fi жиі қосылатын ортада нақты қуат тұтынуы техникалық сипаттамалар бөлімінде көрсетілген мәндерден асып кетуі мүмкін.

## Зауыттық баптауларға ысыру

Кептіргішті қайта жүктеуге болады.



1.  түймесін басыңыз.
2. **Шарлау тетігін** бұрап, **Зауыттық баптауларға ысыру** опциясын таңдаңыз да,  түймесін түртіңіз.
  - Кептіргіш зауыттық теңшеліміне оралады.

## Арнайы функциялар



### Smart Control

Сіз SmartThings-қосымшаға қосылып, кептіргішті қашықтан басқара аласыз.

#### Кептіргішті қосу



- Мобильді құрылғыда SmartThings қолданбасын жүктеп алыңыз және ашыңыз.
- Кептіргішті қосу үшін  түймесін басып тұрыңыз.
- Кептіргіште  түймесін басып тұрыңыз.
  - a. Кептіргіш КН режиміне өтіп, мобильді құрылғыға қосылады.
  - b. Мобильді құрылғыда кептіргіштің аутентификациясы үшін  түймесін түртіңіз.
  - c. Аутентификация процесі аяқталғаннан кейін кептіргіш қолданбаға сәтті қосылады. SmartThings-қолданбасында қол жетімді әртүрлі мүмкіндіктерді пайдаланыңыз.

#### ЕСКЕРІМ

- Егер кептіргіш SmartThings қолданбаға қосыла алмаса, әрекетті қайтадан жасап көріңіз.
- Кептіргішті SmartThings қолданбаны пайдаланып қосқаннан кейін Интернетке қосылуда қиындықтар туындаса, бағдарлауышты тексеріңіз.
- Егер Wi-Fi өшірулі болса, **Settings (Теңшелімдер)**-ге өту үшін -ді 3 секунд басып тұрыңыз, **Wi-Fi**-ті таңдап, оны қосу үшін -ті басыңыз.
- Кептіргіштің Wi-Fi желісін қосу кептіргіштің қуат күйіне қарамастан смартфондағы SmartThings қолданба арқылы кептіргішке қосылуға мүмкіндік береді. Алайда, егер кептіргіштің Wi-Fi өшірулі болса, кептіргіш SmartThings қолданбада офлайн режимінде көрсетіледі.
- Smart Control функциясын бастау алдында есікті жабыңыз.
- Егер сіз кептіргішті SmartThings-ге қосылмай 20 рет қолдансаңыз, келесі жолы кептіргішті 3 секундқа қосқанда, Smart Control-ге қосылу туралы қалқымалы терезе пайда болады.
- Егер кептіргіштің Wi-Fi қосылмаған болса КН (кіру нүктесі), қуат өшірілген кезде Wi-Fi өшіріледі.

### Stay Connect

SmartThings қолданбасында Stay Connect функциясын орнатыңыз. Кептіргіш қолданбаға қосылған күйінде қалады, сондықтан үйден тыс жерде кептіргішті пайдалануға болады.

1. Егер сіз SmartThings қолданбасында Stay Connect функциясын қоссаңыз, кептіргіш цикл аяқталғаннан кейін күту режимінде қалады.
  - Есік жабық болса, Stay Connect функциясы 24 сағатқа дейін белсенді болады.
2. Stay Connect функциясы белсенді болған кезде, Smart Control  және Wi-Fi  кептіргіштің дисплейін қосады.
3. Кептіргішті SmartThings қолданбасының көмегімен ыңғайлы басқарыңыз.

#### ЕСКЕРІМ

Кептіру машинасы SmartThings қолданбаға қосылмай үзілісте болса да, жұмыс тоқтатылған кезде Күту режимінде қуатты үнемдеу режиміне ауысады.

# Операциялар

## SmartThings

### Wi-Fi байланысы

Смартфонда **Settings (Теңшелімдер)**-тармаққа өтіп, сымсыз қосылымды қосып, КН-сін (кіру нүктесі) таңдаңыз.

- Бұл құрылғы 2,4 ГГц Wi-Fi протоколдарын қолдайды.

### Жүктеу

Қолданба нарығынан (Google Play дүкені, Apple App дүкені, Samsung Galaxy Apps) SmartThings қолданбасын “SmartThings” сөзін қолданып табыңыз. Қолданбаны құрылғыңызға жүктеңіз және орнатыңыз.

### ЕСКЕРІМ

Қолданба жұмысты жақсарту үшін алдын ала ескертусіз өзгертілуі мүмкін.

Бұған қоса, қолданбаға қосымша қолданба немесе мүмкіндік жаңартулары, тіпті жаңартуларға қазіргі уақытта ОЖ қолдау көрсететін болса да, ыңғайлылық және қауіпсіздік себептері бойынша тоқтатылуы мүмкін.

### Жүйеге кіру

Әуелі SmartThings қолданбасына Samsung есептік жазбаңызбен кіріңіз. Samsung есептік жазбасын жасау үшін қолданбадағы нұсқауларды орындаңыз. Есептік жазба жасау үшін жеке қолданба қажет емес.

### ЕСКЕРІМ

Samsung есептік жазбаңыз бар болса, оны жүйеге кіру үшін пайдаланыңыз. Тіркелген Samsung смартфон пайдаланушысы жүйеге автоматты түрде кіреді.

### Құрылғыны SmartThings-де тіркеу үшін

1. Смартфонның сымсыз желіге қосылып тұрғанына көз жеткізіңіз. Қосылмай тұрса, **Settings (Теңшелімдер)** қойындысына өтіп, сымсыз байланысты қосып, КН-ді (Кіру нүктесі) таңдаңыз.
2. Смартфонда **SmartThings** ашыңыз.
3. Егер хабарлама "A new device is found. (Жаңа құрылғы табылды.)" болса, **Add (Қосымша алу)** таңдаңыз.
4. Ешбір хабар көрінбесе + таңбасын таңдап, қолжетімді құрылғылар тізімінен құрылғыңызды таңдаңыз. Құрылғы тізімде болмаса, **Device Type (Құрылғы түрі) > Specific Device Model (Нақты құрылғы үлгісі)** параметрін таңдап, құрылғыны қолдан қосыңыз.
5. Құрылғыңызды SmartThings қолданбасына төмендегідей тіркеңіз.
  - a. Құрылғыңызды SmartThings қолданбасына қосыңыз. Құрылғыңыздың SmartThings қолданбасына қосылып тұрғанына көз жеткізіңіз.
  - b. Тіркеу аяқталғаннан кейін сіздің құрылғыңыз смартфонда пайда болады.

---

### Ашық лицензия туралы құлақтандыру

Бұл өнімдегі бағдарламалық жасақтамада ашық лицензия бағдарламасы бар. Осы өнімді жөнелткеннен кейін, <http://opensource.samsung.com> ("Сұрақ" мәзірін пайдаланыңыз) мекенжайы арқылы біздің қолдау көрсететін тобымызға хабарласып, тиісті түпнұсқа кодты толық үш жылға алуыңызға болады.

Толық түпнұсқа кодты CD-ROM тәрізді физикалық құралға сақтап алуға болады, бірақ бұл үшін шамалы төлемақы алынады.

Келесі URL [http://opensource.samsung.com/opensource/SMART\\_TP2\\_0/seq/0](http://opensource.samsung.com/opensource/SMART_TP2_0/seq/0) осы өнімге қатысты ашық бастапқы лицензия туралы ақпаратқа әкеледі. Бұл ұсыныс осы ақпаратты алған кез келген адамға беріледі.



### ЕСКЕРІМ

Samsung осы мәлімдеме арқылы аталмыш радио құрылғының 2014/53/EU директивасына және ҰБ заңнамалық ережелерінің тиісті талаптарына сай келетінін хабарлайды. ЕО сәйкестік декларациясының толық мәтіні мен ҰБ сәйкестік декларациясының нұсқасын мына интернет мекенжайынан алуға болады: Ресми Сәйкестік декларациясын <http://www.samsung.com>, Қолдау > Өнімге қолдау көрсету қойындысына үлгі атауын енгізу арқылы алуға болады.

RF макс. трансмиттерінің қуаты : 20 дБм, 2.402 ГГц – 2.480 ГГц.

# Операциялар

## Қауіпсіздік жаңартулары туралы ақпарат

Қауіпсіздік жаңартулары құрылғының қауіпсіздігін жақсарту және жеке ақпаратыңызды қорғау үшін беріледі. Қауіпсіздік жаңартулары туралы қосымша ақпаратты келесі сайттан табуға болады <https://security.samsungda.com>.

- Веб-сайт тек кейбір тілдерді қолдайды.

## Кептіру сөресін пайдалану (тек тиісті үлгілер үшін)

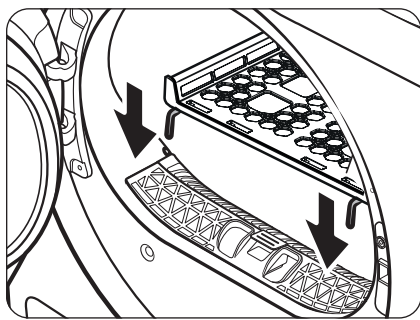

Кептіру уақытын кептірілетін кірлердің ылғалдылық деңгейі мен салмағына қарай 240 минутқа дейін қойыңыз. Кірді кептіру сөресінде кептіру кезінде Орнықты кептіру цикл ұсынылады.

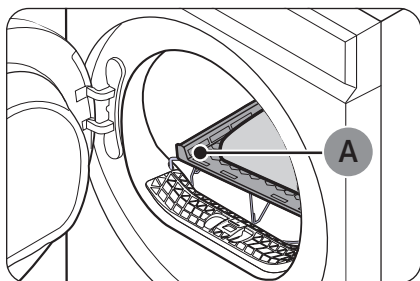

1. Кептіру торын барабанға, алдыңғы ілгектерін есіктің диафрагмасына кептіру арқылы кептіргішке орнатыңыз.



A. Кептіру сөресі

2. Заттарды торға қойып, ауа алмасуға жеткілікті орын қалдырыңыз. Киімдерді бүктеп, торға жалпағынан қойыңыз.
3. Есікті жабыңыз да,  түймесін басыңыз. **Орнықты кептіру** таңдау үшін **Шарлау тетігін** бұраңыз, содан кейін кептіру уақытын таңдау үшін  түймесін басыңыз.
4.  түймесін басып тұрыңыз.

### Кептіру ұсыныстары

Заттар (Макс. 1,5 кг)	Сипаттама
Жууға болатын свитерлер (пішімін сақтап бүктеп, тордың үстіне қойыңыз)	Заттарды кептіргіш торға қойып кептіргенде, қыжымданып қалмас үшін бүктеп, тордың үстіне қойыңыз.
Жұмсақ ойыншықтар (мақтадан немесе полиэфир талшығынан жасалған толтырғышпен)	

### НАЗАРАУДАРЫҢЫЗ

- Көбікті резеңке, пластик немесе резеңкені қызу теңшелімін орнатып кептіргенде, бұл заттарға зақым келіп, өрт шығуы мүмкін.
- Желіммен жасалған бұйымдар кептіргіштің қызуы әсерінен ажыратылуы немесе зақымдалуы мүмкін.

# Күтім көрсету

## Су ыдысын босату

Ағып кетпес үшін әр қолданғаннан кейін су ыдысын босатыңыз.

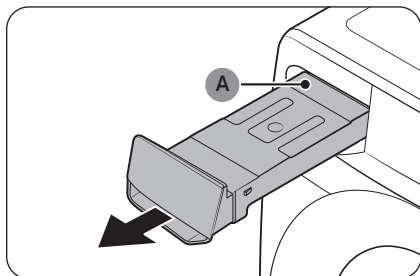

1. Су **су ыдысын (А)** құрғатқыштан алыңыз.
  - Су ыдысының тұтқасын бір қолыңызбен резервуар жартысына дейін созылғанша тартыңыз.
  - Су ыдысы жартылай ұзартылған кезде, резервуардың түбін екінші қолыңызбен ұстап, оны екі қолыңызбен баяу тартыңыз.

### ⚠ НАЗАР АУДАРЫҢЫЗ

- Су ыдысы ауыр. Резервуарды бір деңгейде ұстап тұрып, екі қолыңызбен су ыдысын баяу алыңыз.
- Толық су ыдысын алу кезінде абай болыңыз. Бұл өте ауыр және құлап кетсе, жарақат алуы мүмкін.

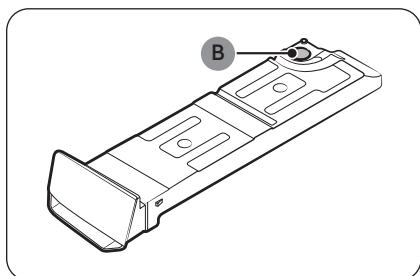

2. Су **төгетін саңылау (В)** арқылы ағызыңыз, содан кейін су ыдысының ішін тазалаңыз.
  - Бейтарап жуғыш затты жылы сумен араластырыңыз. Су ыдысын **су төгетін саңылау (В)** арқылы қоспамен толтырып, 30 минутқа қалдырыңыз. Содан кейін резервуарды таза сумен шайып, толығымен құрғатыңыз.
3. Су ыдысын орнына қойыңыз.

### 📖 ЕСКЕРІМ

Егер кептіргіш **“Бакты босатыңыз”** хабарын көрсетіп, кептіру кезінде тоқтаса, су ыдысын босатып, **▶** түймесін түртіп ұстап тұрыңыз. Хабарлама **“Бакты босатыңыз”** жоғалады және кептіргіш кептіруді жалғастырады.

## Микро жұмсақ сүзгіні орнату (қосымша сүзгі)

Жылу алмастырғышта шаңның жиналуын болдырмау үшін берілген микро жұмсақ сүзгіні (қосымша сүзгі) орнатуға болады.

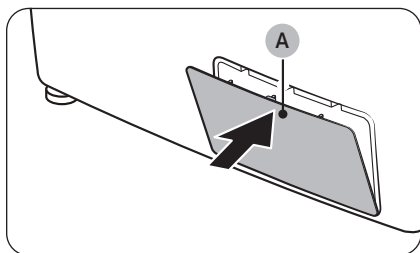

1. Ашу үшін **сыртқы қақпақтың (А)** үстіңгі жағын баппен түртіңіз.

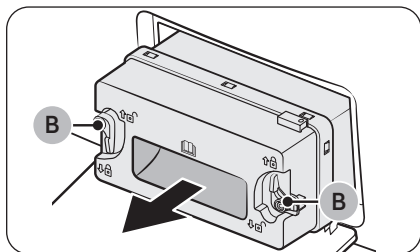

2. Ішкі қақпақ **бекіткіштерінің (В)** құлпын ашыңыз, содан кейін оны алу үшін ішкі қақпақты тартыңыз.

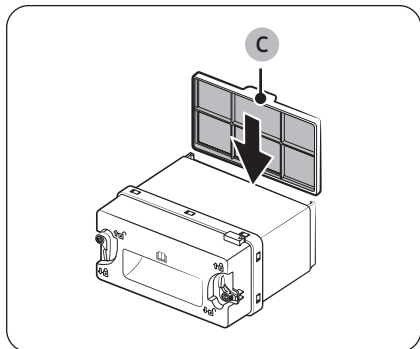

3. Берілген **микро жұмсақ сүзгіні (қосымша сүзгі) (С)** суретте көрсетілгендей ішкі қақпақтың артқы жағына салыңыз.
  - Сүзгінің дұрыс күйде екеніне көз жеткізіңіз. (Сүзгінің жоғарғы жағындағы кран сыртқа қарауы керек.)

## Күтім көрсету

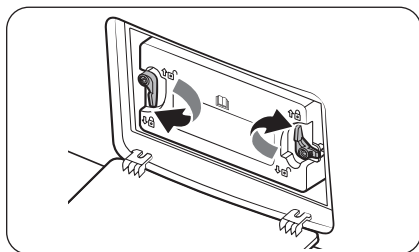

4. Ішкі қақпақты бастапқы орнына салып, бекіткіштерін бекітіңіз.
5. Жылу алмастырғыштың сыртқы қақпағын жабыңыз.

## Тазалау

### ⚠ ЕСКЕРТУ

- Кептіргішті бетіне суды тура бүркіп тазаламаңыз.
- Кептіргішті бензол, сұйылтқыш, спирт не ацетонмен тазаламаңыз. Бұл түссізденуге, деформацияға, зақымдануға, электр тогының соғуына немесе өртке әкелуі мүмкін.
- Кептіргішті тазалау алдында қорек сымын міндетті түрде ағытыңыз.

### Сыртқы жағы

Жұмсақ, дымқыл шүберекпен тазалаңыз. Жеміргіш жуғыш заттармен тазаламаңыз. Өткір немесе ауыр заттарды кептіргіштің үстіне/қасына қоймаңыз. Жуғыш затты және кір жууға арналған заттарды тұрғыға (жеке сатылады) немесе жеке сауытқа салып сақтаңыз.

### Басқару панелі

Жұмсақ, дымқыл шүберекпен тазалаңыз. Жеміргіш жуғыш заттармен тазаламаңыз. Тазалағыш заттарды басқару панеліне тікелей шашуға болмайды. Басқару панеліне төгілген заттарды дереу сүртіп алыңыз.

### Барабан

Тот баспайтын болатқа арналған түрпілі емес тазалағышқа батырылған дымқыл шүберекпен тазалаңыз. Қалған қалдығын таза құрғақ шүберекпен тазалаңыз.

### Есік

Есіктің ішкі жағында бөгде заттар ластануы немесе жиналуы мүмкін. Есіктің ішін жұмсақ шүберекпен немесе шөткемен тазалаңыз.

### ⚠ НАЗАРАУДАРЫҢЫЗ

Есіктің резеңке тығыздағышын ажыратпаңыз.

## Қыл-қыбыр сүзгісі

Әр қолданғаннан кейін қыл-қыбыр сүзгісін тазалаңыз.

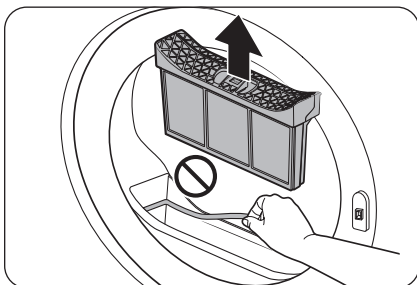

1. Кептіргіштің есігін ашып, қыл-қыбыр сүзгінің жоғарғы жағынан ұстап, сүзгіні алу үшін тартыңыз.
  - Сүзгіні алып тастағаннан кейін резеңке тығыздағышты ажыратпаңыз.

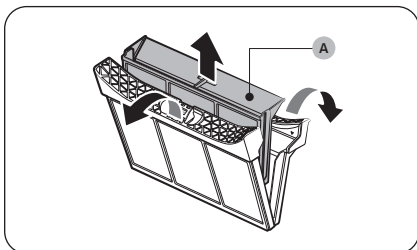

2. Сыртқы сүзгіні ашып, **ішкі сүзгіні (A)** алыңыз.

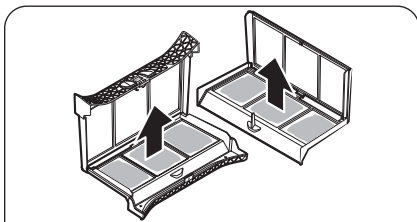

3. Сыртқы сүзгіні және ішкі сүзгіні ашыңыз.
4. Екі сүзгіден де қылшықтарды алып тастаңыз, содан кейін сүзгілерді тазалау шөткесімен тазалаңыз.

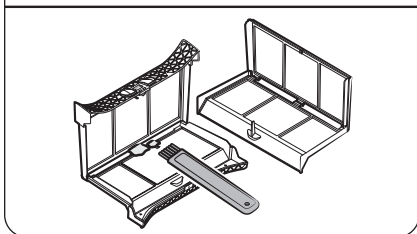

## Күтім көрсету

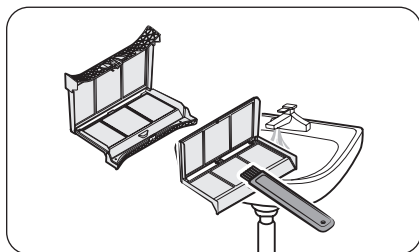

### ЕСКЕРІМ

- Сүзгілерді мұқият тазалау үшін оларды жұмсақ щеткамен шаңсорғышпен тазалаңыз.
- Сүзгілерде жиналған қыл-қыбырларда тазартылған кірдің түріне байланысты микропластикалық бөлшектер болуы мүмкін. Сондықтан, микропластиктердің сумен жабдықтау жүйесіне енуіне жол бермеу үшін қыл-қыбыр сүзгісін әдетте кәрізге жууға болмайды. Шаңсорғышты қолданғаннан кейін де, сүзгі торында кептіру тиімділігін төмендететін көптеген нәзік виллалар қалуы мүмкін. Бұл жағдайда қалған виллаларды кетіру және кептіру тиімділігін сақтау үшін сүзгіні су астында шайыңыз. Осыдан кейін сүзгіні толығымен кептіру керек.

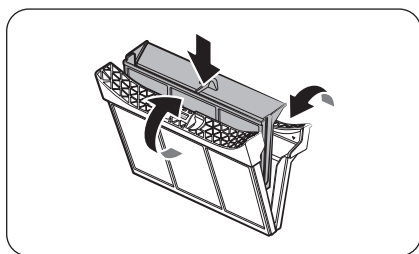

5. Ішкі сүзгіні сыртқы сүзгіге салып, содан кейін қыл-қыбыр сүзгісін бастапқы орнына салыңыз.

### ⚠ НАЗАРАУДАРЫҢЫЗ

- Қыл-қыбыр сүзгісі әр салынымнан кейін тазалаңыз. Әйтпесе кептіру нәтижесі төмендеуі мүмкін.
- Егер сүзгі беті дымқыл болса, қолданар алдында оны толығымен кептіріңіз.
  - Сүзгіні дымқыл болған кезде орнату көгеруге және/немесе иіске әкелуі мүмкін және/немесе аз кебуіне әкелуі мүмкін.
- Қыл-қыбыр сүзгіні тазалау немесе алу кезінде сүзгіні шайқамаңыз немесе оны қағып алмаңыз. Бұл сүзгіні зақымдауы мүмкін.
- Сыртқы және ішкі сүзгілерді шамадан тыс күшпен абайсызда ашу олардың зақымдалуына әкелуі мүмкін.

## Қызу алмастырғыш

Жылу алмастырғышты тазалау уақыты келгенде, кептіргіш сізге “Жылу алм тазалап, О түртіңіз” немесе “Жылу алмастырғыштың қосымша сүзгісін тазалап, О түртіңіз” хабарламасымен ескертеді.

Лас жылу алмастырғыш өнімнің өнімділігін төмендетеді және оны үнемі тазалап отыру керек.

Жылу алмастырғышты айына бір рет жұмсақ шөткемен не шаңсорғышпен тазалаңыз. Қызу алмастырғышты жалаң қолмен ұстамаңыз, себебі бұл жарақатқа әкелуі мүмкін.

### ЕСКЕРІМ

- Температура айырмашылығынан туындаған конденсацияға байланысты жылу алмастырғыштың айналасында су тамшылары пайда болуы мүмкін. Бұл қалыпты жағдай және ағып кетудің белгісі емес.
- Егер сіз кептіргішті ұзақ уақыт пайдалануды жоспарламасаңыз, жылу алмастырғыштың қақпағын ашып, оны желдетіңіз.

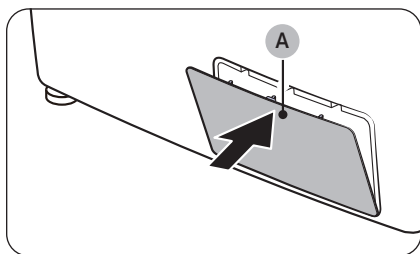

1. Ашу үшін **сыртқы қақпақтың (A)** үстіңгі жағын баппен түртіңіз.

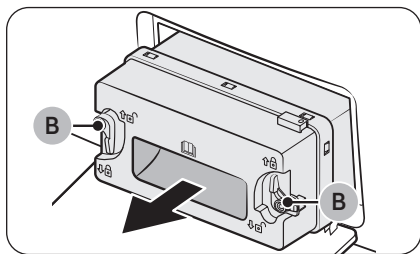

2. Ішкі қақпақ бекіткіштерінің (B) құлпын ашыңыз, содан кейін оны алу үшін ішкі қақпақты тартыңыз.

## Күтім көрсету

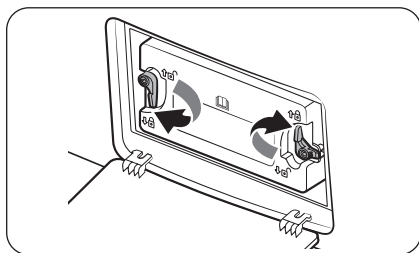
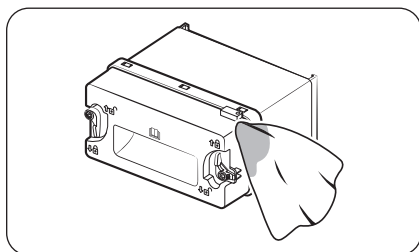
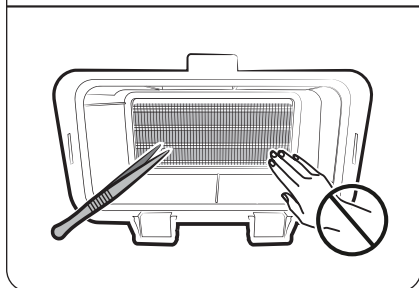
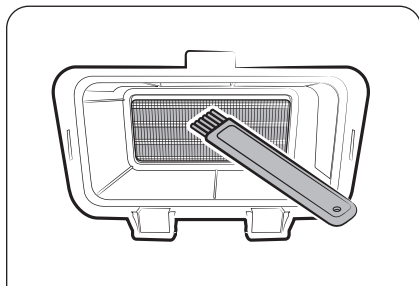

3. Берілген щеткамен жылу алмастырғышты шаңнан тазалаңыз.
  - Щёткемен тазалағаннан кейін шаңның қалдықтарын тегіс, дымқыл шүберекпен сүртіңіз.

### ⚠ НАЗАРАУДАРЫҢЫЗ

- Жарақат пен күйіп қалмас үшін жылу алмастырғышты ұстамаңыз және оны жалаң қолмен және болат құралдармен тазаламаңыз.
- Жылу алмастырғышты тазалаған кезде қабырғаларға зақым келтірмеу үшін абай болыңыз.

### 📖 ЕСКЕРІМ

Егер жылу алмастырғыш толығымен құрғақ болса, сондықтан оны тазалау қиын болса, жылу алмастырғышқа аздап су шашып, оны щеткамен тазалаңыз.

4. Ішкі қақпағын майда, дымқыл шүберекпен тазалаңыз.
  - Ішкі қақпақтың айналасында ылғал және / немесе бөгде заттар болуы мүмкін.

5. Ішкі қақпақты бастапқы орнына салып, бекіткіштерін бекітіңіз.
6. Жылу алмастырғыштың сыртқы қақпағын жабыңыз.

## ЕСКЕРІМ

- Жылу алмастырғышты тазалағаннан кейін хабарламаны жабу үшін **○** түймесін түртіңіз. Хабарлама сіз оны жапқанға дейін көрсетіледі.
- Егер сіз оны ажыратқаннан кейін дабыл өшпесе, қуат сымын ажыратыңыз, содан кейін қайта қосыңыз немесе жылу алмастырғыштың ішкі қақпағын шешіп, қайта орнатыңыз.

## Микро жұмсақ сүзгі (Қосымша сүзгі)

Микро жұмсақ сүзгіні (қосымша сүзгі) тазалау уақыты келгенде, кептіргіш сізге **"Микро жұмсақ сүзгіні тазалау (Қосымша сүзгі)"** хабарын көрсету арқылы ескертеді. Лас микро жұмсақ сүзгі (қосымша сүзгі) құрылғының тиімділігін төмендетеді, сондықтан оны үнемі тазалап отыру керек.

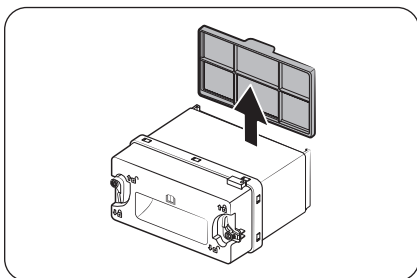

1. Жылу алмастырғыштың сыртқы қақпағын ашып, ішкі қақпағын алыңыз. (47-беттегі **"Қызу алмастырғыш"** бөлімін қараңыз.)
2. Ішкі қақпақтан микро жұмсақ сүзгіні (қосымша сүзгі) алыңыз.

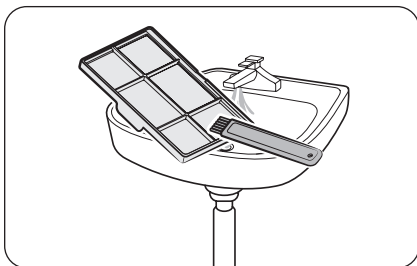

3. Берілген щеткамен микро жұмсақ сүзгіні (қосымша сүзгіні) шаңнан тазартыңыз, содан кейін сүзгіні ағынды сумен шайыңыз.

## ЕСКЕРІМ

- Сүзгілерді мұқият тазалау үшін оларды жұмсақ щеткамен шаңсорғышпен тазалаңыз.
- Сүзгілерде жиналған қыл-қыбырларда тазартылған кірдің түріне байланысты микропластикалық бөлшектер болуы мүмкін. Сондықтан, микропластиктердің сумен жабдықтау жүйесіне енуіне жол бермеу үшін қыл-қыбыр сүзгісін әдетте кәрізге жууға болмайды. Шаңсорғышты қолданғаннан кейін де, сүзгі торында кептіру тиімділігін төмендететін көптеген нәзік виллалар қалуы мүмкін. Бұл жағдайда қалған виллаларды кетіру және кептіру тиімділігін сақтау үшін сүзгіні су астында шайыңыз. Осыдан кейін сүзгіні толығымен кептіру керек.
- Сүзгіні үнемі тазалаңыз. Лас сүзгі кептіру тиімділігін нашарлатыуы мүмкін.

## Күтім көрсету

---

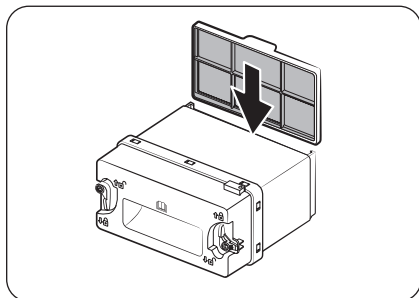

4. Сүзгіні ішкі қақпаққа салыңыз, содан кейін ішкі қақпақты орнына салыңыз.
  - Сүзгінің дұрыс күйде екеніне көз жеткізіңіз. (Сүзгінің жоғарғы жағындағы кран сыртқа қарауы керек.)

# Ақаулықты түзету

## Тексерілетін мәселелер

Егер сіз кептіргішке қатысты мәселеге тап болсаңыз, алдымен төмендегі кестені тексеріп, ұсыныстарды қолданып көріңіз.

Ақаулық	Әрекет
Кептіру басталмайды.	<ul style="list-style-type: none"><li>• Кептіргіштің желіге қосылғанына көз жеткізіңіз.</li><li>• Есіктің дұрыс жабылып тұрғанына көз жеткізіңіз.</li><li>• Сақтандырғышты тексеріңіз немесе айырып-қосқышты қайта қалпына қойыңыз.</li><li>• Егер сіз цикл кезінде есікті ашсаңыз, <b>▶</b>-ді қайтадан басып тұрыңыз.</li><li>• Сүзгіні тазалаңыз.</li><li>• Баладан бұғаттау Балалардан бұғаттау функциясының қосылмай тұрғанына көз жеткізіңіз.</li></ul>
Кептіру қызбайды.	<ul style="list-style-type: none"><li>• Сақтандырғышты тексеріңіз немесе айырып-қосқышты қайта қалпына қойыңыз.</li><li>• Қыл-қыбыр сүзгісі мен жылу алмастырғышты тексеріңіз. Қажет болса, оларды тазалаңыз.</li><li>• Ылғалдандырғыш циклды салқындату процесінде болуы мүмкін.</li></ul>
Заттар кептірілмейді.	<p>Жоғарыда айтылғандардың барлығын тексеріңіз. Сонымен қатар:</p> <ul style="list-style-type: none"><li>• Кептіргішті шамадан тыс жүктемеңіз. Егер кептіргіш шамадан тыс жүктелсе, заттарды кептіру ұзаққа созылуы мүмкін.</li><li>• Ауыр маталарды жеңіл маталардан бөлек құрғатыңыз.</li><li>• Заттар тым кішкентай және барабанның ішінде жеткіліксіз айналуы мүмкін.</li><li>• Сүзгіні тазалаңыз.</li><li>• Жылу алмастырғышты тазалаңыз.</li><li>• Егер дисплейде <b>“Жылу алм тазалап, <b>○</b> түртіңіз”</b> немесе <b>“Жылу алмастырғыштың қосымша сүзгісін тазалап, <b>○</b> түртіңіз”</b> хабары пайда болса, <b>47</b>-беттегі <b>“Қызу алмастырғыш”</b> бөлімін қараңыз және жылу алмастырғышты тазалаңыз.</li><li>• Егер су төгетін түтік жалғанған болса, судың дұрыс ағып жатқанына көз жеткізіңіз.</li></ul>
Кептіру тым шулы.	<ul style="list-style-type: none"><li>• Тиындарды, бос түймелерді, шегелерді және басқа заттарды іздеңіз және оларды дереу алып тастаңыз.</li><li>• Қыл-қыбыр сүзгісін тексеріңіз. Қыл-қыбыр сүзгісінің ішінде қалған заттарды алып тастаңыз.</li><li>• Кептіргіштің деңгейленгенін және еденге орнықты орнатылғанын тексеріңіз.</li><li>• Барабандағы және желдеткіштегі ауаға байланысты кептіргіштен ызыңдаған дыбыс шығуы мүмкін. Бұл қалыпты жағдай.</li></ul>
Заттар біркелкі кеппейді.	<ul style="list-style-type: none"><li>• Киімнің басқа жерлеріне қарағанда тігістерін, қалталарын және басқа бөліктерін кептіру оңай емес. Бұл қалыпты жағдай.</li><li>• Жеңіл және ауыр заттарды жеке-жеке сұрыптаңыз.</li></ul>

## Ақаулықты түзету

Ақаулық	Әрекет
Кептіргіштен иіс шығады.	<ul style="list-style-type: none"> <li>• Бояудың, лактың, тазалағыш заттардың және басқа да тұрмыстық заттардың иісі ауада айналып, кептіргішке еніп кетуі мүмкін. Егер сіз осындай иісті байқасаңыз, шаш кептіргішті қолданар алдында бөлмені толығымен желдетіңіз.</li> <li>• Жабық жерде кептіру кезінде қоршаған ортаның температурасы көтерілуі мүмкін. Сондықтан терезені ашып, бөлмені желдетуді ұмытпаңыз.</li> <li>• Ылғал заттарды кір жуғыш машинада немесе кептіргіште ұзақ уақыт қалдырғаннан кейін кептіруге тырыспаңыз.</li> <li>• Кептіргішті қолданғаннан кейін, ішкі кеңістікті желдету үшін есікті ашық қалдырыңыз.</li> </ul>
Кептіргіш заттар құрғағанға дейін өшеді.	<ul style="list-style-type: none"> <li>• Жүктеме тым аз. Сүлгілер сияқты бірнеше қосымша заттарды қосып, қайтадан кептіруге тырысыңыз.</li> </ul>
Киімде қылшығы бар.	<ul style="list-style-type: none"> <li>• Кептіргішке заттарды салмас бұрын әрқашан қыл-қыбыр сүзгісінің тазалығын тексеріңіз. Көп мөлшерде қыл-қыбырды құрайтын заттарды кептіру кезінде циклдің ортасында қыл-қыбыр сүзгісін тазалау қажет болуы мүмкін.</li> <li>• Кейбір маталар (мысалы, ақ сүлгілер) көбірек қылшық береді және оларды қылшықтар оңай жабысатын маталардан бөлек кептіру керек (мысалы, қара зығыр шалбар).</li> <li>• Кептіру алдында қалталардың бос екеніне көз жеткізу үшін олардың ішін тексеріңіз.</li> </ul>
Кептіргіштің айналасындағы қоршаған ортаның температурасы көтеріледі немесе ылғалдың иісі шығады.	<ul style="list-style-type: none"> <li>• Жылу сорғысы бар кептіргіштер жүйені салқындату үшін кептіру процесі кезінде кептіргіштің ішінде және сыртында қоршаған ауаның айналымын қамтамасыз етеді. Кептіргішті нашар желдетілетін жерде пайдалану жұмыс ортасына байланысты қоршаған ортаның ылғалдылық деңгейін жоғарылатуы және/немесе ылғал мен ылғалдылықтың иісін тудыруы мүмкін. Кептіргішті пайдаланған кезде дұрыс желдетуді қамтамасыз етіңіз.</li> </ul>
Су төгілмей тұр.	<ul style="list-style-type: none"> <li>• Су төгетін түтікте шиеленісу мен бұралу бар-жоғын тексеріңіз. Егер ол шиеленіскен немесе бұралған болса, түтікті түзетіңіз және оны едендегі дренажға мықтап бекітіңіз.</li> <li>• Су төгетін түтіктің қатып қалмағанын тексеріңіз. Егер түтік қатып қалса, оны жылы суға батырыңыз, сонда оның ішіндегі су еріп, ағып кетеді. Түтікті қайта қосып, ағызудың дұрыстығын тексеріңіз.</li> <li>• Егер кептіргіштің іші қатып қалса, кептіргіштен су ыдысын алыңыз да, су ыдысы орналасқан ішкі кеңістікке шамамен 400 мл жылы су қосыңыз. Шамамен бір сағаттан кейін кептіргіштің қалыпты ағып кетуіне көз жеткізу үшін оны қосыңыз.</li> </ul>

- Мәселе сонда да шешілмесе, қызмет көрсету орталығына хабарласыңыз.

- Samsung осы Құрылғыны жөндеу нұсқауларын сақтамай жасалған жөндеу жұмыстарының салдарынан құрылғыға келген зақымға, жарақаттарға немесе құрылғы қауіпсіздігіне қатысты кез келген мәселелерге жауапты емес. Құрылғыны жөндеу әрекетінің (Samsung тарапынан сертификатталған қызмет провайдерінен басқа) нәтижесінде құрылғыға зақым келсе, бұл да кепілдікке кірмейді.

## Ақпарат кодтары

Егер кептіргіш жұмыс істемесе, экранда ақпараттық код пайда болуы мүмкін. Төмендегі кестеге қарап, ұсыныстарды орындап көріңіз.

Ақпарат коды	Мағынасы	Әрекет
Кептіргіш есігін жауып, әрекетті қайталаңыз	Кептіргіш машинаны есігі ашық кезде пайдалану.	<ul style="list-style-type: none"> <li>• Есіктің дұрыс жабылып тұрғанына көз жеткізіңіз.</li> <li>• Кірлердің есікке қыстырылып қалмағанын тексеріңіз.</li> </ul>
Бірінші сүзгіні тазалаңыз / Сүзгінің дұрыс салынғанын тексеріңіз	Қыл-қыбыр сүзгісі мәселесі	<ul style="list-style-type: none"> <li>• Қыл-қыбыр сүзгісінің құрастырылуын тексеріңіз.</li> <li>• Қыл-қыбыр сүзгісін тазалаңыз.</li> <li>• Сонда да түзелмесе, қызмет көрсету орталығына хабарласыңыз.</li> </ul>
Жылу алмастырғыш қабының дұрыс салынғанын тексеріңіз	Жылу алмастырғыштың ішкі қақпағындағы мәселе	<ul style="list-style-type: none"> <li>• Жылу алмастырғыштың ішкі қақпағының жинағын тексеріңіз.</li> <li>• Сонда да түзелмесе, қызмет көрсету орталығына хабарласыңыз.</li> </ul>
Дренажды тексеріңіз / Бак пен құбырш тексеріңіз / Ағып кетуді тексеріп, қайта іске қосыңыз / Сосын  ұстап тұрыңыз	Су төгетін жердегі ақау Су төгетін сорғының дұрыс жұмыс істемеуі Мұздатылған су төгетін түтік Су сауыты толып тұр	<ul style="list-style-type: none"> <li>• Су төгетін түтіктің бүгілмегеніне немесе зақымдалмағанына көз жеткізіңіз.</li> <li>• Егер түтік қатып қалса, шлангты еріту үшін шлангты жылы суға малынған сүлгімен он минуттай ораңыз.</li> <li>• Су ыдысын босатыңыз, кептіргішті қосыңыз және қайтадан бастаңыз.</li> <li>• Егер кептіргіштің іші қатып қалса, кептіргіштен су ыдысын алыңыз да, су ыдысы орналасқан ішкі кеңістікке шамамен 400 мл жылы су қосыңыз. Шамамен бір сағаттан кейін кептіргіштің қалыпты ағып кетуіне көз жеткізу үшін оны қосыңыз.</li> <li>• Сонда да түзелмесе, қызмет көрсету орталығына хабарласыңыз.</li> </ul>

## Ақаулықты түзету

Ақпарат коды	Мағынасы	Әрекет
FC	Қуат көзінің жарамсыз жиілігі.	<ul style="list-style-type: none"><li>• Циклды қайта іске қосып көріңіз.</li><li>• Сонда да түзелмесе, қызмет көрсету орталығына хабарласыңыз.</li></ul>
9C1	Электрониканы басқару жүйесін тексеру керек.	<ul style="list-style-type: none"><li>• Қуат сымның дұрыс жалғанғанын тексеріңіз.</li><li>• Электр рәзеткесінің дұрыс жұмыс істеп тұрғанын тексеріңіз.</li><li>• Сонда да түзелмесе, қызмет көрсету орталығына хабарласыңыз.</li></ul>
dF	Дұрыс емес есік қосқышы.	<ul style="list-style-type: none"><li>• Қызмет көрсету орталығына қоңырау шалыңыз.</li></ul>
tC	Ауа температурасы сенсорының мәселесі	<ul style="list-style-type: none"><li>• Қызмет көрсету орталығына қоңырау шалыңыз.</li></ul>
tC5	Компрессордың температура сенсорына қатысты мәселе	<ul style="list-style-type: none"><li>• Екі-үш минут күтіңіз.</li><li>• Қуатты қосып, қайтадан бастаңыз.</li><li>• Сонда да түзелмесе, қызмет көрсету орталығына хабарласыңыз.</li></ul>
3C	Қозғалтқыштың жұмысын тексеріңіз.	<ul style="list-style-type: none"><li>• Циклды қайта іске қосып көріңіз.</li><li>• Сонда да түзелмесе, қызмет көрсету орталығына хабарласыңыз.</li></ul>
AC6	Негізгі және инвертер РВА құралдарының арасындағы байланысты тексеріңіз.	<ul style="list-style-type: none"><li>• Циклды қайта іске қосып көріңіз.</li><li>• Сонда да түзелмесе, қызмет көрсету орталығына хабарласыңыз.</li></ul>
HC	Компрессордың қызып кетуі	<ul style="list-style-type: none"><li>• Қызмет көрсету орталығына қоңырау шалыңыз.</li></ul>

Егер экранда қандай да бір ақпарат коды пайда бола берсе, жергілікті Samsung қызмет көрсету орталығына хабарласыңыз.

# Қосымша

## Матаға күтім көрсету кестесі

Келесі таңбалар матаға күтім көрсету нұсқаулары ретінде берілген. Киімге күтім көрсету жапсырмаларында кептіру, ағарту, кептіру және үтіктеу не қажет болса, құрғақ күйде тазалауға қатысты нұсқаулар беріледі. Бұл таңбалар отандық және шетелдік киім өндірушілердің затбелгілерінде бірдей қолданылады.

Киімді ұзақ пайдалану және жуған кезде ешбір мәселе туындамас үшін, оның зат белгісіндегі нұсқауларды орындаңыз.

### Жуу

	95 °C қалыпты жуу.
	60 °C қалыпты жуу.
	60 °C баппен жуу.
	40 °C қалыпты жуу.
	40 °C баппен жуу.
	40 °C аса баптап жуу.
	30 °C қалыпты жуу.
	30 °C баппен жуу.
	30 °C аса баптап жуу.
	Қолмен жуу.
	Жууға болмайды.

### ЕСКЕРІМ

Барабан ішіндегі жуу градустары ең үлкен жуу температурасын Цельсий шамасымен көрсетеді және одан асыруға болмайды.

### Ағарту

	Кез келген ағарту құралын пайдалануға болады.
	Тек оттегілі ағарту құралын қолдануға рұқсат етіледі.
	Ағартпаңыз.

### Кептіру

	Барабанды кептіру / қалыпты температура / пайдаланылған заттың максималды температурасы 80 °C.
	Барабанды кептіру / төменірек температура / пайдаланылған заттың максималды температурасы 60 °C.
	Кептіргіш машинамен кептірмеңіз
	Іліп кептіру.
	Суын тамшылатып, іліп кептіру.
	Жайып кептіру.
	Суын тамшылатып, жайып кептіру.
	Көлеңкеде жіпке іліп кептіру.
	Көлеңкеде суын тамшылатып, жіпке іліп кептіру.
	Көлеңкеде жайып кептіру.
	Көлеңкеде суын тамшылатып, жайып кептіру.





### ЕСКЕРІМ

- Нүктелер кептіргіштің кептіру деңгейін көрсетеді.

## Қосымша

- Сызықтар кептіру түрі мен кептіретін жерді көрсетеді.





### Үтіктеу





	Макс. үтік табаны 200 °C градуста тұрғанда үтіктеңіз.
	Макс. үтік табаны 150 °C градуста тұрғанда үтіктеңіз.
	Макс. үтік табаны 110 °C градуста тұрғанда үтіктеңіз. Бу үтіктерін пайдаланғанда абай болыңыз (бусыз үтіктеңіз).
	Үтіктемеңіз.

### ЕСКЕРІМ

Нүктелер үтіктеу температураларының аралықтарын көрсетеді (қалыпты, бу, кәдімгі үтіктер және үтіктеу машиналары).

### Кәсіби деңгейлі күтім көрсету

	Перхлорэтилен және/немесе көмірсутектерді (ауыр бензиндер) пайдаланып, қалыпты үдеріспен кәсіби деңгейлі құрғақ тазалау.
	Перхлорэтилен және/немесе көмірсутектерді (ауыр бензиндер) пайдаланып, баппен кептіру үдерісімен кәсіби деңгейлі құрғақ тазалау.
	Көмірсутектерді (ауыр бензиндер) пайдаланып, қалыпты үдерісте кәсіби деңгейде құрғақ тазалау.
	Көмірсутектерді (ауыр бензиндер) пайдаланып, баппен кәсіби деңгейде құрғақ тазалау.
	Құрғақ тазалауға болмайды.

	Кәсіби деңгейде сумен тазалау.
	Кәсіби деңгейде сумен баптап тазалау.
	Кәсіби деңгейде сумен аса баптап тазалау.
	Сумен тазалауға болмайды.

### ЕСКЕРІМ

- Дөңгелекпен қоршалған әріптер (P, F) құрғақ немесе сумен тазалау үшін (W) қолданылған тазалағыш затты көрсетеді.
- Әдетте, символдың астындағы сызықша баппен тазалау (мысалы, оңай күтім көрсетілетін заттар үшін баппен тазалау циклын қолдану) үдерісін көрсетеді. Қос сызықша барынша баппен тазалау қажет екенін көрсетеді.

---

## Қоршаған ортаны қорғау

---

- Бұл құрылғы қайта пайдалануға болатын материалдардан жасалған. Егер бұл құрылғыны тастағыңыз келсе, жергілікті қоқыс тастау ережелерін орындаңыз. Құрылғыны тоққа қосуға жол бермес үшін қорек сымын кесіп алыңыз. Жануарлар мен кішкене балалар қамалып қалмас үшін, есігін ағытып алыңыз.
- Құрамында фторлы жылыжай газы бар.  
Герметикалық тұмшаланған құрылғы.  
Газды атмосфераға жібермеңіз.  
Салқындатқыш (Түрі): R-134a (GWP = 1430)  
Салқындатқыш (Зарядтау) : 0,58 кг, 0.829 tCO<sub>2</sub>e

# Қосымша

## Техникалық сипаттама

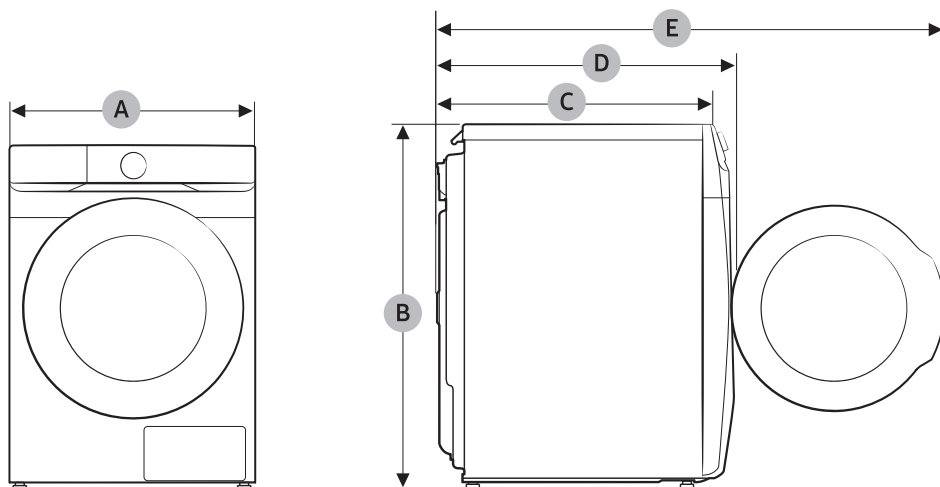

ТҮРІ		КІРАЛДЫҒЫ ЖАҒЫНАН САЛЫНАТЫН КЕПІРГІШ
ҮЛГІ АТАУЫ		DV16DG8600**
Максималды жүктеу сыйымдылығы	Кептіру	16,0 кг
ӨЛШЕМДЕРІ	A	686 мм
	B	984 мм
	C	803 мм
	D	844 мм
	E	1378 мм
САЛМАҒЫ		72,0 кг
ЭЛЕКТР ПАРАМЕТРЛЕРІ	AT 220–240 В / 50 Гц	1800-2100 Вт
РҰҚСАТ ЕТІЛЕТІН ТЕМПЕРАТУРА		5-35 °С

Көрсетілген мақсатта, қалыпты жағдайда қолдану керек

Ұсынылатын қолдану мерзімі: 7 жыл

Өндіруші құрылғының дизайны мен техникалық параметрлерін алдын ала ескертусіз өзгерту құқығына ие

# Жадынама

---



**Өндірілген елі:** КОРЕЯДА ЖАСАЛҒАН

**Өндіруші:** Samsung Electronics Co., Ltd /Самсунг Электроникс Ко., Лтд

**Өндірушінің мекенжайы:** 129, Осеон-Донг, Гуанчсан-Гу, Гуанчжоу-Сити, 16677, Корея, Samsung Gwangju Electronics Co., Ltd

**Зауыт орналасқан жер:** Зауыт орналасқан жер: Корея Республикасы, (Осеон-Донг) 107, Ханамсандан ббионро, Гвангсан-гу қаласы,

**ҚР аумағында тұтынушылардан шағымдар мен ұсыныстарды қабылдайтын ұйым:** «SAMSUNG ELECTRONICS CENTRAL EURASIA» (САМСУНГ ЭЛЕКТРОНИКС ЦЕНТРАЛЬНАЯ ЕВРАЗИЯ) ЖШС Қазақстан Республикасы, Алматы қаласы, Әл Фараби даңғылы, 36 үй, 3, 4 қабат



Символ Кедендік одақтың 005/2011 техникалық регламентіне сәйкес қолданылады және осы өнімнің қаптамасын екінші рет пайдалануға арналмағанын және жоюға жататынын көрсетеді. Осы өнімнің қаптамасын азық-түлік өнімдерін сақтау үшін пайдалануға тыйым салынады.



Символ қаптаманы жою мүмкіндігін көрсетеді. Символ сандық код және/немесе әріп белгілері түріндегі қаптама материалының белгісімен толықтырылуы мүмкін.

## СҰРАҒЫҢЫЗ НЕМЕСЕ ҰСЫНЫСЫҢЫЗ БАР МА?

ЕЛ	ҚОҢЫРАУ ШАЛҒЫҢЫЗ	НЕМЕСЕ МЫНА МЕКЕНЖАЙҒА ХАБАРЛАСЫҢЫЗ:
RUSSIA	8-800-555-55-55	<a href="http://www.samsung.com/ru/support">www.samsung.com/ru/support</a>
BELARUS	810-800-500-55-500	<a href="http://www.samsung.com/ru/support">www.samsung.com/ru/support</a>
GEORGIA	0-800-555-555	<a href="http://www.samsung.com/ge/support">www.samsung.com/ge/support</a>
ARMENIA	0-800-05-555	<a href="http://www.samsung.com/ru/support">www.samsung.com/ru/support</a>
AZERBAIJAN	0-88-555-55-55	<a href="http://www.samsung.com/az/support">www.samsung.com/az/support</a>
KAZAKHSTAN	8-10-800-500-55-500 (GSM: 7799)	<a href="http://www.samsung.com/kz_kz/support">www.samsung.com/kz_kz/support</a> <a href="http://www.samsung.com/kz_ru/support">www.samsung.com/kz_ru/support</a>
UZBEKISTAN	00-800-500-55-500 (GSM: 7799, 0799 (Uztelecom))	<a href="http://www.samsung.com/uz_uz/support">www.samsung.com/uz_uz/support</a> <a href="http://www.samsung.com/uz_ru/support">www.samsung.com/uz_ru/support</a>
KYRGYZSTAN	00-800-500-55-500 (GSM: 9977)	<a href="http://www.samsung.com/kz_kz/support">www.samsung.com/kz_kz/support</a> <a href="http://www.samsung.com/kz_ru/support">www.samsung.com/kz_ru/support</a>
TAJIKISTAN	8-10-800-500-55-500 (GSM: 7779)	<a href="http://www.samsung.com/kz_kz/support">www.samsung.com/kz_kz/support</a> <a href="http://www.samsung.com/kz_ru/support">www.samsung.com/kz_ru/support</a>
MONGOLIA	1800-25-55	<a href="http://www.samsung.com/kz_kz/support">www.samsung.com/kz_kz/support</a> <a href="http://www.samsung.com/kz_ru/support">www.samsung.com/kz_ru/support</a>
ROMANIA	0800872678 - Apel gratuit *8000 - Apel tarifat în rețea Program Call Center Luni - Vineri: 9 AM - 6 PM	<a href="http://www.samsung.com/ro/support">www.samsung.com/ro/support</a>

# Issiq havoda quritkich Foydalanuvchi qo'llanmasi

---

DV16DG8600\*\*

---

**SAMSUNG**

# Mundarija

---

<b>Xavfsizlikka oid ma'lumotlar</b>	<b>4</b>
Texnika xavfsizligi ko'rsatmalariga oid muhim ma'lumotlar	4
Muhim xavfsizlik belgilari	4
Texnika xavfsizligi bo'yicha muhim choralar	5
O'rnatish bo'yicha jiddiy ogohlantirishlar	9
Foydalanishga oid muhim ogohlantirishlar	10
Foydalanishga oid ogohlantirishlar	12
Tozalashga oid muhim ogohlantirishlar	13
Muzlashning oldini olish uchun ehtiyot bo'ling	14
WEEE belgisiga oid ko'rsatmalar	14
<b>O'rnatish</b>	<b>15</b>
To'plam tarkibiga kiruvchi qismlar	15
O'rnatish bo'yicha talablar	17
Qadam-baqadam o'rnatish	18
Muhit	24
<b>Ishga tushirishdan avval</b>	<b>25</b>
Dastlabki sozlash	25
Quritish qo'llanmalari	25
<b>Ishlatish amallari</b>	<b>27</b>
Boshqaruv paneli	27
Sikldan foydalanish	28
Sikl haqida qisqacha	29
Opsiyalar	33
Maxsus funksiyalar	37
<b>Texnik xizmat ko'rsatish</b>	<b>42</b>
Suv idishni bo'shatish	42
Mikro yumshoq filtrni o'rnatish (qo'shimcha filtr)	43
Tozalash	44
<b>Nosozliklarni bartaraf qilish</b>	<b>51</b>
Tekshirish nuqtalari	51
Axborot kodlari	53

---

<b>Ilova</b>	<b>55</b>
Kiyimlarning yorliqlaridagi belgilarning bayoni	55
Atrof-muhitni himoya qilish	57
Xarakteristikasi	58

# Xavfsizlikka oid ma'lumotlar

- Yangi Samsung quritish mashinasini xarid qilganingiz bilan tabriklaymiz. Bu qo'llanmada mashinani o'rnatish, undan foydalanish va uni tegishli tarzda saqlash bo'yicha muhim ma'lumotlar beriladi. Yangi quritkich taklif etadigan xususiyatlar va funksiyalarni xavfsiz va samarali ishlatishni bilishingizni kafolatlash uchun quritkichdan foydalanishdan avval ushbu qo'llanmani diqqat bilan o'qib chiqing.
- Mahsulot nomini ko'rish uchun mahsulot korpusidagi yoki mahsulotga yopishtirilgan yorliqqa qarang.

## Texnika xavfsizligi ko'rsatmalariga oid muhim ma'lumotlar

Bu qo'llanmadagi ogohlantiruvchi xabarlar va xavfsizlik bo'yicha muhim ko'rsatmalar bo'lishi mumkin bo'lgan barcha holatlar va vaziyatlarni qamrab olmaydi. Quritkichni o'rnatish, unga texnik xizmat ko'rsatish va undan foydalanishda e'tiborli va ehtiyotkor bo'lishi kerak.

Tushunarsiz muammo yoki vaziyat ro'y bersa, doim ishlab chiqaruvchi bilan bog'laning.

## Muhim xavfsizlik belgilari

Bu foydalanuvchi qo'llanmasida foydalaniladigan belgilar va ramzlar quyidagi ma'nolarni bildiradi:

### OGOHLANTIRISH

Jiddiy jarohat olish, o'lim va/yoki mulkka shikast yetishiga olib kelishi mumkin bo'lgan xatarlar va ehtiyotsizliklar.

### DIQQAT

Jarohat olish va/yoki mulkka shikast yetishiga olib kelishi mumkin bo'lgan xatarlar va ehtiyotsizliklar.

### OGOHLANTIRISH

Yong'in yoki portlash xavfini kamaytirish uchun ushbu asosiy ehtiyotkorlik choralariga amal qiling.

### Ko'rsatmalarni o'qing

Bu mashinadan foydalanishdan avval barcha ko'rsatmalarni o'qib chiqing.

Bu qo'llanmani o'qib chiqqandan keyin sizga keyinchalik kerak bo'lishi mumkin bo'lgan ma'lumotlarni qidirish uchun uni ishonchli joyda saqlang.

### IZOZ

Jarohat olish yoki moddiy zararyetishi xatarini ko'rsatadi.

Bu ogohlantiruvchi belgilar sizni va boshqalarning shikastlanishlarini oldini olish uchun bu yerda keltirilgan.

Ularga qat'iy amal qiling.

Bu mashina elektr toki va harakatlanuvchi detallardan foydalanganligi uchun ehtimoliy xatarlar mavjud. Bu mashina bilan xavfsiz tarzda ishlash uchun uning qanday ishlashi bilan tanishib chiqing va undan foydalanganda xavfsizlik choralariga amal qiling.

---

## OGOHLANTIRISH

### Yong'in xavfi bor

- Kiyim quritkichni o'rnatish malakali mutaxassis tomonidan bajarilishi kerak.
- Kiyim quritkichni ishlab chiqaruvchining ko'rsatmalari va mahalliy qonun-qoidalarga ko'ra o'rnatish.
- Jiddiy jarohat olish yoki o'lim xatarini kamaytirish uchun o'rnatish bo'yicha barcha ko'rsatmalarga amal qiling.

### Texnika xavfsizligi bo'yicha muhim choralar

---

#### Yong'in chiqishi, elektr toki urishi yoki jarohat olish xavfini kamaytirish uchun jihozdan foydalanganda quyidagi asosiy ehtiyot choralariga amal qiling:

1. Agar bolalar nazorat ostida bo'lmasalar yoki ularga xavfsizlik uchun javobgar shaxs tomonidan ushbu qurilmadan foydalanish to'g'risida avvaldan ko'rsatmalar berilmagan bo'lsa, bu qurilmadan jismoniy yoki aqliy qobiliyatlari cheklangan yoki bilimi va tajribasi yetarli bo'lmagan shaxslar (jumladan bolalar) foydalanishlari mumkin emas.
2. **Yevropada foydalanish uchun:** Qurilmadan yoshi 8 dan oshgan bolalar, jismoniy, sezuvchanlik yoki aqliy qobiliyati cheklangan odamlar tegishli yo'l-yo'riq yoki ko'rsatma berilgan taqdirda va uning xavfini tushungan holda foydalanishi mumkin. Bolalar ushbu qurilma bilan o'ynamasliklari kerak. Tozalash va texnik xizmat ko'rsatish nazoratsiz tarzda bolalar tomonidan oshirilmastligi kerak.
3. Ularning mashina bilan o'ynamasliklariga ishonch hosil qilish uchun bolalarni uzatib turing.
4. Agar elektr manbasiga ulash kabeli shikastlangan bo'lsa, xatarlarning oldini olish uchun u ishlab chiqaruvchi, uning xizmat ko'rsatish agenti yoki malakali shaxslar tomonidan almashtirilishi kerak.

## Xavfsizlikka oid ma'lumotlar

---

5. **DIQQAT:** Issiqlik o'chirgichining tasodifiy qayta o'rnatilishi tufayli yetadigan zararlarning oldini olish uchun qurilma taymer singari tashqi o'chirib-yoqish qurilmasi orqali elektr toki bilan ta'minlanmasligi yoki xizmat ko'rsatuvchilar tomonidan muntazam ravishda o'chirib-yoqiluvchi zanjirga ulanmasligi kerak.
6. Qurilma bilan birga berilgan yangi shlanglar to'plamidan foydalanilishi va eski shlanglar to'plamidan qayta foydalanilmasligi lozim.
7. Asosida havo almashtirilishi uchun tirqishlari bo'lgan qurilmalarda gilam ushbu tirqishlarni to'sib qo'ymasligi kerak.
8. **Yevropada foydalanish uchun:** Uzluksiz nazorat ostida bo'lmasa, 3 yoshdan kichik bolalarni yaqinlashtirmang.
9. Agar tozalash uchun sanoatda ishlatiladigan kimyoviy moddalardan foydalanilsa, kir quritkichdan foydalanilmasligi kerak.
10. Imkoni bo'lsa, tolali tuzoq tez-tez tozalab turilishi lozim.
11. Kir quritkich atrofida tola to'planib qolishiga yo'l qo'ymaslik lozim. (bino tashqarisi orqali havo almashtirib turish mo'ljallangan qurilmalarga taalluqli emas)
12. Boshqa yoqilg'ilarni yoquvchi boshqa qurilmalardan, jumladan ochiq olovlardan xonaga gazlarning qayta oqib kirishini oldini olish uchun mos havo almashishi bilan ta'minlash zarur.
13. Kir quritkichda yuvilmagan narsalarni quritmang.

- 
14. O'simlik yog'i, atseton, spirt, benzin, kerosin, dog' ketkazuvchilar, skipidar, mum va mum ketkazuvchilar kabilar bilan kirlangan buyumlarni kir quritkichda quritishdan avval qo'shimcha kir yuvish vositasi bilan issiq suvda yuvish lozim.
  15. Porolon (lateks ko'pigi), dush uchun qalpoqlar, suv o'tkazmaydigan matolar, rezina qoplamali buyumlar va porolon astarlari bilan qoplangan kiyimlar yoki yostiqlar kir quritkichda quritilmasligi kerak.
  16. Mato yumshatkichlar yoki shunga o'xshash mahsulotlardan mato yumshatkich ishlab chiqaruvchisi tomonidan ko'rsatilgan ko'rsatmalarga ko'ra foydalanish lozim.
  17. Buyumlarning ular shikastlanmasligini kafolatlovchi haroratda qoldirilishini ta'minlash uchun kir quritish siklining keyingi qismi issiqliksiz (sovitish sikli) bo'lib o'tadi.
  18. Cho'ntaklardan o't oldirgichlar va gugurtlar kabi har qanday buyumlarni olib qo'ying.
  19. **OGOHLANTIRISH:** Barcha buyumlar tez olinmas va issiqlikning tarqalishi uchun yoyilmas ekan, hech qachon kir quritkichni quritish sikli tugashidan avval to'xtatmang.
  20. **OGOHLANTIRISH:** Qurilma taymer singari tashqi o'chirib-yoqish qurilmasi orqali elektr energiyasi bilan ta'minlanmasligi yoki xizmat ko'rsatuvchilar tomonidan muntazam ravishda o'chirib-yoqiluvchi zanjirga ulanmasligi kerak.
  21. Chiquvchi havo gaz yoki boshqa yoqilg'ilarni yoquvchi qurilmalardan tutunlarni chiqaruvchi mo'rilarga chiqarilmasligi kerak.

## Xavfsizlikka oid ma'lumotlar

---

22. Qurilma qulflanuvchi eshik, sirpanuvchi eshik yoki kir quritkichga qarshi bo'lgan tomonida ilmog'i bo'lgan eshik ortiga kir quritkich eshigi ochilishi cheklanadigan tarzda o'rnatilmasligi kerak.

### IZOH

23 va 25 raqamlari faqat R290 modellariga taalluqli. Sovitkich turini tekshirish uchun mahsulot korpusidagi yoki mahsulotga yopishtirilgan yorliqqa qarang.

23. **OGOHLANTIRISH:** Agar mashinaning atrofi o'ralsa yoki inshootga ichki o'rnatilgan bo'lsa, havo almashish tuynuklari to'silib qolmasin.

24. **OGOHLANTIRISH:** Sovitish moddasining aylanish sxemasiga shikast yetkazmang.

25. Yong'on, zaharlanish, material yoki qurilmaga zararyetishi xavfi bor. Mahsulotda R290 mavjud, bu ekologik toza, lekin tez yonuvchan sovitkich hisoblanadi.

Yong'in va olov manbalarini jihozdun uzoqroq tuting.

Agar R290 sovitkichi bo'lgan qurilma to'g'ri utilizatsiya qilinmasa, bu yong'in yoki zaharlanishga olib kelishi mumkin.

Jihozni to'g'ri utilizatsiya qiling va sovitkich konturidagi quvurlarga zarar yetkazmang.



**OGOHLANTIRISH; YONG'IN XAVFI BOR/  
YONUVCHAN MATERIALLAR**

---

## O'rnatish bo'yicha jiddiy ogohlantirishlar

---

### OGOHLANTIRISH

Bu qurilmani o'rnatish malakali texnik yoki xizmat ko'rsatuvchi kompaniya tomonidan amalga oshirilishi kerak.

- Bu talabga amal qilmaslik elektr toki urishi, yong'in chiqishi, portlash, mahsulotning ishlashi bilan bog'liq muammolar yoki shikastlanishga olib kelishi mumkin.

Elektr tarmog'iga ulash shnurini devor rozetkasiga ulang va bu rozetkadan faqat shu mashinani ulash uchun foydalaning. Bundan tashqari, uzaytirgichdan foydalanmang.

- Uchtalik yoki uzaytma simdan foydalangan holda, rozetkaga boshqa qurilmalarni ulash elektr toki urishi yoki yong'inga olib kelishi mumkin.
- Elektr tarmog'idagi kuchlanish, chastota va tok kuchining qurilmaning texnik xususiyatlariga mosligiga ishonch hosil qiling. Bu talabga amal qilmaslik elektr toki urishi yoki yong'inga olib kelishi mumkin. Elektr tarmog'iga ulash kabeli vilkasini rozetkaga mahkam tiqing.

Chang va suv kabi begona moddalarni ketkazish uchun elektr manbasiga ulash kabelining vilkasi va aloqa joylarini muntazam ravishda quruq latta bilan artib turing.

- Elektr manbasiga ulash vilkasini uzing va quruq latta bilan arting.
- Bu talabga amal qilmaslik elektr toki urishi yoki yong'inga olib kelishi mumkin.

Barcha o'rama materiallarini bolalarning qo'li yetmaydigan joylarda saqlang, chunki o'rama materiallari ular uchun xavfli bo'lishi mumkin.

- Agar bola paketni boshiga qo'ysa, bu uning bo'g'ilib qolishiga olib kelishi mumkin.

Bu mashina ishonchli tarzda yerga ulangan bo'lishi kerak.

Bu mashinani gaz ta'minoti trubasi, plastik vodoprovod trubasi yoki telefon liniyasi orqali yerga ulamang.

- Bu tok urishi, yong'in chiqishi, portlash yoki mahsulotning ishlashi bilan bog'liq muammolarga olib kelishi mumkin
- Hech qachon elektr shnurini tegishli ravishda yerga ulanmagan rozetkaga ulamang, hamda uning mahalliy va milliy talablarga muvofiq ekanligiga ishonch hosil qiling.

Mashinani tashqi ta'sir muhitida o'rnatmang yoki saqlamang.

Tarmoq rozetkasiga ulanmagan shikastlangan vilka yoki elektr manbasiga ulash kabelidan foydalanmang.

- Bu tok urishi yoki yong'inga olib kelishi mumkin.

Agar vilka (elektr kabeli) shikastlangan bo'lsa, xatarning oldini olish uchun u ishlab chiqaruvchi, uning xizmat ko'rsatish agenti yoki malakali shaxslar tomonidan almashtirilishi kerak.

Bu mashina rozetkadan osongina foydalanish mumkin bo'lgan tarzda joylashtirilishi kerak.

Elektr manbasiga ulash shnurini qattiq tortmang yoki ortiq darajada bukumang.

Elektr manbasiga ulash shnurini o'ramang yoki bog'lamang.

Elektr manbasiga ulash shnurini metall buyumlarga osmang, elektr manbasiga ulash shnuri ustiga og'ir buyumlarni qo'ymang, elektr manbasiga ulash shnurini buyumlar orasiga joylashtirmang yoki elektr manbasiga ulash shnurini mashinaning orqa devorida joylashgan maydonga kiritmang.

- Bu tok urishi yoki yong'inga olib kelishi mumkin.

# Xavfsizlikka oid ma'lumotlar

Vilkani rozetkadan sug'urishda shnuridan tortmang.

- Vilkadan ushlagan holda, vilkani rozetkadan sug'urib oling.
- Bu talabga amal qilmaslik elektr toki urishi yoki yong'inga olib kelishi mumkin.

Bu mashina ishonchli tarzda yerga ulangan bo'lishi kerak. Hech qachon elektr shnurini tegishli ravishda hamda mahalliy va milliy talablarga muvofiq ravishda yerga ulanmagan rozetkaga ulamang. Bu mashinani yerga ulash yuzasidan ma'lumot uchun o'rnatish yo'riqnomasini ko'ring.

Mashinani qattiq, tekis polga o'rnatang.

- Bu talabga amal qilmaslik anomal tebranishlar, shovqin chiqishi yoki mahsulot nosozliklariga olib kelishi mumkin.

Sochga sepiladigan lak issiqlik almashtirgichining gidrofillik xususiyatini susaytirishi, natijada sovitish amali bajarilayotganida mashinaning sirtida kondensat tomchilar hosil bo'lishi mumkin. Shu sababli mashinani go'zallik salonlariga o'rnatmang.

Bu jihoz elektr tarmog'iga ulash shnuri, vodoprovod krani va suv chiqarish quvuridan foydalanish mumkin bo'lgan tarzda o'rnatilishi kerak.

Mahsulot vakolatli bo'lmagan servis xizmati ko'rsatuvchi, o'zicha yoki mutaxassis bo'lmagan shaxs tomonidan ta'mirlangandan keyin Samsung kompaniyasi ushbu ta'mirlash va texnik ko'rsatish ko'rsatmalariga qat'iy amal qilinmagan holda bajarilgan har qanday ta'mirlashga urinish natijasida yetkazilgan har qanday jarohatlanish yoki mahsulot xavfsizligi bilan bog'liq har qanday muammo uchun javobgarlikni o'z zimmasiga olmaydi. Mahsulotni Samsung sertifikatiga ega bo'lgan servis xizmati ko'rsatuvchi xodimidan boshqa har qanday shaxs tomonidan ta'mirlashga urinish natijasida mahsulotga yetkazilgan zararlar kafolat tomonidan qamrab olinmaydi.

## Foydalanishga oid muhim ogohlantirishlar

### OGOHLANTIRISH

Bolalar yoki uy hayvonlari mashina ustiga chiqmasin. Bundan tashqari, mashinani chiqitga chiqarishda eshigining qulfini (dastasini) olib tashlang.

- Bolary yiqilib tushib, jarohat olishi mumkin.
- Agar bolalar mashina ichida berkilib qolsa, bo'g'ilib qolishi mumkin.

Baraban aylanayotgan paytida mashina ichiga tegmang.

Mashina ustiga o'tirmang, eshigiga suyanmang.

- Aks holda mashina ag'darilib ketib, jarohat yetkazishi mumkin.

Kirlar yuvish mashinasida aylantirilganidan keyingina quritishga soling.

Kir quritkichda yuvilmagan narsalarni quritmang.

Kondensat suvni ichmang.

Barcha buyumlar tez olinmas va issiqlikning tarqalishi uchun yoyilmas ekan, hech qachon kir quritkichni quritish sikli tugashidan avval to'xtatmang.

Gazolin, kerosin, benzin, suyultirgich, spirt kabi yonuvchi moddalar bilan ifloslangan kirlarni quritmang.

- Bu tok urishi, yong'in yoki portlashga olib kelishi mumkin.



---

Uy hayvonlari mashinani tishlamasin yoki o'ynamasin.

- Bu elektr toki urishi yoki jarohatlanishga olib kelishi mumkin.

Mashinani chiqitga chiqarishdan oldin uning eshigini va elektr shnurini ajratib tashlang.

- Aks holda, elektr shnuriga shikast yetishi yoki tan jarohati olish mumkin.

Elektr manbasiga ulash kabeli vilkasiga ho'l qo'llaringiz bilan tegmang.

- Bu tok urishiga sabab bo'lishi mumkin.

Gaz (tabiiy gaz, propan, siqilgan gaz) sizib chiqish holatlari yuz berganda mashinaga yoki elektr kabeliga tegmagan holda darhol xonani shamollating.

- Bu paytda xonani shamollatish uchun ventilyatorni ishga tushirmang.
- Uchqun chiqishi portlash yoki yong'inga olib kelishi mumkin.

Yo'riqnomalarda aniq-tiniq ko'rsatma berilmagan bo'lsa, mashinaning biror qismini ta'mirlamang, almashtirmang yoki texnik xizmat ko'rsatishga urinmang. Bu mashinaga xizmat ko'rsatish uchun tegishli malakaga ega bo'lishingiz kerak.

Qurilmani o'zingizcha ta'mirlash, qismlarga ajratish yoki o'zgartirishga urinmang.

- Standart saqlagichlardan tashqari, boshqa hech qanday saqlagichlardan (masalan, mis, po'lat sim va hokazolardan) foydalanmang.
- Jihozni ta'mirlash yoki qayta o'rnatish zarur bo'lsa, yaqinroqdagi xizmat ko'rsatish markaziga murojaat qiling.
- Bu talabga amal qilmaslik elektr toki urishi, yong'in chiqishi, mahsulotning ishlashi bilan bog'liq muammolar yoki shikastlanishga olib kelishi mumkin.

Siz xarid qilgan jihoz faqat uyda foydalanish uchun mo'ljallangan.

Mahsulotdan tijoriy maqsadlarda foydalanish maqsadga muvofiq emas. Bunday hollarda, mashinaga nisbatan Samsung tomonidan beriladigan kafolat qo'llanilmaydi va bunday noto'g'ri foydalanish natijasidagi nosozliklar yoki shikastlanishlar uchun javobgarlikni Samsung zimmasiga yuklab bo'lmaydi.

Agar mashina g'alati shovqin, kuygan hid yoki tutun chiqarsa, darhol elektr vilkasidan sug'uring va xizmat ko'rsatish markaziga murojaat qiling.

- Aks holda tok urishi yoki yong'in chiqishi mumkin.

Bolalar (yoki uy hayvonlari) mashina ichida yoki ustida o'ynashiga yo'l qo'ymang. Mashina eshigini ichkaridan ochish juda qiyin va agar bolalar mashina ichida berkilib qolsalar, jiddiy jarohatlanishlari mumkin.



# Xavfsizlikka oid ma'lumotlar

## Foydalanishga oid ogohlantirishlar

### ⚠️ DIQQAT

Qurilmaning ustiga chiqmang yoki qurilma ustiga buyumlarni (yuviladigan kirlar, yoqilgan shamlar, yoqilgan sigaretalar, kimyoviy moddalar, metall buyumlar kabilar) qo'ymang.

- Bu tok urishi, yong'in chiqishi, mahsulot bilan bog'liq muammolar yoki jarohatlanishga olib kelishi mumkin.

Quritish vaqtida yoki quritish nihoyasiga yetishi bilan shisha oynaga yoki barabanning ichiga tegmang, chunki u issiq bo'ladi.

- Bu kuyishga sabab bo'lishi mumkin.

Quritish paytida eshik shishasi issiq bo'ladi. Shuning uchun eshik oynasiga tegmang.

Shuningdek, bolalarning quritkich atrofida o'ynashiga yoki eshik oynasiga tegishiga yo'l qo'ymang.

- Bu kuyishga sabab bo'lishi mumkin.

Sochto'g'nag'ich, pichoq, tirnoq kabi o'tkir narsalar bilan tugmalarni bosmang.

- Bu elektr toki urishi yoki jarohatlanishga olib kelishi mumkin.

Kauchuk (lateks) yoki shunga o'xshash rezina materialli kirlarni quritmang.

- Rezina qiziganida yong'in chiqarishi mumkin.

O'simlik yog'i yoki iste'mol yog'i bilan ifloslangan kiyimlarni quritmang, chunki yuvilganida moy yaxshi tozalanmaydi. Bundan tashqari, kiyimlar qizib ketmasligi uchun qizitmasdan quritish siklidan foydalaning.

- Yog' oksidlanib, qizisa, yong'in kelib chiqishi mumkin.

Yog', krem, losyon yoki boshqa kimyoviy moddalar kabi begona moddalar bilan ifloslangan kirlarni terini parvarishlash xonasi, massaj xonasi, go'zallik saloni yoki shifoxona kabi joylarda quritmang.

- Bu elektr toki urishi, yong'in, nosozlik va shikastlanishga olib kelishi mumkin.

Quritilishi kerak bo'lgan barcha kiyimlarning cho'ntaklari bo'sh ekanligiga ishonch hosil qiling.

- Tanga, to'g'nag'ich, mix, vint yoki tosh singari qattiq, o'tkir buyumlar mashinaga jiddiy shikast yetkazishi mumkin.

Katta to'qalari, tugmalari yoki boshqa og'ir metall buyumlari (sirtma, ilgak va izmalari, tugmalar qoplamasi) mavjud bo'lgan kiyimlarni quritmang.

Zarur bo'lsa, sikl paytida bo'linib yoki sinib ketishi mumkin bo'lgan matoli kamar, fartuk bog'ichi va simli ko'krakpechlarni mayda va yengil buyumlar to'riga soling.

Quritkich varaqlari ushbu modelga mos keladi va quritishning yaxshi ishlashi uchun tavsiya etiladi.

Quritkich varaqlari quritish siklida hosil bo'ladigan statik elektrni kamaytirishda ham foydalidir. Statik elektr kir buyumlar va jihozning shikastlanishiga olib kelishi mumkin.

Quritkichni ko'mir changi, bug'doy uni va hokazolar kabi xavfli kukunlar yaqinida ishlatmang.

- Bu tok urishi, yong'in yoki portlashga olib kelishi mumkin.

Yonuvchan moddalarni mashina yaqiniga qo'ymang.

- Natijada mashinadan toksik gazlar chiqishi, qismlariga shikast yetishi, tok urishi, yong'in chiqishi yoki portlashi mumkin.
- Mashinani qulflanadigan eshik ortiga joylashtirmaslik kerak.

---

Quritish paytida yoki tugashi bilanoq mashinaning orqa tomoniga tegmang.

- Mashina issiq bo'ladi, kuydirib qo'yishi mumkin.

## **Tozalashga oid muhim ogohlantirishlar**

---

### **⚠ OGOHLANTIRISH**

Mashinani suv sepish yo'li bilan tozalamang.

Jihazni tozalash uchun benzin, erituvchilar yoki spirt dan foydalanmang.

- Bu ranglarning o'chishi, shakli buzilishi, shikast, tok urishi yoki yong'inga olib kelishi mumkin.

Jihazni tozalash yoki unga texnik xizmat ko'rsatishdan avval uni devordagi rozetkadan ajrating.

- Bu talabga amal qilmaslik elektr toki urishi yoki yong'inga olib kelishi mumkin.

Quritkichdan foydalanishdan oldin va keyin filtr qopqog'ini tozalang.

Mashina ichini muntazam ravishda tozalab turish uchun malakali muhandisga murojaat qiling.

Issiqlik almashtirgichni oyda bir marta yumshoq cho'tka yoki changyutkich bilan tozalang, issiqlik almashtirgichga qo'l tekkizmang. Aks holda jarohat yetishi mumkin.

Quritkichning ichki qismi muntazam ravishda malakali mutaxassis tomonidan tozalab turilishi kerak.

# Xavfsizlikka oid ma'lumotlar

## Muzlashning oldini olish uchun ehtiyot bo'ling

- Quritkichni harorat selsiy bo'yicha nol darajadan pastga tushmaydigan joyga o'rnatish.
- Agar bevosita uzun oqava shlangi yordamida oqava qilinsa, shlang ichida qolgan suv qishda muzlashi mumkin. Foydalanishdan keyin shlang ichida suv qolmaganiga ishonch hosil qiling.
- Agar oqava shlangi muzlab qolgan bo'lsa, shlangni eritish uchun taxminan o'n daqiqa davomida iliq suvga namlangan sochiq bilan o'rang.

## WEEE belgisiga oid ko'rsatmalar



### Ushbu mashinani to'g'ri chiqitga chiqarish (Ishlatilgan elektr va elektronika jihozi)

(Chiqindilarni ajratgan holda yig'ish tizimiga ega bo'lgan mamlakatlarga tegishli)

Ushbu nishonning mavjudligi ushbu mahsulot va uning elektron yordamchi qurilmalarining (masalan, zaryadlash qurilmasi, naushniklar, USB kabeli) xizmat muddatlarini o'tab bo'lganlaridan keyin boshqa maishiy chiqindilar bilan birgalikda chiqitga chiqarib bo'lmastligini ko'rsatadi. Nazoratsiz tarzda chiqitga chiqarish tufayli atrof-muhit yoki odamlarning salomatliklariga zarar yetkazishning oldini olish uchun ushbu mahsulot va uning elektron yordamchi qurilmalarini boshqa chiqindilardan ajratish va ularni mas'uliyatli ravishda chiqitga chiqarish - bundan maqsad material resurslardan muntazam qayta foydalanish tajribasini keng ko'lamda targ'ib qilishdir.

Uyda foydalanuvchilar tabiatni asrash me'yorlariga muvofiq mahsulotlarni chiqitga chiqarish joyi va usuli to'g'risida ma'lumot olish uchun sotuvchi yoki tegishli davlat tashkilotlari bilan bog'lanishlari kerak.

Biznes bilan shug'ullanuvchi foydalanuvchilar o'zlarining ta'minotchilari bilan bog'lanib, xarid shartnomasining shartlari bilan tanishishlari kerak. Ushbu mahsulot va uning elektron yordamchi qurilmalarini tashlab yuboriladigan boshqa ishlab chiqarish chiqindilari bilan birgalikda chiqitga chiqarish kerak.

# O'rnatish

## To'plam tarkibiga kiruvchi qismlar

Quritkichni ehtiyotkorlik bilan qadoqdan oching. Barcha qadoqlash materiallarini bolardan uzoqroq saqlang. Quyida ko'rsatilgan qismlar va qismlarning joylashuvi quritkicingizdan farq qilishi mumkin. O'rnatishdan oldin quritkichda bu yerda ko'rsatilgan barcha qismlar borligini tekshiring. Agar quritkich va/yoki uning qismlari shikastlangan yoki yo'qolgan bo'lsa, eng yaqin Samsung mijozlarga xizmat markaziga murojaat qiling.

### Quritkichga nazar

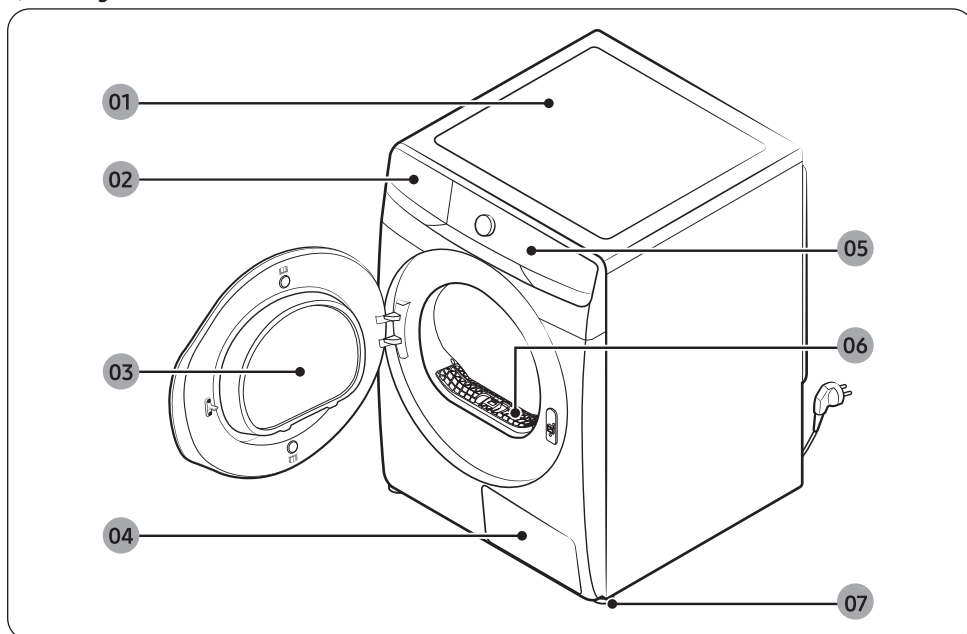

01 Yuqori qoplama

02 Suv idish

03 Eshik

04 Issiqlik almashtirgich

05 Boshqaruv paneli

06 Tuk filtri

07 Oyoqlarni tekislagich

# O'rnatish

## Aksessuarlar (beriladi)

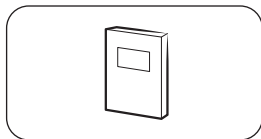

Foydalanuvchi qo'llanmasi

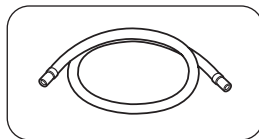

Uzun oqava shlangi (2 m)

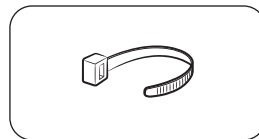

Kabel bog'ichi

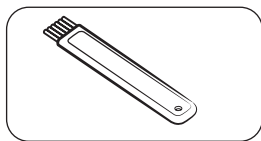

Tozalash cho'tkasi

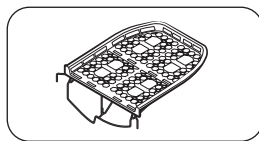

Quritish tokchasi (faqat tegishli modellarda)

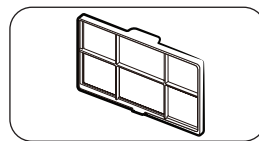

Mikro yumshoq filtr (qo'shimcha filtr)

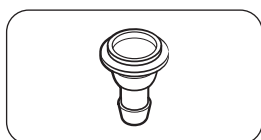

Shlang ulagichi

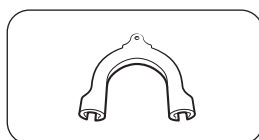

Shlang ushlagichi

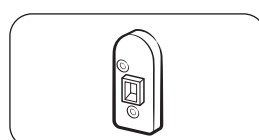

Tutqich dastagi (faqat tegishli modellarda)

## IZOH

- Taxlash majmuasi quritkichni kir yuvish mashinasining ustiga joylash imkonini beradi. Unutmang, taxlash majmuasidan faqat Samsung kir yuvish mashinasi va quritkichlari bilan foydalanish mumkin. Yuqoridagi taxlash majmuasini xarid qilish uchun Samsung servis markaziga yoki mahalliy jihoz sotuvchisiga murojaat qiling. Taxlash majmuasi kir yuvish mashinasi modelidan farq qiladi.
- Quritkich bilan taxlashga oid ko'rsatmalar uchun taxlash majmuasiga kiritilgan o'rnatish qo'llanmasiga qarang.
- Quritkichni kir yuvish mashinasi ustiga joylashtirish uchun qaysi taxlash majmuasi modelidan foydalanish mumkinligi haqida axborot olish uchun Samsung kir yuvish mashinasiga kiritilgan foydalanuvchi qo'llanmasiga qarang.
- Tutqich dastagi faqat tegishli modellar uchun. Eshikni teskari o'rnatish imkonini beruvchi modellar Tutqich dastagini taqdim etadi.

---

## O'rnatish bo'yicha talablar

---

### IZOHI

Bu quritkichni malakali o'rnatuvchi o'rnatishi kerak. Agar xizmat yomon yoki noto'g'ri o'rnatish tufayli talab etilsa, bu egasining javobgarligi hisoblanadi va kafolatni bekor qilishi mumkin. Kelajakda foydalanish uchun ushbu ko'rsatmalarni saqlang.

### OGOHLANTIRISH

- Quritkich to'liq o'rnatilguniga qadar elektr shnurini rozetkaga ulamang.
- Ikki yoki undan ortiq kishi quritkichni ko'chirishga yordam bersin.
- Bolalar yoki uy hayvonlarini quritkich ichida, ustida yoki atrofida o'ynashiga yo'l qo'ymang. Tegishli nazorat har doim zarur.
- Barcha qadoqlash materiallarini bolalardan uzoqroq saqlang.
- Zararlangan elektr shnuri yoki elektr vilkasini o'zingiz almashtirmang. Samsung yoki malakali texnik xizmat mutaxassisidan shikastlangan elektr shnuri yoki vilkasini almashtirishni so'rang.
- Quritkichni tuzatish, qismlarga ajratish yoki o'zgartirishga urinmang. Har qanday ta'mirlash uchun eng yaqin Samsung servis markaziga murojaat qiling.
- Bolalar bo'g'ilib qolishining oldini olish uchun chiqitga chiqarilayotgan har qanday jihozning eshigi/qopqog'ini ajratib tashlang.
- Agar quritkich g'alati shovqin, kuygan hid yoki tutun chiqarsa, darhol elektr shnuri vilkasini rozetkadan chiqaring va eng yaqin Samsung servis markazi bilan bog'laning.
- Quritkich ishlayotgan vaqtda uni elektr tarmog'idan uzmang.
- Yonuvchan narsalarni quritkich yaqiniga qo'ymang.

### Elektr va yerga ulash talablari

- Quritkich ishonchli tarzda yerga ulangan bo'lishi kerak. Quritkich to'g'ri ishlamagan yoki ishdan chiqqan hollarda yerga ulash elektr toki uchun eng kam qarshilikli yo'l bilan ta'minlab, tok urishi xavfini kamaytiradi. Quritkich 3 tishli yerga ulash vilkasi bo'lgan elektr shnuri bilan birga taqdim etiladi. Vilka barcha mahalliy qonunlar va qoidalarga muvofiq to'g'ri o'rnatilgan va yerga ulangan tegishli rozetkaga ulanishi kerak.
- Elektr yoki yerga ulash talablari yuzasidan savollaringiz bo'lsa, Samsung kompaniyasiga yoki malakali elektrikka murojaat qiling.

### OGOHLANTIRISH

- 3 tishli yerga ulash shnurini rozetkaga tiqing.
- Shikastlangan elektr vilkasi, kabel yoki bo'shashgan yoki shikastlangan rozetkadan foydalanmang.
- Adapter yoki uzatma simidan foydalanmang.
- Yerga ulash simining noto'g'ri ulanishi tok urishiga olib kelishi mumkin. Agar quritkich to'g'ri yerga ulanganligiga ishonchingiz komil bo'lmasa, malakali elektrik bilan tekshiring.
- Elektr vilkasi, elektr shnuri yoki rozetkani hech qanday tarzda o'zgartirmang.
- Yerga ulash simini hech qachon plastik vodoprovod liniyalari, gaz ta'minoti liniyalari yoki issiq suv quvuriga ulamang.

# O'rnatish

## Tokcha yoki shkafga o'rnatish

Tokcha yoki shkafga o'rnatish uchun quritkich quyidagi minimal bo'sh maydonni talab qiladi:

Tomonlar	Tepasi	Old taraf	Orqadan
20 mm	20 mm	490 mm	20 mm

Agar quritkich kiriyuvish mashinasi bilan o'rnatilsa, taxmon yoki shkafning old tomonida kamida 550 mm to'siqsiz havо teshigi bo'lishi kerak. O'rnatish maydonining minimal hajmi 3,9 m<sup>3</sup>

## Qadam-baqadam o'rnatish

Quritkichni o'rnatishdan oldin 17-betdagi **O'rnatish bo'yicha talablarni** o'qib chiqqaningizga ishonch hosil qiling.

### 1-qadam Joylashuvni tanlang

#### Joylashuvga oid talablar

Tebranishlarga bardosh beradigan tekis, yaxshi qurilgan yuzani tanlang. 3 tishli yerga ulash vilkasi rozetkaga oson kirishi mumkin bo'lgan joyni tanlang.

Qulaylik uchun quritkichni kiriyuvish mashinasining yoniga o'rnatishni o'ylab ko'ring.

#### **OGOHLANTIRISH**

- Quritkichni faqat bino ichida o'rnatish.
- Quritkichni ob-havo ta'sir qiladigan joyga o'rnatmang.
- Quritkichni harorat 5 °C dan pastga tushishi yoki 35 °C dan oshishi mumkin bo'lgan joyga o'rnatmang.
- Quritkichni gaz oqishi mumkin bo'lgan joyga o'rnatmang.
- Yomon shamollatiladigan joyda yoki maydonda foydalanmang.
- Faqat devorga ulangan quvvat manbasidan foydalaning.

## 2-qadam Oyoqchalar balandligini o'zgartiring

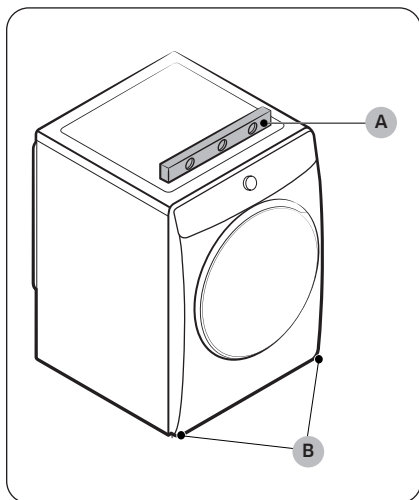

1. Quritkichni kerakli joyga sekin suring.
2. **(A) darajasidan** foydalaning va quritkichning tekisligini yon tomondan yon tomonga hamda oldidan orqaga qilib tekshiring.
3. Agar quritkich tekis bo'lmasa, balandlikni sozlash uchun **tekislash oyoqlarini (B)** chapga yoki o'ngga burang.
4. Quritkich tekis bo'lgandan keyin quritkich polda mustahkam turganini tekshiring.
5. Quritkichni ulang.

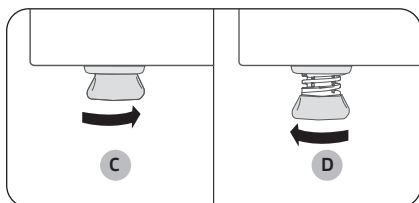

### IZOH

- Quritkichni kiriyuvish mashinasi bilan bir xil balandlikka o'rnatish uchun tekislash oyoqlarini to'liq **botguncha (C)** o'ngga burang. Keyin tekislash oyoqlarini quritkich va kiriyuvish mashinasi bir xil balandlikda bo'lguncha **uzaytirish (D)** uchun chapga burang.
- Oyoqlarni tekislagichni faqat kerak bo'lganda uzaytiring. Oyoqlarni tekislagichni kerak bo'lgandan ko'proq uzaytirish quritkichning tebranishiga olib kelishi mumkin.

# O'rnatish

## 3-qadam Oqava shlangni ulash

### Bevosita oqava tizimga chiqarish

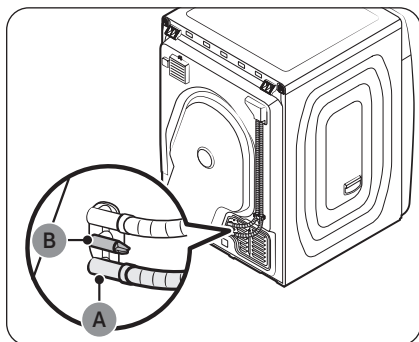

- Ichki kondensatsiyalangan suvni suv idishga quyish o'rniga bevosita oqava tizimingizga chiqarishni tavsiya qilamiz.
- Kondensatsiyalangan suvni o'rnatilgan suv idishga to'kish o'rniga bevosita oqava tizimingizga to'kish uchun taqdim etilgan qo'shimcha shlangdan (uzun oqava shlangi) foydalaning (bu birlamchi usul).
- Ichki suv idishdan faqat kondensatsiyalangan suvni bevosita oqava tizimiga to'kib tashlay olmasaganingizda foydalaning.

#### IZOH

Zavod birlamchi sozlamalariga ko'ra, bu quritkich kondensatsiyalangan suvni chiqarish uchun ichki suv idishdan foydalanishga sozlangan. Eco paxta siklidan foydalanish uchun kondensatsiyalangan suvni bevosita drenaj tizimiga oqizishingiz kerak.

1. Suv idishning oqava shlangini **oqava suv chiqish joyidan (A)** chiqaring va keyin uni **tutqichga (B)** kiriting.

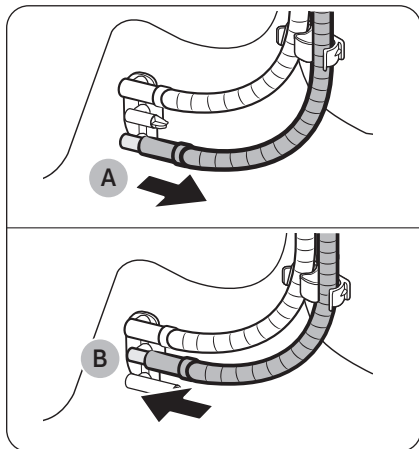

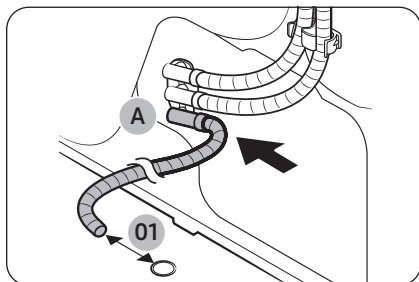

01 70 mm

### Qo'shimcha shlangni yuvish rakovinasiga ustiga qo'yish

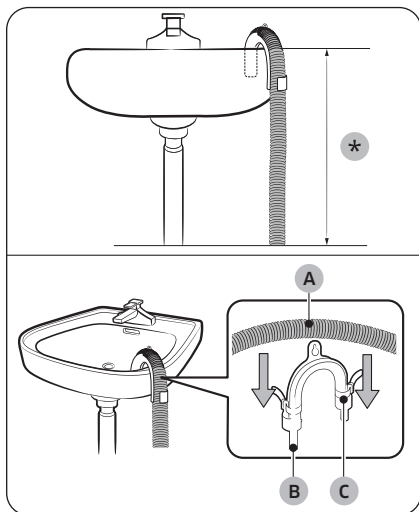

2. Qo'shimcha shlangning bir uchini (uzun oqava shlang) **oqava suvi chiqish joyiga (A)** soling.
3. Qo'shimcha shlangning ikkinchi uchini (chiqish) oqava teshigidan kamida 70 mm uzoqda joylashtiring.

1. Qo'shimcha shlangning uchini quritkichning pastki qismidan **90 sm (\*)** pastroqqa joylashtirganingizni tekshiring.
2. Qo'shimcha shlangning biror nuqtasini egish uchun taqdim etilgan plastik **shlang ushlagichidan (B)** foydalaning va ushlagichni ilgak bilan devorga yoki ip bilan jo'mrakka mahkamlang. **Oqava shlangi (A)** va **shlang ushlagichini (B)** birlashtirib, **kabel bog'ichi (C)** bilan bog'lang.
3. Qo'shimcha shlangni (uzun oqava shlangi) bevosita oqava tuynugiga ulash orqali kondensat suvni chiqarib tashlashingiz mumkin.

#### ⚠️ **DIQQAT**

Oqava shlangini uzaytirmang. Ulangan hududdan suv sizib chiqishi mumkin. Uzun oqava shlangdan foydalaning.

# O'rnatish

## Rakovina oqava shlangi yordamida

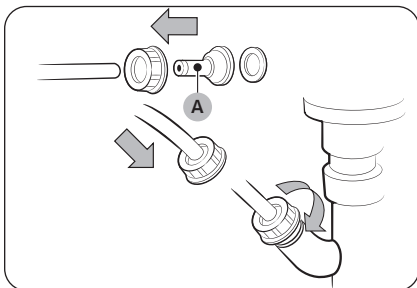

1. **Shlang ulagichini (A)** yig'ing va uni qo'shimcha shlangning uchiga ko'rsatilganidek ulang.

### ⚠️ DIQQAT

Suv oqmasligi uchun shlang va ulagichni mahkam ulaganingizga ishonch hosil qiling.



2. Shlang adapterini bevosita rakovinaning oqava quvuriga ulang.

### ⚠️ DIQQAT

- Qo'shimcha shlangning ikkinchi uchini (chiqish) oqava teshigidan taxminan 70 mm uzoqda joylashtiring. Qo'shimcha shlangning uchini (chiqish) kanalizatsiyaga kiritmang.
  - Quritkichga kanalizatsiya hidi kirishi mumkin.
- Quritkichga qo'yishdan oldin buyumlarni siqib, ortiqcha suvni chiqaring.
  - Nam buyumlar quritkich ichida yoqimsiz hidga olib kelishi mumkin.
- Quritish siklini tugatgandan keyin quritkichning ichki qismini yanada gigiyenik saqlash uchun quritkich eshigi va issiqlik almashtirgich qopqog'ini oching.
- Agar quritkich ichida yoqimsiz hid paydo bo'lsa yoki displeyda "**O'zini tozalash zarur**" xabari chiqsa, O'zini tozalash siklini ishga tushiring.

## Suv idishga chiqarish

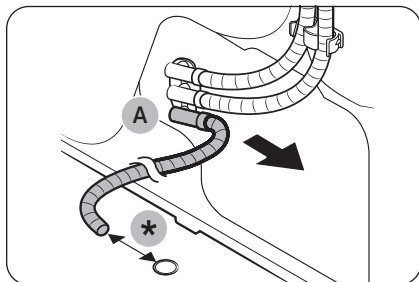

1. Uzun oqava shlangini **oqava suv chiqish joyidan (A)** chiqarib oling.  
\* 70 mm

### IZOH

Chiqarib olingan uzun oqava shlangini to'liq quriting va keyinchalik foydalanish uchun xavfsiz joyda saqlang.

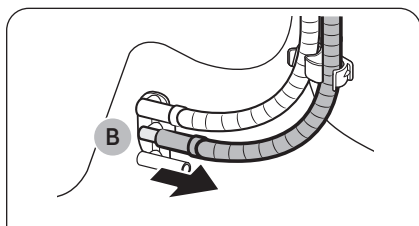

2. Suv idishning oqava shlangini **tutqichdan (B)** chiqaring va keyin uni **oqava suv chiqish joyiga (A)** ulang.
  - Suv idishning oqava shlangini harakatlanmasligi uchun mahkam ulang.

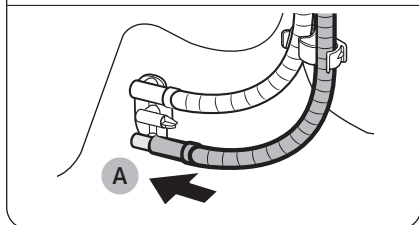

# Oʻrnatish

---

## 4-qadam Oʻrnatishni tekshiring

---

- Barcha qadoqlash materiallari butunlay olib tashlandi va toʻgʻri chiqitga tashlandi.
- Quritkich tekis va polda mustahkam turibdi.
- Baraban ichida hech qanday aksessuar qolmaganini tekshiring.
- Quritkich old tarafidagi sovitish panjarasining havo olish tuynugini toʻsib qoʻymang.
- Quritkich yaqiniga yonuvchi buyumlarni qoʻymang, uning atrofini toza saqlang.
- Quritkichning tenglashtiruvchi oyoqlarini olib tashlamang. Ular quritkichni tekis holda ushlab turish uchun kerak.
- Oʻrnatishdan keyin quritkichni ishlatishdan oldin kamida 1 soat kutishingizni tavsiya qilamiz.

## 5-qadam Yoqish

---

Elektr manbaiga ulash kabelini devordagi saqlanich bilan himoyalangan rozetkaga ulang. Keyin quritkichni yoqish uchun  tugmani bosing.

### IZOH

U ishlashi, qizishi va oʻchishiga ishonch hosil qilish uchun Quritish vaqti siklini 20 daqiqa davomida ishga tushiring. Agar HC axborot kodi chiqsa, mahalliy servis markaziga murojaat qiling.

## Muhit

---

Bu mahsulotning qadoqlash materiallarini “ekologik toza” tarzda utilitatsiya qiling. Tafsilotlar uchun mahalliy hokimiyat idorasiga murojaat qiling.

# Ishga tushirishdan avval

## Dastlabki sozlash

- Quritkichni birinchi marta yoqsangiz, ekranda dastlabki sozlash jarayoni ko'rsatiladi. Uni bajarish uchun ekrandagi ko'rsatmalarga rioya qiling.
- Agar siz dastlabki sozlashni tugatsangiz va siklni bir daqiqadan ko'proq ishlatsangiz, dastlabki sozlash yana chiqmaydi.
- Dastlabki sozlash tilni tanlash va qisqa o'quv qo'llanmasini o'z ichiga oladi.
- Tugmani bosganda aniq belgi ustiga bosing.
- Kir yuvish mashinasi va quritkichni bir vaqtda ishlatishtirish ular o'rnatilgan joyga va elektr quvvatingiz holatiga qarab quvvat yo'qolishiga olib kelishi mumkin.

## Quritish qo'llanmalari

### 1-qadam Saralash

- Og'ir va yengil buyumlarni bir-biriga aralashtirmang.
- To'q rangli buyumlarni ochiq rangli buyumlardan alohida yuving va quriting.
- Agar parvarish yorlig'ida tavsiya qilinmasa, jun yoki shisha tolali buyumlarni quritmang.
- Yog', spirt, benzin va boshqalar bilan ifloslangan narsalarni quritmang.
- Yuvilmagan buyumlarni quritishdan saqlaning.
- Yuvishdan keyin to'liq aylantirib quritilmagan ho'l narsalarni quritmang. Bu quritkich ichida hid chiqishiga yoki quritkichning noto'g'ri ishlashiga olib kelishi mumkin.
- Bolalar paypoqlari va boshqa kichik, yengil narsalar uchun kir to'ridan foydalanish tavsiya etiladi.

### 2-qadam Cho'ntaklarni bo'shating va ularni ichkaridan tashqariga chiqaring

- To'q rangli kiyimlarni quritishdan oldin ularni ichki tomonini tashqariga qiling. Bu quritish jarayonida ishqalanish natijasida mato shikastlanishining oldini oladi va quritkichning ichki qismlarini rangsizlanish va shikastlanishdan himoya qiladi.
- Tugmalari yoki kashtalari bor buyumlarni quritishdan oldin ularning ichki tomonini tashqariga qiling.

#### **DIQQAT**

- Cho'ntaklarni bo'shating. Kiyimlardagi tanga, to'g'nag'ich va to'qa kabi buyumlar boshqa kiyimlarni hamda barabanni shikastlashi mumkin.
- Quritishdan oldin buyumlarga biriktirilgan metall buyumlarni olib tashlang, zamoklarni yuqoriga torting va ilgaklarni mahkamlang. Buyumlarga biriktirilgan metall buyumlar baraban bilan bir qatorda boshqa narsalarga ham zararyetkazishi mumkin.

### 3-qadam Tuk filtrini tekshiring

Quritkichga buyumlarni joylashdan oldin tuk filtri to'g'ri o'rnatilganligiga ishonch hosil qiling. Quritkich tuk filtrisiz ishlamaydi.

- Quritishdan oldin har doim tuk filtrini tozalang. Filtrni tozalash tafsilotlari uchun sahifadagi "**Tuk filtri**" bo'limiga qarang **45**

# Ishga tushirishdan avval

---

## 4-qadam Yuklanish hajmini aniqlang

---

Quritkichga ortiqcha buyumlarni solmang. Haddan tashqari yuklanish aylantirish harakatini kamaytiradi, bu notekis quritish va g'ijimlar paydo bo'lishiga olib keladi.

- Bir vaqtda quritkichga bitta yuvish yuklamasini joylang.
- Bir yoki ikkita buyumni quritish samaradorligini oshirish uchun kirlarga quruq sochiq qo'shing.
- Eng yaxshi natijaga erishish uchun buyumlarni quritkichga joylashtirishdan oldin chigallarini yeching.  
Chigallangan buyumlar quritish samaradorligini pasaytirishi yoki eshikning ochilishiga olib kelishi mumkin.

### **DIQQAT**

Tuk filtri o'rnatilgan quritkichga buyumlarni qo'shing yoki olib tashlang. Agar filtr joyida bo'lmasa, kichik buyumlar filtr uyasiga tushib ketishi va quritkichning nosoz ishlashiga olib kelishi mumkin.

## 5-qadam Quritishni tugatgandan keyin

---

- Suv oqmasligi uchun suv idishni bo'shating. Suv idishni bo'shatish tafsilotlari uchun **42**-betdagi "**Suv idishni bo'shatish**" bo'limiga qarang.
- Quritishni tugatgandan keyin quritkichning ichki qismi yanada gigiyenik bo'lishi uchun quritkich eshigi va issiqlik almashtirgich qopqog'ini ochiq qoldiring.



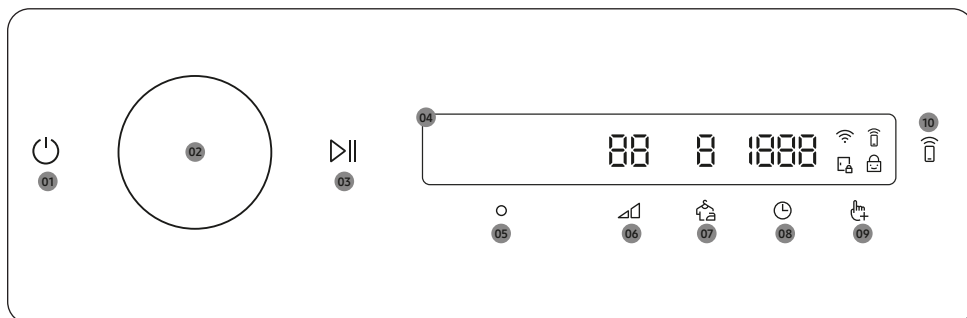

# Ishlatish amallari

## Boshqaruv paneli







<b>01 Quvvat</b>	<p>Quritkichni yoqish yoki o'chirish uchun bosing.</p> <ul style="list-style-type: none"><li>• Agar quritkich yoqilgandan keyin 10 daqiqa davomida boshqaruv panelini boshqarmasangiz, quritkich avtomatik ravishda o'chadi.</li><li>• Quritish tugashi bilan quritkich avtomatik ravishda o'chadi.</li></ul> <p><b>⚠️ DIQQAT</b></p> <p>Quritish jarayoni tugaguncha quritkichni o'chirish uchun  tugmasini bosmang. Dastlab siklni pauzalash uchun  tugmasini bosib turing, keyin quritkichni o'chirish uchun  tugmasini bosing.</p>
<b>02 Navigatsiya murvati</b>	<p>Sikllar va funksiyalar orasida harakat qilish uchun <b>Navigatsiya murvatini</b> chapga yoki o'ngga burang. <b>Navigatsiya murvatini</b> buraganingizda display tanlovingizni (masalan, sikl, parametrlar va sozlamalar) aks ettiradi.</p>
<b>03 Boshlash/Pauza</b>	<p>Ishni boshlash yoki pauza qilish uchun bosib turing.</p>
<b>04 Display</b>	<p>Displayda joriy sikl, taxminiy qolgan vaqt, sikl parametrlari va boshqa foydali yoki ogohlantirish xabarlarini chiqadi.</p>
<b>05 OK</b>	<p>Funksiya yoki sozlamani tanlaganingizni tasdiqlash uchun bosing.</p>
<b>06 Qur. dar.</b>	<p>Tanlangan sikl uchun quritish darajasini o'zgartirish uchun bosing. <b>1 dan 4</b> gacha darajani tanlashingiz mumkin, lekin foydalanish mumkin bo'lgan daraja tanlangan siklga bog'liq.</p> <ul style="list-style-type: none"><li>• <b>4:</b> Katta va qalin narsalar uchun mos.</li><li>• <b>3:</b> Standart quritish darajasi.</li><li>• <b>2:</b> Nam quritish darajasi narsalarni qisman quritishga mo'ljallangan. Tekis yotqizish mumkin bo'lgan narsalar uchun foydalaning yoki quritish uchun iling.</li><li>• <b>1:</b> Matoni himoyalash uchun narsalarni ohista quritadi. Nozik buyumlar yoki siz ho'lligida tabiiy quritmoqchi bo'lgan (ilish yoki quritish tokchasiga tekis yotqizish orqali) buyumlarga mos.</li></ul>







# Ishlatish amallari

07 <b>Burmalar hosil bo'lishining ildini olish</b> 	Burmalar hosil bo'lishining ildini olish funksiyasini yoqish yoki o'chirish uchun bosing. Funksiya yoqilganida quritkich g'ijimlar paydo bo'lishining oldini olish uchun quruq siklni tugatgandan keyin barabanni vaqti-vaqti bilan aylantiradi.
08 <b>Vaqt</b> 	Quritish vaqti, ilgakda quritish yoki Sovuq havo uchun sikl vaqtini tanlash uchun bosing. Siz quritkich vaqtini 20 daqiqadan 240 daqiqagacha belgilashingiz mumkin. Mavjud quritish vaqti tanlangan siklga bog'liq.
09 <b>Opsiyalar</b> 	Opsiyalar menyusiga kirish uchun bosing.
10 <b>Smart Control</b> 	Buni bosib, Smart Control funksiyasini yoqing yoki o'chiring. <ul style="list-style-type: none"><li>Smart Control funksiyasi yoqilganda siz quritkicingizni masofadan turib smartfoningizdagi Smart Control ilovasi yordamida boshqarishingiz mumkin.</li></ul>

## Belgi tavsifi

	<b>Wi-Fi</b>	Bu belgi quritkichning Wi-Fi tarmoqqa ulanganini bildiradi.
	<b>Smart Control</b>	Bu belgi Smart Control yoqilganini bildiradi. <b>“Smart Control”</b> haqida qo'shimcha ma'lumot olish uchun <b>37</b> -betga qarang.
	<b>Bolalardan bloklash</b>	Bu belgi Bolalardan bloklash yoqilganini bildiradi. <b>“Bolalardan bloklash”</b> haqida qo'shimcha ma'lumot olish uchun <b>35</b> -betga qarang.
	<b>Eshikni qulflash</b>	<ul style="list-style-type: none"><li>Bu belgi eshik qulflanganini va uni ochib bo'lmasligini bildiradi.</li><li>Bir sikl davomida eshik avtomatik ravishda qulflanadi va bu ko'rsatkich yonadi.</li><li>Bu belgi yo'qolganida eshikni ochishingiz mumkin.</li></ul>

## Sikldan foydalanish

- Quritkichni yoqish uchun  tugmasini bosing.
- Siz xohlagan siklni tanlash uchun **Navigatsiya murvatini** burang. **“Sikl haqida qisqacha”** haqida qo'shimcha ma'lumot olish uchun **29**-betga qarang.
- Standart sikl sozlamalarini o'zgartirish uchun  yoki  tugmasini bosing.
-  tugmasini bosing va keyin biror parametрни tanlash uchun **Navigatsiya murvatini** burang. **“Opsiyalar”** haqida qo'shimcha ma'lumot olish uchun **33**-betga qarang.
- Tanlangan parametr sozlamalarini o'zgartirish uchun  tugmasini bosing. Ba'zi sikllarda mavjud parametr bo'lmasligi mumkin.
- Ishni boshlash uchun  tugmasini bosib turing. Siz xohlagan siklni o'rnatganingizdan keyin ekranda siklning qisqacha tavsifi, kirning maksimal yuki va aylanish vaqti ko'rsatiladi. Shuningdek, siz siklning borishi, qolgan sikl vaqti va axborot kodlarini tekshirishingiz mumkin.

## Sikl haqida qisqacha







### Sensorli quritkich sikllari

Sikl	Tavsifi	Maksimal yuklanish (kg)
Eco paxta	Eko dastur nam paxta kirlarni quritish uchun mos keladi va ushbu dasturdan Yevropa Ittifoqining ekologik dizayn qonunchiligiga muvofiqligini baholash uchun foydalaniladi. Eko dastur nam paxta kirlarni quritish uchun energiya sarfi jihatidan eng samarali dastur hisoblanadi.	Maks
SI li quritish	Kirlar va atrof haroratiga qarab AI tomonidan avtomatik optimallangan quritish.	Maks
Tez quritish	Tez quritilishi kerak bo'lgan paxta va sintetik matolardan biorat aralash kirlar uchun.	8,0
Hayvonlar kirini quritish	<p>Uy hayvonlari bilan bog'liq buyum va kiyimlarni quritish uchun. Bu sikl hidsizlantirish va buyumlardagi uy hayvonlarning tuklarini tozalash uchun ham foydali hisoblanadi.</p> <ul style="list-style-type: none"><li>Bu siklni ishlatganda mikro yumshoq filtrni (qo'shimcha filtr) o'rnating.</li><li>Uy hayvonlari kiyimlari, qoplamalari va yostiqlarini quritish natijalari buyumlarning turi, shakli va namligiga qarab farq qilishi mumkin.<ul style="list-style-type: none"><li>Uy hayvonlari tuklarini tozalash va hidsizlantirish natijalari atrof-muhitga yoki foydalanish sharoitlariga (masalan, kir miqdori, kiyim yoki mato turi va uy hayvoni tuki turi) qarab farq qilishi mumkin.</li><li>Quritish vaqti hidsizlantirish va uy hayvonlari tuklarini tozalash natijasini yaxshilash uchun ko'proq vaqt talab qilishi mumkin.</li></ul></li></ul> <p><b>⚠️ DIQQAT</b> Quritgandan keyin barabanda statik ta'sir tufayli uy hayvonlarining soch va tuklari qolishi mumkin. Shuning uchun baraban, eshikni va tuk filtrining atrofini nam mato yoki ho'l ro'molcha bilan tozalang.</p>	1,5
Choyshab	Ko'rp, choyshab, adyol va yengil par ko'rp kabi katta hajmli buyumlar uchun.	4,0
Sochiqlar	Vanna sochiqlari kabi kirlarni quritish uchun foydalaning.	6,0

# Ishlatish amallari

Sikl	Tavsifi	Maksimal yuklanish (kg)
Nozik matolar	Ichki kiyim kabi nozik buyumlarni ehtiyotkorlik bilan quritish uchun.	3,0
Jun	Faqat mashinada yuvish va quritkichda quritish mumkin bo'lgan junli matoga qo'llanadi. Eng yaxshi natijalar uchun quritishdan oldin kirlarni solishdan oldin ichini tashiga ag'daring.	1,0
Gig. par.+	Bakteriyalarni yo'q qilish uchun nam va quruq kiyimlarni va zig'ir tolali matolarni dezinfeksiyalash uchun.	6,0 (ho'l uchun) 4,0 (quruq uchun)
Ko'ylaklar	Ko'ylak kabi bitta buyumni tez quritish uchun foydalaning.	1,0
Bluzkalar	Polister (diolen, trevira), poliamid (perlon, neylon) yoki shunga o'xshash boshqa aralashmalardan qilingan bluzkalar uchun.	3,0
Sport kiyimi	Sport formasi, sport shimlari va boshqa ishlash kiyimlari kabi jismoniy mashqlar kiyimlari va tashqi kiyimlar uchun.	2,0
Jinsi	Jinsi shimlar kabi denimdan tayyorlangan buyumlarni quritish uchun.	3,0
dazm. kabi quritadi	Bu sikl quritish jarayonini nam holatda tugatadi, bu esa dazmollashni osonlashtiradi.	3,0

## Oddiy usulda quritish sikllari

Sikl	Tavsifi	Maksimal yuklanish (kg)
Quritish vaqti	<p>Kerakli quritish vaqtini belgilash uchun foydalaning.</p> <p><b>Quritish vaqtini</b> tanlash uchun <b>Navigatsiya murvatini</b> burang va quritish vaqtini 20 daqiqadan 240 daqiqagacha belgilash uchun  tugmasini bosing. Bu tartibda mavjud vaqt variantlarini tanlash uchun  tugmasini qayta-qayta bosing: <b>20 / 30 / 40 / 50 / 60 / 90 / 120 / 150 / 180 / 240</b>.</p> <p> <b>IZOH</b></p> <p>Agar Sensorli quritkich sikllaridan birini (<b>29</b>-betda keltirilgan) tugatgandan keyin qo'shimcha quritish uchun ushbu sikldan foydalansangiz, minimal quritish vaqtini (20 daqiqaga) belgilang. Haddan tashqari quritish buyumning shikastlanishi yoki deformatsiyalanishiga olib kelishi mumkin.</p>	-
Ilgakda quritish	<p>Quritish tokchasida quritilishi kerak bo'lgan buyumlar uchun vaqtlilik sikl.</p> <p><b>Ilgakda quritishni</b> tanlash uchun <b>Navigatsiya murvatini</b> burang va quritish vaqtini 20 daqiqadan 240 daqiqagacha sozlash uchun  tugmasini bosing. Bu tartibda mavjud vaqt variantlarini tanlash uchun  tugmasini qayta-qayta bosing: <b>20 / 30 / 40 / 50 / 60 / 90 / 120 / 150 / 180 / 240</b>.</p>	1,5
Sovuq havo	<p>Barcha turdagi matolar. Kirni xona harorati havosida aylantiradi. Uzoq vaqt davomida kiyilmagan kirlarni soflash yoki shamollatish uchun.</p> <p><b>Sovuq havoni</b> tanlash uchun <b>Navigatsiya murvatini</b> burang va quritish vaqtini 20 daqiqadan 240 daqiqagacha sozlash uchun  tugmasini bosing. Bu tartibda mavjud vaqt variantlarini tanlash uchun  tugmasini qayta-qayta bosing: <b>20 / 30 / 40 / 50 / 60 / 90 / 120 / 150 / 180 / 240</b>.</p>	-

# Ishlatish amallari

## Boshqa sikllar



Sikl	Tavsifi	Maksimal yuklanish (kg)
Hav. choy. qar.	Kiyimlar, choyshablar, o'rin yopinchiqlari, choyshab qoplamalari va boshqalarni changdan tozalash uchun.	3,0
Ust. kiy. qarovi	Chang'i va tog' kiyimi kabi suv o'tkazmaydigan vositalar bilan ishlov berilgan tashqi kiyimning suv o'tkazmaslik xususiyatlarini tiklash uchun.	1,0
O'zini tozalash	Barabanni ham, issiqlik almashtirgichni ham yangi saqlash uchun ushbu sikldan foydalaning. <ul style="list-style-type: none"><li>Barabanda kir saqlanayotganda bu sikldan foydalanmang.</li></ul>	-

---



## Opsiyalar

---

### Opsiyalar ishlatish





1.  tugmasini bosing.
2. Kerakli parametrni tanlash uchun **Navigatsiya murvatini** burang.
3. Tanlangan parametr sozlamasini o'zgartirish uchun  tugmasini bosing.

### IZOH



- Asosiy ekranga qaytish uchun yana  tugmachasini bosing yoki **Navigatsiya murvatini** burab, **Ortga** tanlang va  tugmasini bosing.
- Agar tanlangan funktsiya dastaklanmasa, "**Ushbu xizmat mavjud emas**" xabari chiqadi va  tugmasi faollashtirilmaydi.
- Parametrni tanlaganingizda foydalanishning dastlabki o'n marotaba qisqa yordam xabari chiqadi.
- Agar Parametrlar menyusiga kirganingizdan keyin 7 soniya davomida boshqaruv panelini boshqarmasangiz, displey asosiy ekranga qaytadi.

### Namlik mavjudligi haqida ogohlantirish

Bu funktsiya ko'ylak va dazmollashni talab qiladigan boshqa buyumlar dazmollash uchun yaroqli darajada quriganida sizni ogohlantiradi.



1. Siklni tanlang va kerak bo'lganda sikl sozlamalarini o'zgartiring.
  - Bu funktsiyadan 2-4 ga sozlangan Qur. dar.  bilan Eco paxta, SI li quritish va Tez quritish uchun foydalanish mumkin.
2.  tugmasini bosing.
3. **Namlik mavjudligi haqida ogohlantirish** tugmasini tanlash uchun **Navigatsiya murvatini** burab,  tugmasini bosing.
4.  tugmasini bosib turing.

### Quritish paytidagi signal:

1. Siklni pauzalash uchun  tugmasini bosib turing.
2. Eshikni oching va siz dazmollamoqchi bo'lgan buyumlarni chiqarib oling.
3. Eshikni yoping va keyin qolgan buyumlarni quritish uchun  tugmasini bosib turing.

### Barab. chirog'i



Baraban chirog'ini yoqish va o'chirishingiz mumkin.

1.  tugmasini bosing.
2. **Barab. chirog'i** tugmasini tanlash uchun **Navigatsiya murvatini** burab,  tugmasini bosing.
3.  tugmasini bosing va **Yoqish** yoki **O'chirish** tugmasini bosing.
  - Baraban chirog'i hatto quritkich o'chiqligida ham yonadi. (Agar quritkich elektr rozetkasiga ulangan bo'lsa.)
  - Quritkich eshigi ochilganida baraban chirog'i avtomatik yonadi va 2 daqiqadan keyin avtomatik o'chadi.

# Ishlatish amallari

## Saralangan rejimlarim

Shaxsiy sikl ro'yxatini yaratish uchun sikllarni qo'shing yoki olib tashlang.

1.  tugmasini bosing.
2. **Saralangan rejimlarim** tugmasini tanlash uchun **Navigatsiya murvatini** burab,  tugmasini bosing.
  - Shaxsiy siklni yaratish uchun siklni faqat quritkich ishlamayotgan paytda tahrirlashingiz mumkin.
3. Kerakli siklni tanlash uchun **Navigatsiya murvatini** burang.
4. Tanlangan siklni qo'shish yoki olib tashlash uchun  tugmasini bosing.
  - Siklni qo'shish va olib tashlash avtomatik tarzda saqlanadi.
5. Saralangan rejimlarim funksiyasini yaratib bo'lgach, sikllar ekraniga qaytish uchun  tugmasini bosing.

### IZOH

Eco paxta va O'zini tozalash sikllarini sikllar ro'yxatidan olib tashlash imkonsiz.

## Qo'shimcha filtr

Agar issiqlik almashtirgichda chang to'planishining oldini olish uchun Qo'shimcha filtrni o'rnatgan bo'lsangiz, filtrni tozalash signalini yoqish yoki o'chirish uchun ushbu sozlamadan foydalaning.



1.  tugmasini bosing.
2. **Qo'shimcha filtr** tugmasini tanlash uchun **Navigatsiya murvatini** burab,  tugmasini bosing.
3.  tugmasini bosing va **Yoqish** yoki **O'chirish** tugmasini bosing.
  - Filtrni tozalash ogohlantirish xabarini olish uchun **Yoqish** tugmasini bosing.





### IZOH

Agar displeyda "**Yuvish uchun ixtiyoriy filtrni olib tashlang**", "**Issiqlikni almashtirib beruvchi mosl. tozalang va  ni bosing**" yoki "**Issiqlik almashtirgich qo'shimcha filtrini tozalang va  tugmasini bosing**" xabari chiqsa, issiqlik almashtirgich va Qo'shimcha filtrni tozalang. (47-betdagi "**Issiqlik almashtirgich**" bo'limiga va 49-betdagi "**Mikro yumshoq filtr (qo'shimcha filtr)**" bo'limiga qarang.)





## Bolalardan bloklash

Bolalar yoki chaqaloqlarda quritkichni tasodifan ishga tushirish yoki o'rnatishni oldini olish uchun **Bolalardan bloklash**  va  tashqari barcha tugmalarni qulflaydi.





1. Eshikchani yoping.
2.  tugmasini bosing.
3. **Bolalardan bloklash** tugmasini tanlash uchun **Navigatsiya murvatini** burab,  tugmasini bosing.
4.  tugmasini bosing va **Yoqish** yoki **O'chirish** tugmasini bosing.
  - **Bolalardan bloklash**  belgisi funktsiya yoqilganda yonadi.
  - Eshik ochiq holatda Bolalardan bloklashni yoqa olmaysiz. Agar Bolalardan bloklashni yoqish paytida displeyda **"Quritish mashinasi eshigini yoping va qayta urining"** xabarini olsangiz, eshikni yoping va qayta urining.

### IZOH

- Bolalardan bloklash yoqilganda,  va  dan tashqari barcha tugmalar o'chiriladi.
- Agar Bolalardan bloklash yoniq holatda eshikni ochib yopsangiz, **"Eshikchani oching va ichini tekshiring"** va **"Bolalardan bloklashni yoqildi"** xabari bilan signal ishga tushadi.
- Agar Bolalardan bloklash yoniq holatda tugmani bossangiz, signal **"Bolalardan bloklashni yoqildi"** xabari bilan ishga tushadi.
- Bildirishnoma xabarini yopish uchun Bolalardan bloklash yoki quvvatni o'chiring.



## SI namunasi

Bu funktsiya tez-tez ishlatiladigan sikllaringiz va sozlamalarni saqlaydi.

1.  tugmasini bosing.
2. **SI namunasi** tugmasini tanlash uchun **Navigatsiya murvatini** burab,  tugmasini bosing.
3.  tugmasini bosing va **Yoqish** yoki **O'chirish** tugmasini bosing.
  - Birlamchi sozlama: **Yoqish**. Agar siz ushbu funktsiyadan foydalanishni xohlamasangiz, uni **O'chirish** holatiga sozlang.
  - Bu funktsiyani yoqqaningizda quritkich tez-tez ishlatilgan sikllar va ularning sozlamalarini (Qur. dar.  $\Delta$ , Vaqt ) eslab qoladi va ularni tez-tez ishlatiladiganlar tartibida saqlaydi.
  - Funktsiyani o'chirib qo'yganingizda, barcha saqlangan ma'lumotlar tiklanadi.

## Kalibrblash

Vazni aniq aniqlash uchun siz yana kalibrblashni bajarishingiz mumkin.

1.  tugmasini bosing.
2. **Kalibrblash** tugmasini tanlash uchun **Navigatsiya murvatini** burab,  tugmasini bosing.
  - Eshik to'g'ri yopilgan bo'lsa, Kalibrblash boshlanmaydi.
  - Baraban soat yo'nalishi bo'yicha va teskari yo'nalishda taxminan 1 daqiqa davomida aylanadi.
3. Kalibrblash tugagandan keyin displeyda **"Kalibrblash yakunlandi"** yozuvi chiqadi va quritkich avtomatik ravishda o'chadi.

### IZOH

**Kalibrblash** funktsiyasini ishga tushirishdan avval barabanning bo'sh ekanligiga ishonch hosil qiling.



# Ishlatish amallari

---

## Ovoz

Siklni yakunlash tovush balandligi va tugmani bosish tovushini sozlashingiz mumkin.

### IZOH

- Birlamchi sozlama: **Ovoz 2** (normal).
- Agar hech qanday tovushni xohlamasangiz, sozlamani **Ovoz** qilib belgilang. Lekin ogohlantirish tovushlari o'chirilmaydi.



## Til

Siz tizim tilini o'zgartirishingiz mumkin.

1.  tugmasini bosing.
2. **Til** tugmasini tanlash uchun **Navigatsiya murvatini** burab,  tugmasini bosing.
3. Kerakli tilni tanlash uchun **Navigatsiya murvatini** burang va keyin  tugmasini bosing.

## Wi-Fi

Siz quritkich Wi-Fi aloqasini yoqish yoki o'chirishingiz mumkin.

1.  tugmasini bosing.
2. **Wi-Fi** tugmasini tanlash uchun **Navigatsiya murvatini** burab,  tugmasini bosing.
3.  tugmasini bosing va **Yoqish** yoki **O'chirish** tugmasini bosing.
  - Quritkichning Wi-Fi aloqasi birlamchi zavod sozlamalari sifatida o'chirilgan. Biroq quritkichni birinchi marta yoqsangiz, quritkichning Wi-Fi aloqasi avtomatik ravishda yoqiladi. Keyin Wi-Fi aloqasining keyingi sozlamalari quritkichning quvvat holatidan qat'i nazar saqlanib qoladi.
  - Quritkich Wi-Fi aloqasini yoqib, tarmoqqa ulangandan keyin quvvatni o'chirganingizda ham quritkich tarmoqqa ulangan holatda qoladi.
  - Wi-Fi  quritkich Wi-Fi aloqasi orqali routerga ulanganini bildiradi.

### IZOH

Wi-Fi aloqasini yoqish ko'proq energiya sarflaydi. Wi-Fi tez-tez yoqiladigan muhit ostida haqiqiy energiya sarfi texnik xususiyatlari varaqasi bo'limidagi qiymatlardan kattaroq bo'lishi mumkin.

## Zavod sozlamalariga qaytish

Quritkicingizni asliga qaytarishingiz mumkin.

1.  tugmasini bosing.
2. **Zavod sozlamalariga qaytish** tugmasini tanlash uchun **Navigatsiya murvatini** burab,  tugmasini bosing.
  - Quritkicingiz zavod sozlamalariga qaytariladi.

---



## Maxsus funksiyalar

---



### Smart Control

Siz SmartThings ilovasiga ulanishingiz va quritkicingizni masofadan boshqarishingiz mumkin.

#### Quritkicingizni ulash



- Mobil qurilmangizda SmartThings ilovasini yuklab oling va oching.
- Quritkichni yoqish uchun  tugmasini bosib turing.
- Quritkichdagi  tugmasini bosib turing.
  - a. Quritkich AP rejimiga kiradi va mobil qurilmangizga ulanadi.
  - b. Mobil qurilmangizda quritkicingizga ruxsat berish uchun  tugmasini bosing.
  - c. Haqiqiylikni tekshirish jarayoni tugagach, quritkicingiz ilovaga muvaffaqiyatli ulanadi. SmartThings ilovasida mavjud bo'lgan turli funksiyalardan foydalaning.

#### IZOH

- Agar quritkicingiz SmartThings ilovasiga ulanmasa, qayta urining.
- Quritkicingizni SmartThings ilovasiga ulaganingizdan keyin Internetga ulanish muammosiga duch kelsangiz, routingingizni tekshiring.
- Agar Wi-Fi o'chiq bo'lsa, **Settings (Sozlamalar)** menyusiga kirish uchun  tugmasini 3 soniya bosib turing, **Wi-Fi** bandini tanlang va uni yoqish uchun  tugmasini bosing.
- Quritkichning Wi-Fi aloqasini yoqish, quritkichning quvvat holatidan qat'i nazar smartfoningizdagi SmartThings ilovasi orqali quritkichga ulanish imkonini beradi. Biroq quritkichning Wi-Fi aloqasi o'chirilgan bo'lsa, quritkich SmartThings ilovasida oflayn rejimda ko'rinadi.
- Smart Control funksiyasini boshlashdan oldin eshikni yoping.
- Agar quritkichdan 20 marta SmartThingsga ulanmasdan foydalansangiz, keyingi safar quritkichni yoqsangiz, 3 soniya davomida Smart Control ulanishi haqida qalqib chiquvchi oyna chiqadi.
- Agar quritkich Wi-Fi AP (ulanish nuqtasi)ga ulanmagan bo'lsa, elektr quvvatini yoqsangiz, Wi-Fi o'chadi.

#### Stay Connect

SmartThings ilovangizda Stay Connect funksiyasini sozlang. Quritkicingiz ilovaga ulangan holda qoladi, shuning uchun siz uydan uzoqda bo'lganingizda quritkichdan foydalanishingiz mumkin.

1. Agar siz SmartThings ilovasida Stay Connect funksiyasini yoqsangiz, quritkich siklni tugatgandan keyin kutish rejimida quvvatni tejash rejimida qoladi.
  - Agar eshik yopiq qolsa, Stay Connect funksiyasi 24 soatgacha ishlaydi.
2. Stay Connect funksiyasi yoniqligida quritkich displeyida Smart Control  va Wi-Fi  belgilari yonadi.
3. Quritkicingizni SmartThings ilovasi yordamida qulay boshqaring.

#### IZOH

Quritkich kutish rejimida quvvatni tejash rejimiga o'tadi, hatto agar mashina SmartThings ilovasiga ulanmagan bo'lsa ham.

# Ishlatish amallari

## SmartThings

### Wi-Fi aloqasi

Smartfoningizda **Settings (Sozlamalar)** menyusiga kiring va simsiz ulanishni yoqing va AP (Kirish nuqtasi) bandini tanlang.

- Bu qurilma Wi-Fi 2,4 GHz protokollarni qo'llab-quvvatlaydi.

### Yuklab olish

Ilovalar do'konida (Google Play Store, Apple App Store, Samsung Galaxy Apps) "SmartThings" jumlasini qidirib, SmartThings ilovasini toping. Ilovani yuklab oling va qurilmangizga o'rnatib.

### IZOH

Yaxshilash maqsadida ilova bildirishsiz o'zgartirilishi mumkin.

Bundan tashqari, ilovadagi keyingi yangilanishlar yoki ilovadagi funktsiya foydalanish qulayligi va xavfsizlik sabablariga ko'ra to'xtab qolishi mumkin, hatto yangilanishlar hozirda operatsion tizimingizda dastaklansa ham.

### Kirish

Avval Samsung hisobi bilan SmartThings ilovasiga kirishingiz kerak. Samsung hisobini yaratish uchun ilovadagi ko'rsatmalarga amal qiling. Hisob yaratish uchun boshqa ilova kerak emas.

### IZOH

Agar Samsung hisobingiz bor bo'lsa, unga kiring. Qayd qilingan Samsung smartfoni avtomatik ravishda hisobga kiradi.

### Qurilmangizni SmartThings ilovasida ro'yxatdan o'tkazish uchun

1. Smartfon simsiz tarmoqqa ulanganiga ishonch hosil qiling. Agar yo'q bo'lsa, **Settings (Sozlamalar)** menyusiga o'ting va simsiz ulanishni yoqing va AP (Kirish Nuqtasi) bandini tanlang.
2. Smartfoningizda **SmartThings** ilovasini oching.
3. Agar "A new device is found. (Yangi qurilma topildi.)" xabari chiqsa, **Add (Qo'shish)** tugmasini tanlang.
4. Hech qanday xabar chiqmasa, **+** tugmasini bosib va mavjud qurilmalar ro'yxatidan qurilmangizni tanlang. Agar qurilmangiz ro'yxatda bo'lmasa, **Device Type (Qurilma turi)** > **Specific Device Model (Muayyan qurilma modeli)** bandini tanlang va keyin qurilmangizni qo'lda qo'shing.
5. Qurilmangizni SmartThings ilovasiga quyidagicha ro'yxatdan o'tkazing.
  - a. Qurilmangizni SmartThings ilovasiga qo'shing. Qurilmangiz SmartThings ilovasiga ulanganiga ishonch hosil qiling.
  - b. Ro'yxatdan o'tish tugagandan keyin qurilmangiz smartfoningizda chiqadi.

---

## Ochiq manba kodi e'loni

Bu mahsulotdagi dasturiy ta'minot tarkibida ochiq kodli dasturiy ta'minot bor. Siz <http://opensource.samsung.com> orqali qo'llab-quvvatlash guruhimizga murojaat qilib bu mahsulotni oxirgi jo'natilganidan keyin uch yil davomida to'liq mos keladigan manba kodini olishingiz mumkin ("So'rov" menyusidan foydalaning.)

To'liq manba kodini jismoniy tashuvchilarda, masalan CD-ROM orqali olish ham mumkin; buning uchun ozgina to'lov olinadi.

Quyidagi URL [http://opensource.samsung.com/opensource/SMART\\_TP2\\_0/seq/0](http://opensource.samsung.com/opensource/SMART_TP2_0/seq/0) bu mahsulotga tegishli ochiq manba kodli litsenziya ma'lumotlariga olib keladi. Bu taklif barcha uchun mo'ljallangan.



## IZOH

Bu orqali Samsung kompaniyasi ushbu radio qurilmasining 2014/53/EU-sonli Direktivaga hamda Birlashgan Qirollikning tegishli qonuniy hujjatlari talablariga mosligini e'lon qiladi. Yil muvofiqlik bayonoti va Buyuk Britaniyaning muvofiqlik bayonotining to'liq matnini quyidagi manzilda o'qish mumkin: Rasmiy Standartlarga muvofiqlik bayonotini <http://www.samsung.com> saytida topish mumkin, Support (Ko'mak xizmati) > Support home (Ko'mak xizmati bosh sahifasi) sahifasiga o'tib, model nomini kiriting.

RF tarqatkich maksimal quvvati: 20 dBm 2402–2480 GGs.

# Ishlatish amallari

## Xavfsizlik yangilanishlari haqidagi axborot

Xavfsizlik yangilanishlari qurilmangiz xavfsizligini kuchaytirish va shaxsiy axborotlaringizni himoyalash uchun taqdim etiladi. Xavfsizlik yangilanishlari haqida batafsil axborot olish uchun <https://security.samsungda.com> saytiga kiring.

- Sayt faqat ayrim tillarni dastaklaydi.

## Quritish tokchasidan foydalanish (faqat tegishli modellarda)

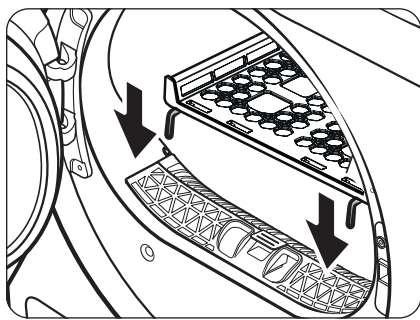

Namlik darajasi va quritiladigan buyumlar vazniga qarab 240 daqiqagacha quritish vaqtini sozlang. Quritish tokchasida yordamida kiyim quritganingizda ilgakda quritish siklini tanlash tavsiya etiladi.

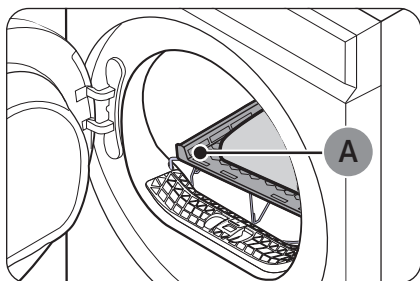

1. Tokchaning old chetlarini eshik diafragmasi teshiklariga kiritgan holda quritish tokchasini barabanga joylang.



A. Quritish tokchasi

2. Buyumlarni havo aylanishi uchun yetarli joy qoldirgan holda tokchaga qo'ying. Kiyimlarda ularni buklang va tokchaga tekis joylashtiring.
3. Eshikni yoping va  tugmachasini bosing. **Ilgakda quritishni tanlash uchun Navigatsiya murvatini burang** va keyin  tugmasini bosing.
4.  tugmasini bosib turing.

---

### Quritish tavsiyalari

Buyumlar (maksimal 1,5 kg)	Tavsifi
Yuviladigan sviterlar (tokchaga yoyib qo'ying)	Tokchada kiyimlarni quritishda g'ijimlanib qolmasligi uchun ularni taxlab, tokcha ustiga qo'ying.
Yumshoq o'yinchoqlar (paxta yoki poliester tola bilan to'ldirilgan)	

### **DIQQAT**

- Porolon, plastik yoki rezinani issiq rejimda quritish natijasida buyumlarga shikast yetishi yoki yong'in xavfini keltirib chiqarishi mumkin.
- Yopishqoqli mahsulotlar quritkichning issiqligidan qismlarga ajralishi yoki shikastlanishi mumkin.

# Texnik xizmat ko'rsatish

## Suv idishni bo'shatish

Qo'ng'irning oldini olish uchun har foydalanishdan keyin suv idishni bo'shatish.

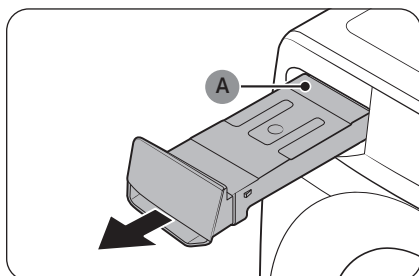

1. **Suv idishni (A)** quritkichdan chiqarib oling.
  - Suv idishning tutqichini bir qo'lingiz bilan idish yarmi chiqquncha torting.
  - Suv idishning yarmi chiqqandan keyin idishning pastki qismini boshqa qo'lingiz bilan tutib turing va uni ikki qo'lingiz bilan sekin torting.

### ⚠️ DIQQAT

- Suv idish og'ir. Idishni bir tekisda ushlab turgan holda ikkala qo'lingiz bilan suv idishni sekin chiqarib oling.
- To'liq suv idishni chiqarib olishda ehtiyot bo'ling. Bu juda og'ir va agar uni tashlasangiz, shikastlanishga olib kelishi mumkin.

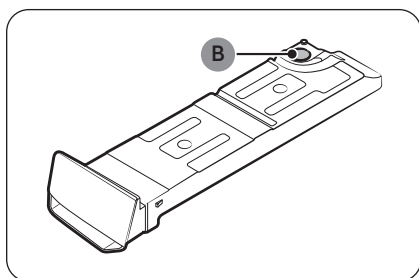

2. **Oqava teshik (B)** orqali suvni bo'shatish va keyin suv idish ichini tozalang.
  - Bir oz neytral kir yuvish vositasini iliq suvda aralashiring. **Oqava teshik (B)** orqali aralashmani suv idishga to'ldiring va uni 30 daqiqaga qoldiring. Keyin idishni toza suv bilan chayin va to'liq quriting.
3. Suv idishni joyiga qo'ying.

### 📖 IZOH

Agar quritkich "**Bakni bo'shatish**" xabarini ko'rsatsa va quritish davom etayotganda to'xtab qolsa, suv idishni bo'shatish va **▶** tugmasini bosib turing. "**Bakni bo'shatish**" xabari yo'qoladi va quritkich quritishni davom ettiradi.

## Mikro yumshoq filtrni oʻrnatish (qoʻshimcha filtr)

Issiqlik almashtirgichda chang toʻplanishining oldini olish uchun siz taqdim etilgan mikro yumshoq filtrni (qoʻshimcha filtr) oʻrnatishingiz mumkin.

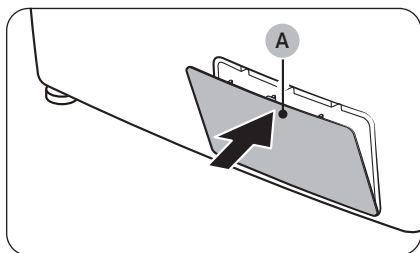

1. Ochish uchun **filtr qopqogʻining (A)** yuqori qismini ohista bosing.

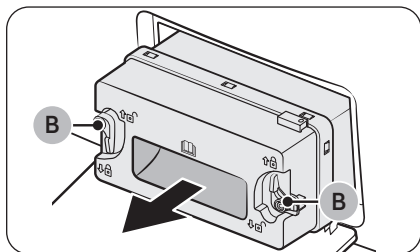

2. Ichki qopqoq **mahkamlagichlari (B)** qulfini oching va keyin olib tashlash uchun ichki qopqoqni torting.

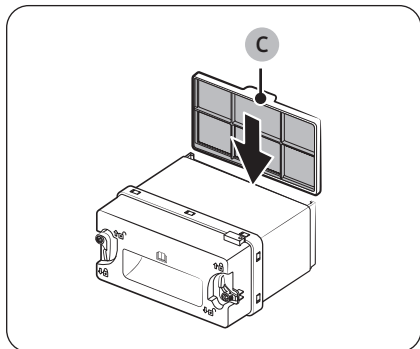

3. Taqdim etilgan **mikro yumshoq filtrni (qoʻshimcha filtr) (C)** rasmda koʻrsatilganidek, ichki qopqoqning orqa tomoniga joylashtiring.
  - Filtrni toʻgʻri joyga oʻrnatganingizga ishonch hosil qiling. (Filtrning yuqori qismidagi joʻmrak tashqi tomonga qaragan boʻlishi kerak.)

# Texnik xizmat ko'rsatish

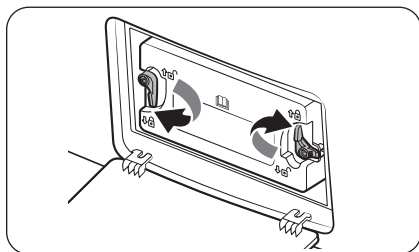

4. Ichki qopqoqni asl joyiga qaytaring, keyin mahkamlagichlarni qulflang.
5. Issiqlik almashtirgichning tashqi qopqog'ini yoping.

## Tozalash

### ⚠ OGOHLANTIRISH

- Quritkichni bevosita suv sepish yo'li bilan tozalamang.
- Quritkichni benzin, suyultirgich, spirt yoki atseton bilan tozalamang. Bu ranglarning o'chishi, shakli buzilishi, shikast, tok urishi yoki yong'inga olib kelishi mumkin.
- Drayverni tozalashdan avval elektr shnuri uzilganligiga ishonch hosil qiling.

### Tashqi ko'rinish

Yumshoq, nam latta bilan tozalang. Abraziv tozalash vositalaridan foydalanmang. Quritkich yonida/ustida o'tkir yoki og'ir narsalarni ishlatmang yoki qo'ymang. Kiriyuvish vositalari va tozalash vositalarining pedestal tagida (alohida sotiladi) yoki alohida saqlash konteynerida saqlang.

### Boshqaruv paneli

Yumshoq, nam latta bilan tozalang. Abraziv tozalash vositalaridan foydalanmang. Panelga tozalash vositalarini sepmang. Boshqaruv panelidagi to'kilgan tomchi yoki suyuqliklarni darhol artib oling.

### Baraban

Nam latta bilan zanglamas po'latga mos keladigan mo'tadil, abraziv bo'lmagan tozalash vositasi bilan tozalang. Qolgan qoldiqlarni toza, quruq mato bilan artib oling.

### Eshik

Eshikning ichki qismida begona moddalar ifloslanishi yoki to'planishi mumkin. Eshikning ichki qismini yumshoq mato yoki cho'tka yordamida tozalang.

### ⚠ DIQQAT

Eshikning rezina zichlagichini ajratmang.

## Tuk filtri

Tuk filtrini har bir tozalashdan keyin tozalang.

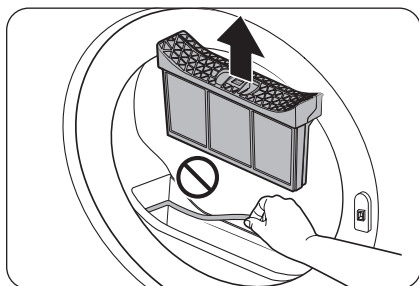

1. Quritkich eshigini oching, tuk filtrining yuqori qismini ushlang va filtrni chiqarib olish uchun torting.
  - Filtrni chiqarib olganingizdan keyin rezina zichlagichni ajratmang.

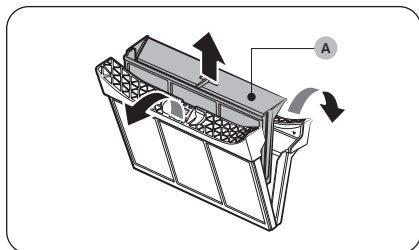

2. Tashqi filtrni oching va **ichki filtrni (A)** chiqarib oling.

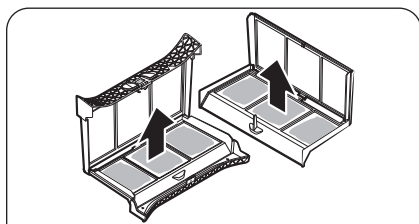

3. Tashqi filtrni va ichki filtrni yoyib oching.
4. Ikkala filtdagi tuklarni olib tashlang, keyin filtrlarni tozalash cho'tkasi bilan tozalang.

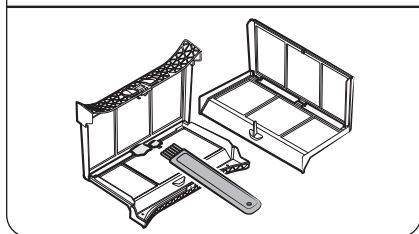

## Texnik xizmat ko'rsatish

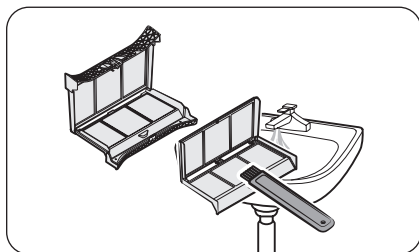

### IZOH

- Filtrlarni yaxshilab tozalash uchun yumshoq cho'tka bilan cho'tkalab, filtrlarni changyutkich bilan tozalang.
- Filtrlarda yig'ilgan tukda tozalangan kirning turiga qarab mikroplastmassa zarrachalari bo'lishi mumkin. Shu sababli ishlatilgan suv tizimida mikroplastmassalarning tarqalishiga yo'l qo'ymaslik uchun filtrlardagi tuk odatda oqava orqali yuvilmasligi kerak. Changyutkichdan foydalangandan keyin ham filtr to'rida ko'zga ko'rinmaydigan ko'p miqdorda tuk qolishi va bu quritish unumdorligini pasaytirishi mumkin. Bunday holda, quritish unumdorligini saqlab qolish uchun filtrni suv ostida yuvib, qolgan tuklarni olib tashlang. Shundan keyin filtrni to'liq quritish kerak.

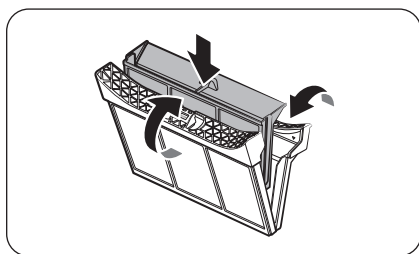



5. Ichki filtrni tashqi filtrga soling, keyin tuk filtrni asl joyiga qayta joylashtiring.

### DIQQAT

- Har bir yuklamadan keyin tuk filtrni tozalang. Aks holda, quritish unumdorligi pasayishi mumkin.
- Agar filtr yuzasi nam bo'lsa, uni ishlatishdan oldin to'liq qurishini kuting.
  - Filtrni ho'l holatda o'rnatish mog'or va/yoki hid chiqishiga va/yoki kamroq quritishga olib kelishi mumkin.
- Tuk filtrni tozalash yoki chiqarib olishda silkitmang yoki filtrga tegmang. Bunday qilish filtrga zarar yetkazishi mumkin.
- Tashqi va ichki filtrlarni ehtiyotsizlik va ortiqcha kuch bilan ochish filtrlarga zarar yetkazishi mumkin.

## Issiqlik almashtirgich

Issiqlik almashtirgichni tozalash vaqti kelganida quritkich "Issiqlikni almashtirib beruvchi mosl. tozalang va  ni bosing" yoki "Issiqlik almashtirgich qo'shimcha filtrini tozalang va  tugmasini bosing" xabarini chiqarib, sizni ogohlantiradi.

Iflos issiqlik almashtirgich mahsulotning ishlashiga to'sqinlik qiladi va uni muntazam tozalab turish kerak.

Issiqlik almashtirgichni har oyda bir marta yumshoq cho'tka yoki changyutkich bilan tozalang. Issiqlik almashtirgichga ochiq qo'l bilan tegmang, chunki bu jarohat yetkazishi mumkin.

### IZOH

- Issiqlik almashtirgich atrofida harorat farqi sababli kondensatsiya tufayli suv tomchilari paydo bo'lishi mumkin. Bu normal holat va sizib chiqish belgisi emas.
- Agar quritkichdan uzoq vaqt foydalanishni rejalamayotgan bo'lsangiz, issiqlik almashtirgich qopqog'ini oching va shamollating.

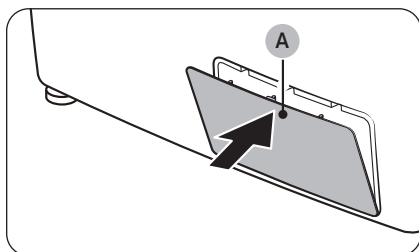

1. Ochish uchun **filtr qopqog'ining (A)** yuqori qismini ohista bosing.

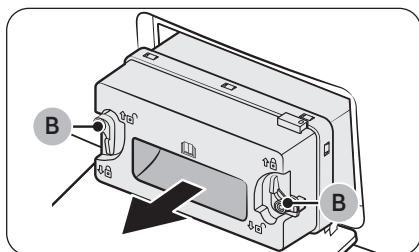

2. Ichki **qopqoq mahkamlagichlari (B)** qulfini oching va keyin olib tashlash uchun ichki qopqoqni torting.

# Texnik xizmat ko'rsatish

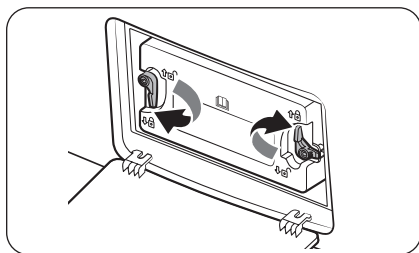
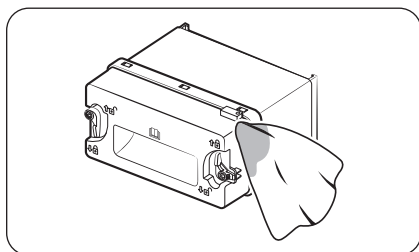
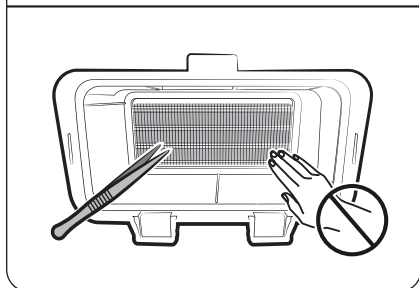
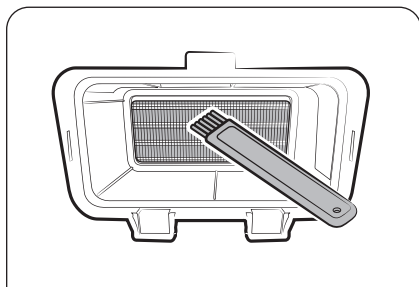

3. Taqdim etilgan cho'tka yordamida issiqlik almashtirgichdagi changni tozalang.
  - Cho'tka bilan tozalagandan keyin qolgan changni silliq, nam mato bilan artib oling.

## ⚠️ DIQQAT

- Jismoniy shikastlanishlar va kuyishlar oldini olish uchun issiqlik almashtirgichga ochiq qo'llar va po'lat asboblardan tegmang yoki tozalamang.
- Issiqlik almashtirgichni tozalashda qovurg'alarni shikastlashdan ehtiyot bo'ling.

## 📖 IZOH

Agar issiqlik almashtirgich butunlay quruq bo'lsa va shuning uchun tozalash qiyin bo'lsa, issiqlik almashtirgichga biroz suv seping va cho'tka yordamida tozalang.

4. Ichki qopqoqni silliq, nam mato bilan tozalang.
  - Ichki qopqoq atrofida namlik va/yoki begona moddalar bo'lishi mumkin.

5. Ichki qopqoqni asl joyiga qaytaring, keyin mahkamlagichlarni qulflang.
6. Issiqlik almashtirgichning tashqi qopqog'ini yoping.

## IZOH

- Issiqlik almashtirgichni tozalagandan keyin bildirishnomani yopish uchun  tugmasini bosing. Xabar siz uni yopmaguningizgacha yoniq qoladi.
- Agar uni yopganingizdan keyin ogohlantirish davom etsa, elektr tarmog'idan uzing va keyin elektr shnurni ulang yoki issiqlik almashtirgichning ichki qopqog'ini chiqarib oling va qayta joylashtiring.

## Mikro yumshoq filtr (qo'shimcha filtr)

Mikro yumshoq filtrni (qo'shimcha filtr) tozalash vaqti kelganida, quritkich "**Mikro yumshoq filtrni tozalang (qo'shimcha filtr)**" xabarini chiqarish orqali sizni ogohlantiradi. Kir mikro yumshoq filtr (qo'shimcha filtr) mahsulotning ishlashiga to'sqinlik qiladi va uni muntazam ravishda tozalash kerak.

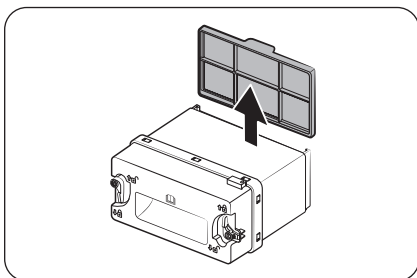

1. Issiqlik almashtirgichning tashqi qopqog'ini oching, keyin ichki qopqoqni chiqarib oling. (47-betdagi "**Issiqlik almashtirgich**" bo'limiga qarang.)
2. Ichki qopqoqdan mikro yumshoq filtrni (qo'shimcha filtr) chiqarib oling.

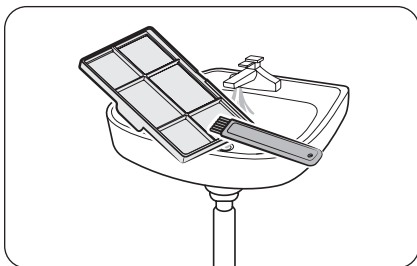

3. Mikro yumshoq filtrdagi (qo'shimcha filtr) changni taqdim etilgan cho'tka bilan tozalang va keyin filtrni oqar suvda yuving.

## IZOH

- Filtrlarni yaxshilab tozalash uchun yumshoq cho'tka bilan cho'tkalab, filtrlarni changyutkich bilan tozalang.
- Filtrlarda yig'ilgan tukda tozalangan kirning turiga qarab mikroplastmassa zarrachalari bo'lishi mumkin. Shu sababli ishlatilgan suv tizimida mikroplastmassalarning tarqalishiga yo'l qo'ymaslik uchun filtrlardagi tuk odatda oqava orqali yuvilmasligi kerak. Changyutkichdan foydalangandan keyin ham filtr to'rida ko'zga ko'rinmaydigan ko'p miqdorda tuk qolishi va bu quritish unumdorligini pasaytirishi mumkin. Bunday holda, quritish unumdorligini saqlab qolish uchun filtrni suv ostida yuvib, qolgan tuklarni olib tashlang. Shundan keyin filtrni to'liq quritish kerak.
- Filtr muntazam ravishda tozalang. Kir filtr quritish unumdorligini pasaytirishi mumkin.

## Texnik xizmat ko'rsatish

---

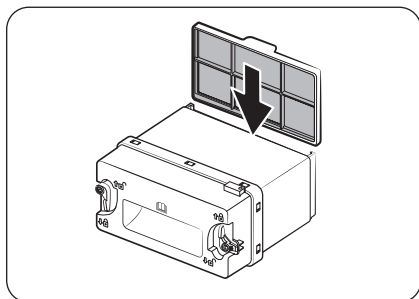

4. Filtrni ichki qopqoqqa joylashtiring va keyin ichki qopqoqni joyiga qaytaring.
  - Filtrni to'g'ri joyga o'rnatganingizga ishonch hosil qiling. (Filtrning yuqori qismidagi jo'mrak tashqi tomonga qaragan bo'lishi kerak.)

# Nosozliklarni bartaraf qilish

## Tekshirish nuqtalari

Agar sizda quritkich bilan bog'liq muammo yuzaga kelsa, eng avvalo quyidagi jadvalga qarang va tavsiyalarni sinang.

Muammo	Amal
Quritkich ishga tushmayapti.	<ul style="list-style-type: none"><li>• Quritkichning rozetkaga ulanganiga ishonch hosil qiling.</li><li>• Eshikning to'g'ri yopilganiga ishonch hosil qiling.</li><li>• Saqlagichni tekshiring yoki avtomatni qayta yoqing.</li><li>• Agar sikl davomida eshikni ochgan bo'lsangiz, &gt;   tugmasini yana bosib turing.</li><li>• Filtrni tozalang.</li><li>• Bolalardan bloklash yoqilmaganini tekshiring.</li></ul>
Quritkich qizimayapti.	<ul style="list-style-type: none"><li>• Saqlagichni tekshiring yoki avtomatni qayta yoqing.</li><li>• Tuk filtrini tekshiring va issiqlik almashtirgichdan foydalaning. Zarur bo'lsa, ularni tozalang.</li><li>• Quritkich siklning sovitish jarayonida bo'lishi mumkin.</li></ul>
Buyumlar qurimayapti.	<p>Yuqoridagilarning hammasini tekshiring. Qo'shimcha ravishda:</p> <ul style="list-style-type: none"><li>• Quritkichga ortiqcha buyumlarni solmang. Agar quritkich yuklamasi ortib ketsa, buyumlarni quritishga uzoqroq vaqt ketishi mumkin.</li><li>• Og'ir matolarni yengil matolardan alohida quriting.</li><li>• Buyum(lar) juda kichik va baraban ichida yetarlicha aylanmayotgan bo'lishi mumkin.</li><li>• Filtrni tozalang.</li><li>• Issiqlik almashtirgichni tozalang.</li><li>• Agar displeyda "<b>Issiqlikni almashtirib beruvchi mosl. tozalang va O ni bosing</b>" yoki "<b>Issiqlik almashtirgich qo'shimcha filtrini tozalang va O tugmasini bosing</b>" xabari chiqsa, <b>47</b>-betdagi "<b>Issiqlik almashtirgich</b>" bo'limiga qarang va issiqlik almashtirgichni tozalang.</li><li>• Agar oqava shlangi ulangan bo'lsa, suv to'g'ri chiqayotganiga ishonch hosil qiling.</li></ul>
Quritkich tovushi juda baland.	<ul style="list-style-type: none"><li>• Tangalar, bo'sh tugmalar, mixlar va boshqa narsalarni qidiring va ularni darhol olib tashlang.</li><li>• Tuk filtrini tekshiring. Tuk filtriga yopishib qolgan narsalarni olib tashlang.</li><li>• Quritkich tekis va polda mustahkam turganiga ishonch hosil qiling.</li><li>• Baraban va ventilyator orqali havo o'tishi sababli quritkich g'ichirlashi mumkin. Bu oddiy holdir.</li></ul>
Buyumlar bir tekisda qurimayapti.	<ul style="list-style-type: none"><li>• Choklar, cho'ntaklar va kiyimning boshqa qismlarini quritish boshqalarga qaraganda qiyinroq. Bu oddiy holdir.</li><li>• Og'ir va yengil buyumlarni alohida ajrating.</li></ul>

## Nosozliklarni bartaraf qilish

Muammo	Amal
Quritkichdan hid chiqyapti.	<ul style="list-style-type: none"> <li>Bo'yoq, lak, tozalash vositalari va boshqa uy-ro'zg'or buyumlarining hidi havoda aylanib, quritkichga kirgan bo'lishi mumkin. Agar bunday hidni sezsangiz, quritkichni ishlatingdan oldin to'liq shamollating.</li> <li>Agar quritkich yopiq joyda quritilsa, atrof harorati ko'tarilishiga olib kelishi mumkin. Shunga ko'ra, derazani ochib, joyni shamollatishni unutmang.</li> <li>Kir yuvish mashinasida yoki quritkichda uzoq vaqt qoldirgandan keyin nam narsalarni quritishga urinmang.</li> <li>Quritkichdan foydalangandan keyin ichki havoni shamollatish uchun eshikni ochiq qoldiring.</li> </ul>
Quritkich buyumlar quriguncha o'chadi.	<ul style="list-style-type: none"> <li>Juda kam narsa solingan. Sochiq kabi bir nechta qo'shimcha buyumlarni soling va qayta quritishga urining.</li> </ul>
Kiyimlarda tuklar bor.	<ul style="list-style-type: none"> <li>Quritkichga narsalarni qo'yishdan oldin har doim tuk filtri toza ekanini tekshiring. Ko'p miqdorda tuk hosil qiladigan narsalarni quritganda, tuk filtrini siklning o'rtasida tozalash kerak bo'lishi mumkin.</li> <li>Ba'zi matolar (masalan, oq sochiqlar) ko'proq tuk chiqishiga olib keladi va tuklar oson yopishadigan matolardan (masalan, qora zig'ir matoli shimlar) alohida quritilishi kerak.</li> <li>Quritishdan oldin cho'ntaklar bo'shligiga ishonch hosil qilish uchun ularning ichki qismini tekshiring.</li> </ul>
Quritkich atrofidagi harorat ko'tariladi yoki nam, zax hid chiqadi.	<ul style="list-style-type: none"> <li>Issiq havoda quritkichlar tizimni sovitish uchun quritish jarayonida quritkich ichida va tashqarisida atrof havosini aylantiradi. Quritgichni yomon shamollatiladigan joyda ishlatish ish muhitiga qarab atrof namligi darajasini oshirishi va/yoki nam, zax hidning paydo bo'lishiga olib kelishi mumkin. Quritkichdan foydalanganda to'g'ri shamollatishni ta'minlang.</li> </ul>
Suv chiqib ketmayapti.	<ul style="list-style-type: none"> <li>Oqava shlangda burma va egilishlar mavjudligini tekshiring. Agar shlang buralgan yoki egilgan bo'lsa, uni to'g'rilab, uni poldagi oqavaga mahkam ulang.</li> <li>Oqava shlang muzlagan toki muzlamaganini tekshiring. Agar shlang muzlab qolgan bo'lsa, shlang ichidagi suv erishi va oqib chiqishi uchun uni iliq suvga botiring. Shlangni qayta ulang va oqava suv kutilganidek chiqishini tekshiring.</li> <li>Agar quritkichning ichki qismi muzlagan bo'lsa, quritkichdan suv idishni chiqarib oling va suv idish joylashgan ichki bo'shliqqa taxminan 400 ml iliq suv qo'shing. Taxminan bir soatdan keyin quritkichni normal oqava suv chiqarishiga ishonch hosil qilish uchun ishlating.</li> </ul>

- Agar muammo hal qilinmasa, xizmat ko'rsatish markaziga murojaat qiling.

- Samsung kompaniyasi ushbu Ta'mirlash qo'llanmasidagi ko'rsatmalarga amal qilinmasdan bajarilgan ta'mirlash tufayli yetkazilgan har qanday mahsulotga zarar yetishi, jarohatlanish yoki mahsulot xavfsizligi muammolari uchun javobgar hisoblanmaydi. Mahsulotni (Samsung sertifikatiga ega bo'lgan servis xizmati ko'rsatuvchi xodimidan boshqa har qanday shaxs tomonidan) ta'mirlashga urinish natijasida mahsulotga yetkazilgan zararlari ham kafolat tomonidan qamrab olinmaydi.

## Axborot kodlari

Agar quritkich noto'g'ri ishlasa, ekranda axborot kodini ko'rish mumkin. Quyidagi jadvalga qarang va tavsiyalarni sinang.

Axborot kodi	Ma'nosi	Amal
<b>Quritish mashinasi eshigini yoping va qayta urining</b>	Quritkich eshigi ochiq holda ishlatilmoqda.	<ul style="list-style-type: none"> <li>• Eshikning to'g'ri yopilganiga ishonch hosil qiling.</li> <li>• Eshikda kirlarning qisilib qolmaganligiga ishonch hosil qiling.</li> </ul>
<b>Oldin filtrni tozalang / Filtrning to'g'ri solinganligini tekshiring</b>	Tuk filtri muammosi	<ul style="list-style-type: none"> <li>• Tuk filtri birikmasini tekshiring.</li> <li>• Tuk filtrini tozalang.</li> <li>• Agar muammo davom etsa, texnik xizmat vakilini chaqiring.</li> </ul>
<b>Iss. alm. qopqog'ining to'g'ri solinganligini tekshiring</b>	Ichki issiqlik almashtirgich qopqog'i muammosi	<ul style="list-style-type: none"> <li>• Ichki issiqlik almashtirgich qopqog'ini tekshiring.</li> <li>• Agar muammo davom etsa, texnik xizmat vakilini chaqiring.</li> </ul>
<b>Suv to'kishni tekshiring / Bak va shlangni tekshiring / Sizib chiqishlarni tekshiring va qayta yoqing / Keyin ▶  ni bos. turing</b>	<p>Oqava suv chiqarish nosozligi</p> <p>Oqava suv nasosi nosozligi</p> <p>Muzlab qolgan oqava shlang</p> <p>Suv idish to'lgan</p>	<ul style="list-style-type: none"> <li>• Oqava shlang egilmagani yoki shikastlanmaganini tekshiring.</li> <li>• Agar shlang muzlagan bo'lsa, shlangni eritish uchun taxminan o'n daqiqa davomida iliq suvga namlangan sochiq bilan o'rang.</li> <li>• Suv idishni bo'shating, quritkichni yoqing va qayta boshlang.</li> <li>• Agar quritkichning ichki qismi muzlagan bo'lsa, quritkichdan suv idishni chiqarib oling va suv idish joylashgan ichki bo'shliqqa taxminan 400 ml iliq suv qo'shing. Taxminan bir soatdan keyin quritkichni normal oqava suv chiqarishiga ishonch hosil qilish uchun ishlating.</li> <li>• Agar muammo davom etsa, texnik xizmat vakilini chaqiring.</li> </ul>

## Nosozliklarni bartaraf qilish

Axborot kodi	Ma'nosi	Amal
FC	Quvvat manbasi chastotasi xato.	<ul style="list-style-type: none"><li>Siklni qaytadan boshlab ko'ring.</li><li>Agar muammo davom etsa, texnik xizmat vakilini chaqiring.</li></ul>
9C1	Elektron nazoratni tekshirib ko'rish kerak.	<ul style="list-style-type: none"><li>Elektr shnuri to'g'ri ulanganini tekshiring.</li><li>Elektr rozeta kutilganidek ishlayotganini tekshiring.</li><li>Agar muammo davom etsa, texnik xizmat vakilini chaqiring.</li></ul>
dF	Eshikdagi o'chirgich noto'g'ri turibdi.	<ul style="list-style-type: none"><li>Texnik xizmat vakilini chaqiring.</li></ul>
tC	Havo harorati datchigi muammosi	<ul style="list-style-type: none"><li>Texnik xizmat vakilini chaqiring.</li></ul>
tC5	Kompressor harorati datchigini muammosi	<ul style="list-style-type: none"><li>Ikkidan uch daqiqagacha kuting.</li><li>Quvvatni qayta yoqing va qayta boshlang.</li><li>Agar muammo davom etsa, texnik xizmat vakilini chaqiring.</li></ul>
3C	Motor ishlashini tekshiring.	<ul style="list-style-type: none"><li>Siklni qaytadan boshlab ko'ring.</li><li>Agar muammo davom etsa, texnik xizmat vakilini chaqiring.</li></ul>
AC6	Asosiy va inventar PBA o'rtasidagi aloqani tekshiring.	<ul style="list-style-type: none"><li>Siklni qaytadan boshlab ko'ring.</li><li>Agar muammo davom etsa, texnik xizmat vakilini chaqiring.</li></ul>
HC	Kompressor qizib ketishi	<ul style="list-style-type: none"><li>Texnik xizmat vakilini chaqiring.</li></ul>

Agar axborot kodi ekranda namoyish qilinishda davom etsa, mahalliy Samsung xizmat ko'rsatish markaziga murojaat qiling.

# Ilova

## Kiyimlarning yorliqlaridagi belgilarning bayoni

Quyidagi belgilar kiyimlar yuzasidan ko'rsatmalarni bildiradi. Kiyimlardagi yorliqlar quritish, oqartirish, quritish va dazmollash va zarur hollarda, kimyoviy tozalash belgilarini o'z ichiga oladi. Ushbu belgilardan foydalanish mamlakat ichidagi hamda xorijdagi tovarlar ishlab chiqaruvchilar o'rtasidagi muvofiqlikni ta'minlaydi.

Kiyimlarning xizmat qilish muddatlarini uzaytirish va kir yuvish bilan bog'liq muammolarni bartaraf qilish uchun yorliqlardagi ko'rsatmalarga amal qiling.

### Kiryuvish

	95 °C normal yuvish.
	60 °C normal yuvish.
	60 °C ohista yuvish.
	40 °C normal yuvish.
	40 °C ohista yuvish.
	40 °C juda ohista yuvish.
	30 °C normal yuvish.
	30 °C ohista yuvish.
	30 °C juda ohista yuvish.
	Qo'lda yuvish.
	Yuvmang.

### IZOH

Yuvish barabanidagi sonlar oshirib yuborimastligi kerak bo'lgan Selsiydagi maksimal yuvish haroratlarini ko'rsatadi.

### Oqartirish

	Oqartirishga ruxsat berilmaydi.
	Faqat kislorodli oqartirishga ruxsat beriladi.
	Oqartiruvchidan foydalanib bo'lmaydi.

### Quritish





	Quritkichda quritish / normal haroratda / ishlangan gazlarning maksimal harorati 80 °C.
	Quritkichda quritish / past haroratda / ishlangan gazlarning maksimal harorati 60 °C.
	Quritkichda quritmang
	Osilgan holda quritish.
	Siqmasdan osilgan holda quritish.
	Gorizontal yuzada quritish.
	Siqmasdan gorizontal yuzada quritish.
	Soyada osilgan holda quritish.
	Siqmasdan soyada osilgan holda quritish.
	Soyada gorizontal yuzada quritish.
	Siqmasdan soyada gorizontal yuzada quritish.

### IZOH

- Nuqtalar quritish mashinasining quritish darajasini ko'rsatadi.
- Chiziqlar quritish turi va joyini ko'rsatadi.

# Ilova









## Dazmollash

	Dazmollash sirtining maksimal harorati 200 °C bo'lgan holda dazmollang.
	Dazmollash sirtining maksimal harorati 150 °C bo'lgan holda dazmollang.
	Dazmollash sirtining maksimal harorati 110 °C bo'lgan holda dazmollang. Bug'li dazmollardan foydalanganda ehtiyot bo'ling (bug'siz foydalaning).
	Dazmollab bo'lmaydi.

## IZOH

Nuqtalar dazmollash uchun harorat diapazonlarini ko'rsatadi (odatiy, bug'li, sayohat dazmollari va dazmollash mashinalari).

## Professional qarov

	Perxloroetilen va/yoki uglevodorodlar (og'ir benzinlar) bilan oddiy jarayonda kimyoviy tozalash.
	Perxloroetilen va/yoki uglevodorodlar (og'ir benzinlar) bilan yengil jarayonda kimyoviy tozalash.
	Uglevodorodlar (og'ir benzinlar) bilan oddiy jarayonda kimyoviy tozalash.
	Uglevodorodlar (og'ir benzinlar) bilan yengil jarayonda kimyoviy tozalash.
	Kimyoviy usulda tozalamang.
	Professional namli tozalash.
	Yengil professional namli tozalash.
	Juda yengil professional namli tozalash.
	Namli usulda tozalamang.

## IZOH

- Doiradagi harflar kimyoviy usulda yoki nam holatda tozalashda (W) foydalaniladigan erituvchilarni (P, F) ko'rsatadi.
- Umumiy holda belgi tagidagi chiziq yumshoqroq qarovni ko'rsatadi (mas., qarovi oson buyumlar uchun yengil sikl). Ikkitta chiziq alohida yengil qarovga ega bo'lgan qarov darajalarini ko'rsatadi.

---

## Atrof-muhitni himoya qilish

---

- Bu kiriyuvish mashinasi qayta ishlatilishi mumkin bo'lgan materiallardan ishlangan. Agar siz ushbu kiriyuvish mashinangizni chiqitga chiqarmoqchi bo'lsangiz, mahalliy maishiy chiqindilarni chiqitga chiqarish qoidalariga amal qiling. Kiriyuvish mashinasini elektr manbaiga ulash mumkin bo'lmastligi uchun elektr manbasiga ulash kabelini qirgib oling. Hayvonlar yoki yosh bolalar mashina ichiga qamalib qolmasliklari uchun kiriyuvish mashinasi eshigini olib qo'ying.
- Tarkibida ftorli issiqxona gazlari mavjud.  
Qurilma germetik jihatdan zich yopilgan.  
Atmosferaga gaz chiqarmaydi.  
Sovitish moddasi (turi): R-134a (GWP = 1430)  
Sovitish moddasi (quyish): 0,58 kg, 0,829 tCO<sub>2</sub>e

# Ilova

## Xarakteristikasi

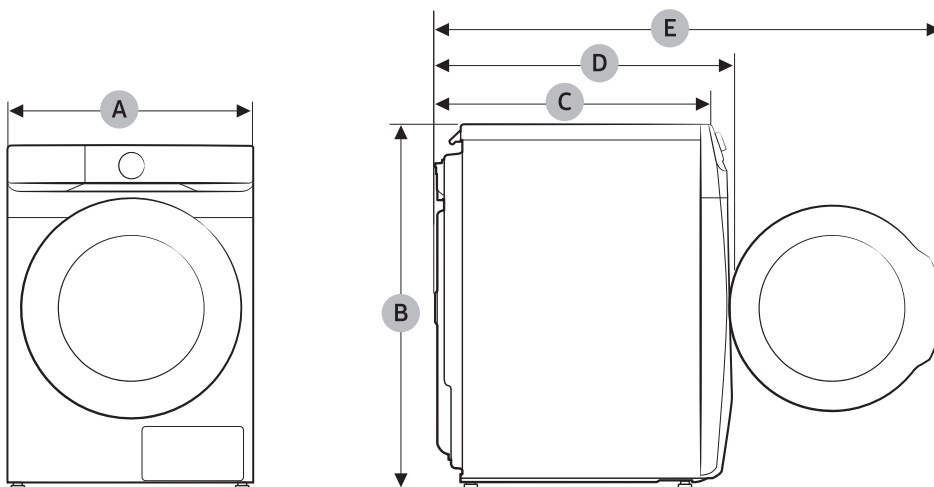

TURI		OLDIDAN SOLINADIGAN QURITGICH
MODEL NOMI		DV16DG8600**
Maksimal yuklanish hajmi	Quritish	16,0 kg
O'LCHAMLARI	A	686 mm
	B	984 mm
	C	803 mm
	D	844 mm
	E	1378 mm
VAZNI		72,0 kg
ELETR TA'MINOTIGA BO'LGAN TALABLAR	AC 220-240 V / 50 Gs	1800-2100 W
RUXSAT BERILGAN HARORAT		5-35 °C

# Eslatma

---

## SAVOL YOKI MULOHAZA BORMI?

MAMLAKAT	TELEFON	VEB-SAYT
RUSSIA	8-800-555-55-55	<a href="http://www.samsung.com/ru/support">www.samsung.com/ru/support</a>
BELARUS	810-800-500-55-500	<a href="http://www.samsung.com/ru/support">www.samsung.com/ru/support</a>
GEORGIA	0-800-555-555	<a href="http://www.samsung.com/ge/support">www.samsung.com/ge/support</a>
ARMENIA	0-800-05-555	<a href="http://www.samsung.com/ru/support">www.samsung.com/ru/support</a>
AZERBAIJAN	0-88-555-55-55	<a href="http://www.samsung.com/az/support">www.samsung.com/az/support</a>
KAZAKHSTAN	8-10-800-500-55-500 (GSM: 7799)	<a href="http://www.samsung.com/kz_kz/support">www.samsung.com/kz_kz/support</a> <a href="http://www.samsung.com/kz_ru/support">www.samsung.com/kz_ru/support</a>
UZBEKISTAN	00-800-500-55-500 (GSM: 7799, 0799 (Uztelecom))	<a href="http://www.samsung.com/uz_uz/support">www.samsung.com/uz_uz/support</a> <a href="http://www.samsung.com/uz_ru/support">www.samsung.com/uz_ru/support</a>
KYRGYZSTAN	00-800-500-55-500 (GSM: 9977)	<a href="http://www.samsung.com/kz_kz/support">www.samsung.com/kz_kz/support</a> <a href="http://www.samsung.com/kz_ru/support">www.samsung.com/kz_ru/support</a>
TAJKISTAN	8-10-800-500-55-500 (GSM: 7779)	<a href="http://www.samsung.com/kz_kz/support">www.samsung.com/kz_kz/support</a> <a href="http://www.samsung.com/kz_ru/support">www.samsung.com/kz_ru/support</a>
MONGOLIA	1800-25-55	<a href="http://www.samsung.com/kz_kz/support">www.samsung.com/kz_kz/support</a> <a href="http://www.samsung.com/kz_ru/support">www.samsung.com/kz_ru/support</a>
ROMANIA	0800872678 - Apel gratuit *8000 - Apel tarifat în rețea Program Call Center Luni - Vineri: 9 AM - 6 PM	<a href="http://www.samsung.com/ro/support">www.samsung.com/ro/support</a>