

**СТИРАЛЬНАЯ  
МАШИНА**

**Фронтальная  
загрузка**

## **РУКОВОДСТВО ПО ЭКСПЛУАТАЦИИ**

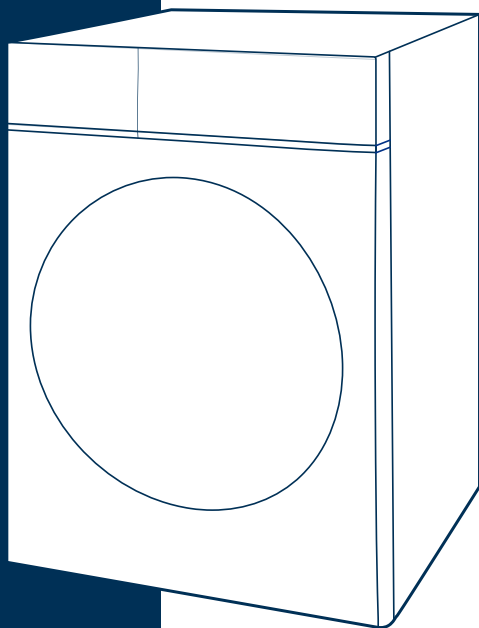

ПОЖАЛУЙСТА, ПЕРЕД  
НАЧАЛОМ РАБОТЫ  
ВНИМАТЕЛЬНО ИЗУЧИТЕ  
ДАННОЕ РУКОВОДСТВО.



СОХРАНИТЕ ЕГО ДЛЯ  
ДАЛЬНЕЙШЕГО  
ИСПОЛЬЗОВАНИЯ.

**МОДЕЛЬ:  
MF205W80WB/W-RU  
MF205W80WB/T-RU**

## БЛАГОДАРНОСТЬ

Благодарим вас за покупку техники Midea! Пожалуйста, перед использованием внимательно прочитайте это Руководство и сохраните его для дальнейшего использования. В тексте данного Руководства вы найдете необходимую информацию по правильной эксплуатации и обслуживанию вашего прибора. Соблюдение указанных мер предосторожности поможет сэкономить много вашего времени и средств в ходе эксплуатации бытовой техники.

# СОДЕРЖАНИЕ

БЛАГОДАРНОСТЬ .....	01
МЕРЫ БЕЗОПАСНОСТИ .....	02
СПЕЦИФИКАЦИЯ ПРИБОРА .....	08
ОПИСАНИЕ ПРИБОРА .....	10
КРАТКОЕ РУКОВОДСТВО .....	11
УСТАНОВКА .....	14
ПОРЯДОК РАБОТЫ .....	18
УДАЛЕННОЕ УПРАВЛЕНИЕ .....	32
ОБСЛУЖИВАНИЕ И УХОД .....	34
УСТРАНЕНИЕ НЕИСПРАВНОСТЕЙ .....	39
ТОВАРНЫЕ ЗНАКИ, АВТОРСКИЕ ПРАВА И ПРАВОВЫЕ ПРЕДУПРЕЖДЕНИЯ .....	40
ПРАВИЛЬНАЯ УТИЛИЗАЦИЯ .....	41
УВЕДОМЛЕНИЕ О ЗАЩИТЕ ДАННЫХ .....	42
ТЕХНИЧЕСКАЯ ИНФОРМАЦИЯ .....	43



Перед использованием прочитайте руководство и пояснения. Внимательно следуйте инструкциям.

Держите руководство по эксплуатации под рукой для дальнейшего использования. Если прибор будет продан или передан кому-либо, убедитесь, что новый владелец получит данное руководство вместе с ним.

# МЕРЫ БЕЗОПАСНОСТИ

Внимательно прочтите руководство по эксплуатации перед использованием прибора. В нем содержится важная информация по технике безопасности, установке, эксплуатации и техническому обслуживанию. Это защитит вас и предотвратит повреждение прибора. Неправильное использование может привести к травмам и материальному ущербу. Несоблюдение этих инструкций также может аннулировать гарантийные обязательства производителя.

Держите руководство по эксплуатации под рукой для дальнейшего использования. Если прибор будет продан или передан кому-либо, убедитесь, что новый владелец получит данное руководство вместе с ним.

## Область применения

- Данный прибор предназначен для использования в бытовых и аналогичных им условиях.
- Данный прибор предназначен для стирки и отжима текстильных изделий и верхней одежды, пригодных для машинной стирки в растворе моющего средства.
- Этот прибор предназначен только для использования внутри помещений и не предназначен для встроеного использования. Используйте только в соответствии с данным руководством. Прибор не предназначен для коммерческого использования. Любое другое использование считается использованием не по назначению.
- Данное устройство не может использоваться детьми до 8 лет лицами с ограниченными физическими, сенсорными или умственными способностями и с недостаточным опытом или знаниями, кроме случаев, если они находятся под присмотром лица, отвечающего за их безопасность, или получили соответствующие инструкции, позволяющие им безопасно эксплуатировать электроприбор и дающие им представление об опасности, сопряженной с его эксплуатацией.

## ОБРАТИТЕ ВНИМАНИЕ

Производитель не несет ответственности за любой ущерб или травмы, которые могут возникнуть в результате неправильной установки, несоблюдения мер безопасности и правил пользования прибором.

## Безопасность детей

- Детей в возрасте до 3 лет следует держать подальше от прибора или постоянно контролировать.
- Необходимо следить за тем, чтобы дети не играли с прибором.
- Дети не должны проводить чистку и техническое обслуживание без присмотра взрослых.

- Животные и дети могут забраться внутрь машины. Проверяйте машину перед каждым использованием.
- Стекло дверца может сильно нагреваться во время работы. Держите детей и домашних животных подальше от работающей машины.
- Все моющие и чистящие средства для стиральных машин следует хранить в безопасном месте, недоступном для детей.

## Предупреждающие знаки



### Опасность

Данный символ указывает на опасность для жизни и здоровья из-за легко воспламеняющегося газа.



### Осторожно - электричество

Данный символ указывает на то, что существует опасность для жизни и здоровья людей из-за поражения электрическим током.



### Осторожно

Данный символ указывает на опасность со средним уровнем риска, который может привести к смерти или серьезной травме.



### Внимание

Данный символ указывает на опасность с низкой степенью риска, который может привести к травме легкой или средней степени тяжести.



### Обратите внимание

Данный символ указывает на важную информацию (например, материальный ущерб), не несущую рисков для здоровья.



### Соблюдайте инструкции

Данный символ указывает на то, что действие должно быть совершено только квалифицированным специалистом в соответствии с техническими инструкциями.

## Требования к месту установки

- Пол, где устанавливается стиральная машина, должен быть максимально ровным и прочным. Не рекомендуется устанавливать ее на деревянный пол, под которым есть пустоты.
- Не устанавливайте машину на ковровое покрытие. Вентиляционные отверстия в корпусе не должны перекрываться коврами и иными покрытиями.
- Держите прибор подальше от источников тепла и прямых солнечных лучей, чтобы предотвратить деформацию пластиковых и резиновых деталей.

- Не используйте прибор во влажной среде или в помещениях, содержащих взрывоопасный или едкий газ. В случае протечки воды или брызг воды дайте прибору высохнуть на открытом воздухе.
- Данный прибор не должен устанавливаться за запираемой либо сдвижной дверцей, или дверцей с петлями на стороне, противоположной петлям дверцы этой машины.
- Не держите машину в помещениях с температурой ниже 5°C. Это может привести к повреждению ее деталей. Если это неизбежно, полностью сливайте воду из прибора после каждого использования (см. «Техническое обслуживание — очистка фильтра сливного насоса») во избежание повреждений, вызванных морозом.
- Не используйте легковоспламеняющиеся аэрозоли или вещества в непосредственной близости от прибора.
- Не используйте данный прибор в домах на колесах или на судах.

### **Меры безопасности при установке**

- Перед использованием прибора удалите все упаковочные материалы и транспортировочные болты. В противном случае машина может быть сильно повреждена.
- Данное устройство оборудовано одним заливным клапаном и может подсоединяться только к водопроводной сети холодной воды.
- При установке стиральной машины электрическая розетка или устройство защитного отключения (УЗО) должны быть легко доступными для возможности аварийного отключения прибора.
- Перед первой стиркой одежды рекомендуется проверить машину по одному циклу в каждой рабочей программы без загрузки одежды.
- Перед использованием стиральной машины изделие должно быть откалибровано (при наличии такой функции).
- Не ставьте на прибор слишком тяжелые предметы, например, емкости с водой или нагревательные приборы.

### **Подключение к электросети**

- Убедитесь, что машина не стоит на шнуре питания.
- В целях Вашей безопасности, сетевая вилка должна подключаться к двухполюсной розетке с заземляющим контактом. Внимательно проверьте и убедитесь в наличии правильного и надежного заземления Вашей розетки сети питания.
- Обратите внимание, что напряжение и частота электрической сети должны соответствовать характеристикам устройства.
- Убедитесь, что подключения прибора к водопроводу и электричеству выполнены квалифицированным техническим специалистом в соответствии с инструкциями изготовителя устройства и законодательством по технике безопасности.



## **ОСТОРОЖНО: Опасность поражения электрическим током**

- Не используйте электрические разветвители или удлинители.
- Прибор не предназначен для использования со внешним таймером или системой дистанционного управления.
- В случае утечки бытового газа, не отключайте стиральную машину из розетки, поскольку искра может вызвать пожар.
- Не прикасайтесь к вилке кабеля питания мокрыми руками. Всегда тяните за вилку, а не за шнур.
- Не работайте со стиральной машиной влажными или мокрыми руками.
- Всегда отключайте прибор от сети, если он не используется.
- Если шнур питания поврежден, он должен быть заменен производителем, его сервисным агентом или лицом с аналогичной квалификацией во избежание опасности.
- Если машина повреждена, ее нельзя эксплуатировать, пока она не будет отремонтирована производителем, его сервисным агентом или лицами с аналогичной квалификацией. Опасность поражения электрическим током!
- Перед чисткой или техническим обслуживанием или в случае длительного неиспользования необходимо отключить стиральную машину от электросети и водоснабжения.

## **Подключение к водопроводу**

- Проверьте соединения водопроводных труб, водопроводного крана и сливного шланга на наличие возможных проблем, если произошло изменение напора воды. Если соединения ослабли или протекают, закройте водопроводный кран и отремонтируйте его.
- Не используйте прибор, пока все трубы и шланги не будут правильно подсоединены квалифицированными специалистами.
- Запрещается открывать лоток для моющих средств в процессе работы.
- Запрещается открывать дверцу прибора, если уровень воды в нем выше края отверстия люка.
- Заливной и сливной шланги должны быть надежно установлены и оставаться неповрежденными. В противном случае может произойти утечка воды.
- Не снимайте фильтр сливного насоса, пока в приборе еще есть вода. Может вытечь большое количество воды, и существует риск ошпаривания горячей водой.
- Следует использовать новые комплекты шлангов, поставляемые с прибором, а старые комплекты шлангов нельзя использовать повторно.
- Макс. давление воды на входе 1 МПа. Мин. давление воды на входе 0,05 МПа.

## Меры безопасности при работе

- Не используйте легковоспламеняющиеся, взрывоопасные или токсичные растворители.
- Не используйте бензин, спирт и т.п. в качестве моющих средств. Выбирайте только те моющие средства, которые подходят для машинной стирки.
- Убедитесь, что все карманы пусты. Острые и твердые предметы, такие как монеты, броши, гвозди, шурупы, камни и т. д., могут серьезно повредить машину.
- Перед использованием прибора выньте из карманов все предметы, такие как зажигалки и спички. Тщательно прополощите вещи, которые были выстираны вручную.
- Для стиральных машин с функцией сушки: Предметы, испачканные такими веществами, как растительное масло, ацетон, спирт, бензин, керосин, пятновыводители, скипидар, воск и средства для удаления воска, перед сушкой в приборе следует выстирать в горячей воде с дополнительным количеством моющего средства.
- Запрещается стирать в машине изделия, содержащие поролон (вспененный латекс), шапочки для душа, водонепроницаемые текстильные изделия, изделия на резиновой основе, а также одежду или подушки с поролоновыми прокладками.
- Запрещается стирка ковров.
- Смягчители ткани или аналогичные вещества следует использовать строго в соответствии с инструкциями производителей.
- Запрещается доливать воду вручную в ходе стирки.
- Не пытайтесь открыть дверцу с приложением силы. Дверца разблокируется вскоре после окончания цикла работы.
- Не закрывайте дверцу с приложением силы. Если дверца закрывается с трудом, проверьте, не находится ли внутри стиральной машины слишком много одежды и распределена ли она равномерно внутри барабана.

## Меры предосторожности при обслуживании прибора

- Всегда отключайте прибор от сети и закрывайте водопроводный кран перед очисткой и техническим обслуживанием, а также после каждого использования.
- Никогда не заливайте прибор водой для очистки. Опасность поражения электрическим током!
- Содержите в чистоте уплотнитель дверцы во избежание появления неприятного запаха. Оставляйте дверцу и лоток для моющих средств приоткрытыми, когда машина не используется, для их просушивания.

## **ОСТОРОЖНО**

Ремонт должен выполняться только изготовителем, его сервисным агентом или лицами с аналогичной квалификацией во избежание опасности. Производитель не несет ответственности за ущерб, причиненный вмешательством неуполномоченных лиц.

### **Меры предосторожности при перемещении стиральной машины**

- Повторная установка транспортировочных болтов должна производиться только квалифицированным специалистом.
- Перед перемещением стиральной машины слейте воду, скапливающуюся в процессе работы в шлангах и фильтрах.
- Перемещайте стиральную машину аккуратно. Прибор обладает большим весом и при некорректном обращении может стать причиной травм.
- Дверца стиральной машины при транспортировке или перемещениях должна быть закрыта. Запрещается перемещать прибор, держась за его дверцу.

## **ОСТОРОЖНО**

Неправильная транспортировка прибора может привести к травмам и материальному ущербу. Убедитесь, что прибор надежно закреплен во время транспортировки.

# СПЕЦИФИКАЦИЯ ПРИБОРА

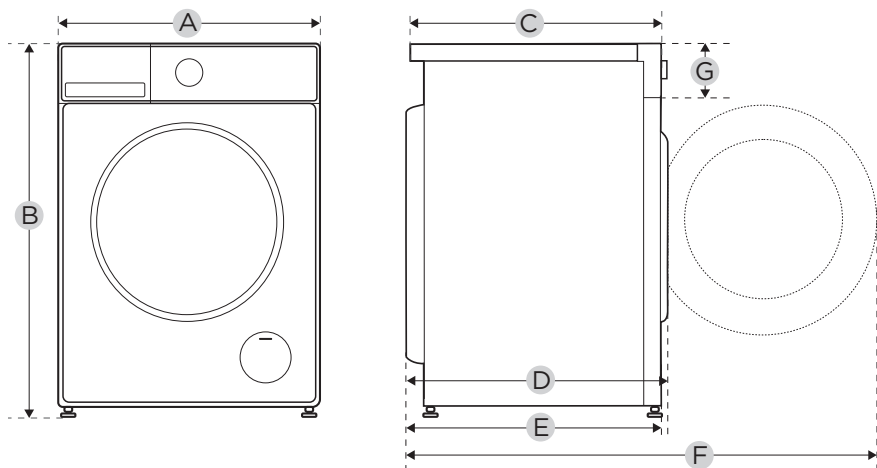

Модель	MF205W80WB/*-RU
Электропитание	220-240 В-, 50 Гц
Макс.сила тока	10 А
Давление воды	0.05 МПа-1 МПа
Номинальная загрузка	8.0 кг
Габариты прибора	
A	595 мм
B	850 мм
C	490 мм
Масса нетто	64 кг
Номинальная мощность	1880 Вт
Прочие размеры	
D	540 мм
E	510 мм
F	1010 мм
G	120 мм

\* - код цвета (W - белый, T - темно-серый)

## Технические характеристики

Бренд	
Модель	MF205W80WB/*-RU
Макс. загрузка при стирке, кг	8
Класс энергопотребления (от A+++ максимально эффективный - до D (наименее эффективный))	A+++
<p>Годовое потребление энергии - 194 кВт/ч, исходя из 220 стандартных циклов стирки для стандартных программ для хлопка при температуре 60 °С и 40 °С при полной и частичной загрузке, а также работы в режимах с низким энергопотреблением. Фактическое потребление энергии будет зависеть от способа использования прибора.</p>	
Энергопотребление стандартной программы "ХЛОПОК" при температуре 60 °С при полной загрузке	0.95 кВт/ч
Энергопотребление стандартной программы "ХЛОПОК" при температуре 60 °С при частичной загрузке	0.85 кВт/ч
Энергопотребление стандартной программы "ХЛОПОК" при температуре 40 °С при частичной загрузке	0.75 кВт/ч
Мощность в выключенном режиме	0.50 Вт
Мощность в режиме ожидания	0.50 Вт
<p>Годовое потребление воды - 12100 л, исходя из 220 стандартных циклов стирки для стандартных программ для хлопка при температуре 60 °С и 40 °С при полной и частичной загрузке. Фактический расход воды будет зависеть от режима использования прибора.</p>	
<p>Класс эффективности сушки - С по шкале от G (наименее эффективный) до A (наиболее эффективный).</p>	
Макс. скорость отжима	1350 об/мин
Остаточное содержание влаги при стирке	53%
<p>Программы «Хлопок 60°С» и «Хлопок 40°С» являются стандартными программами стирки, к которым относится информация на этикетке и в руководстве, и которые подходят для стирки хлопчатобумажного белья с обычным уровнем загрязнения, а также являются наиболее эффективными программами с точки зрения совокупного потребления энергии и воды.</p>	
Длительность стандартной программы "ХЛОПОК" при температуре 60 °С при полной загрузке	320 мин
Длительность стандартной программы "ХЛОПОК" при температуре 60 °С при частичной загрузке	310 мин
Длительность стандартной программы "ХЛОПОК" при температуре 40 °С при частичной загрузке	310 мин
Длительность режима ожидания	1 мин
Уровень шума при стирке	64 дБ
Уровень шума при отжиге	76 дБ
Встраиваемая стиральная машина	нет

Программа проверки энергопотребления: "ХЛОПОК", с нажатой и удерживаемой кнопкой [POWER GUARD] в течение 3 секунд, Температура: 40/60°С; Скорость отжима: Максимальная; Другие значения - По умолчанию.

# ОПИСАНИЕ ПРИБОРА

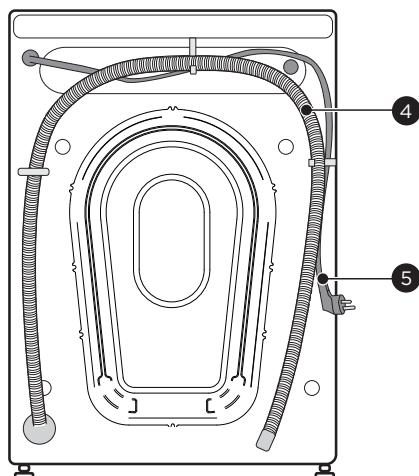
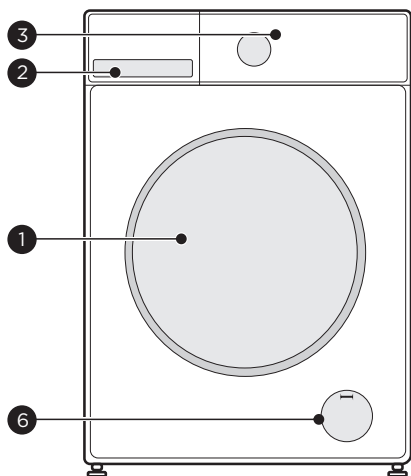

1	Дверца
2	Лоток для моющих средств
3	Панель управления

4	Сливной шланг
5	Шнур питания
6	Люк сливного фильтра

## ⚠ ОБРАТИТЕ ВНИМАНИЕ

Внешний вид прибора на изображении является схематичным и может иметь отличия от его фактического вида.

## Комплектация

4 x Транспортировочные заглушки

1 x Заливной шланг для холодной воды

1 x Руководство по эксплуатации

Звукоизолирующие полоски (опция)

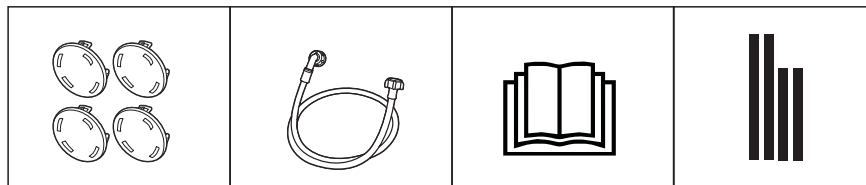

# КРАТКОЕ РУКОВОДСТВО



## ВНИМАНИЕ

- Перед стиркой убедитесь, что ваша стиральная машина установлена должным образом.
- Перед отправкой с завода ваш прибор был тщательно проверен. Чтобы удалить остатки воды и нейтрализовать возможные запахи, рекомендуется произвести автоочистку прибора перед первым использованием. Для этого запустите программу "Очистка барабана" (при наличии) или "Хлопок" при максимальной температуре без белья и моющего средства.

## Калибровка

Для достижения оптимальной производительности перед началом использования стиральную машину рекомендуется откалибровать.

Данная стиральная машина способна взвешивать загружаемое в нее белье и регулировать потребляемую воду и электроэнергию для достижения максимально экономичной работы. Калибровка поможет настроить правильность этой функции.

- Удалите все предметы из барабана и закройте дверцу.
- Подключите прибор к сети.
- Включите стиральную машину и в течение 10 секунд после включения нажмите одновременно кнопки [POWER GUARD] и [STEAM]. Удерживайте их в течение 3 секунд, пока на дисплее не отобразится "t19".
- Нажмите кнопку [▷||], дождитесь выполнения программы, пока числовое значение на дисплее (3 цифры, "\*\*\*\*", не перестанет изменяться. Если на дисплее отобразится "PAS" - стиральная машина успешно откалибрована, в случае ошибки отобразится "FAL". В этом случае повторите процедуру еще раз. Если ошибка не уходит - обратитесь в сервисный центр.

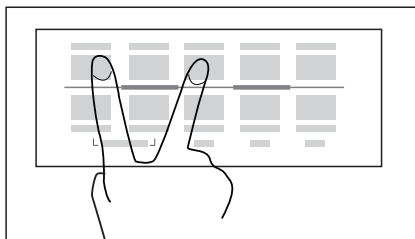

## 1. Перед стиркой

1. Включите в сеть



2. Откройте кран

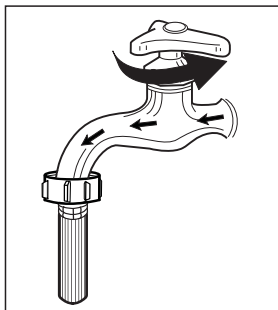

3. Загрузите бельё

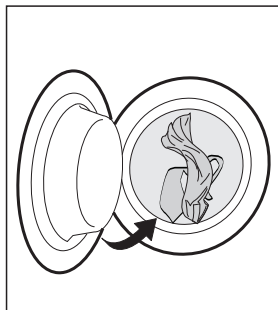

4. Закройте дверцу

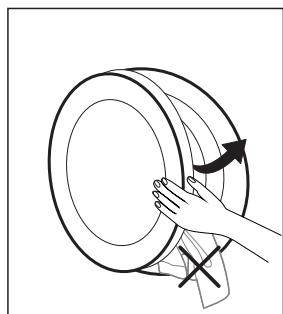

5. Добавьте моющее средство



### ● ОБРАТИТЕ ВНИМАНИЕ

- Моющее средство для предварительной стирки необходимо добавлять, если выбрана функция "Предварительная стирка" и она предусмотрена программой.
- Закрывая дверцу, убедитесь, что ваша одежда не попала между уплотнителем и дверцей машины, чтобы предотвратить утечку воды из-за деформации и повреждения уплотнителя во время работы.

## 2. Стирка

1. Включите машину

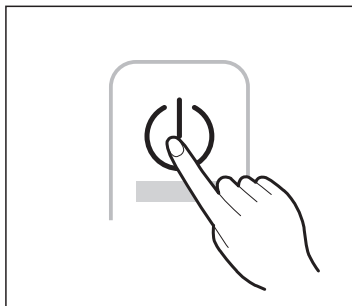

2. Выберите программу

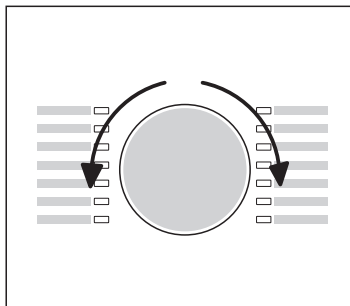

2. Выберите дополнительные функции по желанию

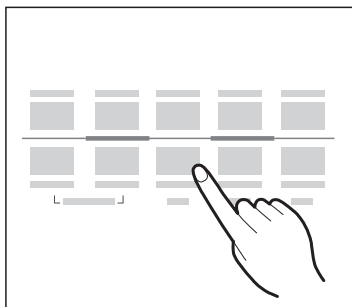

3. Нажмите [▶||] для начала работы

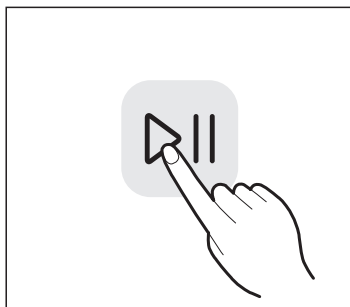

### 💡 ОБРАТИТЕ ВНИМАНИЕ

- Все изображения в данном руководстве являются схематичными и могут иметь отличие от фактического внешнего вида.

## 3. Окончание стирки

По окончании программы раздастся звуковой сигнал, на дисплее отобразится "End".

# УСТАНОВКА



## Необходимые для установки инструменты

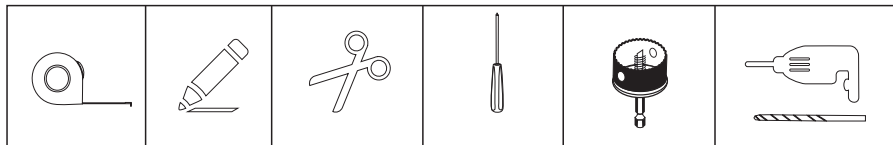

## Место установки



### ПРЕДУПРЕЖДЕНИЕ

- Правильно установленная машина - залог отсутствия смещения и тряски при работе.
- Убедитесь, что стиральная машина не стоит на шнуре питания.
- Обеспечьте минимальное расстояние от стен, как показано на рисунке.

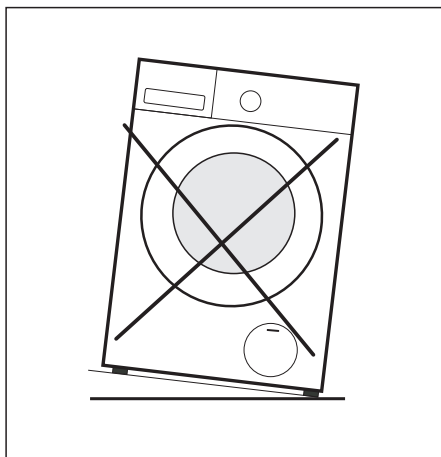
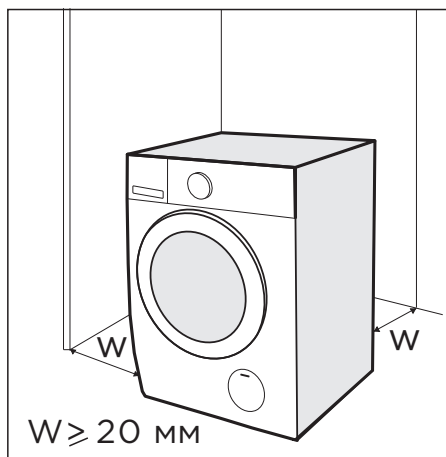

Место установки стиральной машины должно соответствовать следующим условиям:

1. Поверхность должна быть твердой, ровной и сухой;
2. Избегайте установки в местах попадания прямых солнечных лучей;
3. Выбирайте помещение с достаточной вентиляцией;
4. Температура в помещении должна быть выше 5°C;
5. Стиральная машина должна устанавливаться на удалении от источников тепла, например, угольного или газового отопительного оборудования.

## Распаковка

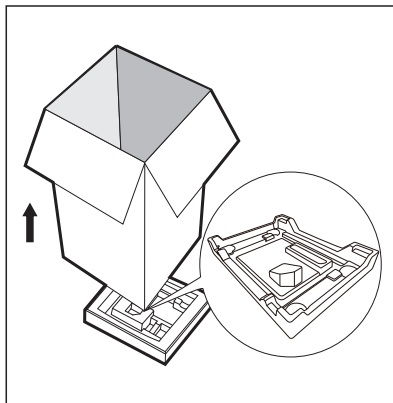

### **!** ПРЕДУПРЕЖДЕНИЕ

- Упаковочный материал (например, пленка, пенопласт) может быть опасен для детей.
- Храните упаковочный материал подальше от детей!

1. Снимите картонную коробку и извлеките пенопласт.
2. Приподнимите стиральную машину и уберите основание упаковки.
3. Убедитесь, что небольшой треугольный кусок пенопласта (А) также извлечен вместе с основанием упаковки. Если нет, аккуратно положите стиральную машину на боковую поверхность, а затем уберите небольшой кусок пенопласта с нижней поверхности.
4. Снимите фиксирующую ленту со шнура питания и сливного шланга.
5. Достаньте шланг подачи воды из барабана.

## Удаление транспортировочных болтов

### **!** ПРЕДУПРЕЖДЕНИЕ

Необходимо удалить транспортировочные болты с задней стороны стиральной машины перед ее использованием.

Открутите 4 болта при помощи гаечного ключа.

Выньте болты и резиновые прокладки и сохраните их для использования в будущем.

Закройте отверстия транспортировочными заглушками.

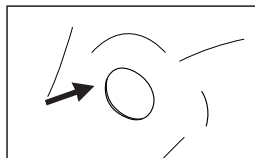
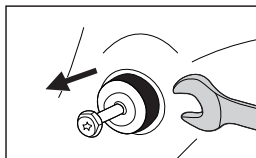
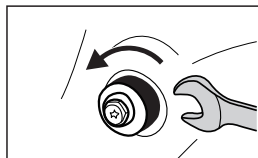

## Регулировка по уровню

### **!** ОСТОРОЖНО

Фиксирующие гайки всех четырех ножек должны быть плотно прикручены к корпусу стиральной машины.

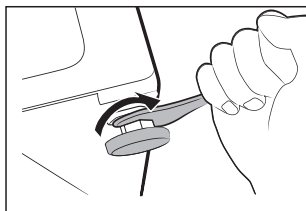

1. Ослабьте фиксирующую гайку.
2. Вывинтите ножку, чтобы она касалась пола.
3. Отрегулируйте ножки и затяните гайки гаечным ключом. Проверьте правильность установки при помощи уровня.

## Подключение заливного шланга

### **!** ОСТОРОЖНО

Для предотвращения утечки воды следуйте указаниям данного раздела! Не перегибайте, не режьте и не давите на заливной шланг.

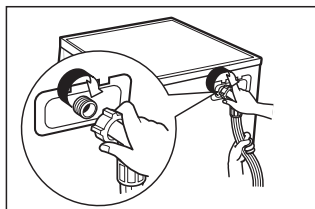

Подключите один конец шланга к водопроводному крану с резьбой, затяните гайку.

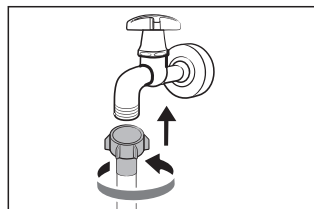

### **!** ОБРАТИТЕ ВНИМАНИЕ

Прикручивайте шланг вручную, не используя инструмент. После соединения проверьте его герметичность.

## Подключение сливного шланга

### **!** ОСТОРОЖНО

- Не перегибайте или пережимайте сливной шланг.
- Неправильное расположение шланга может вызвать протечки. Не убирайте переходник между сливным шлангом и трубой канализации.

## 2 способа вывода сливного шланга:

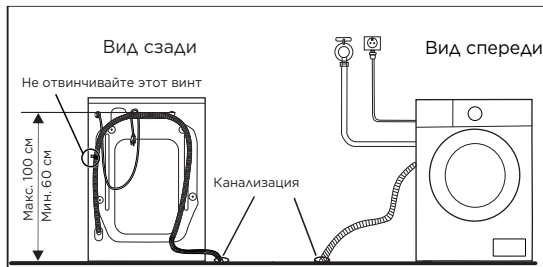

1. Напрямую в канализацию

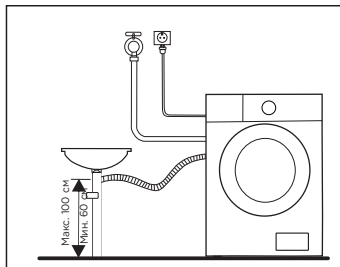

2. Соедините с выходом на сифоне раковины

### **ОСТОРОЖНО**

Если выход канализации расположен на высоте ниже 60 см от пола, не отвинчивайте с задней стороны машины хомут, за который закреплен на ней сливной шланг, чтобы не вызвать неконтролируемый слив воды из прибора.

## Звукоизолирующая прокладка (опция)

### **ОБРАТИТЕ ВНИМАНИЕ**

Для снижения уровня шума, производимого стиральной машиной во время работы, рекомендуется установить специальную звукоизолирующую прокладку на ее днище.

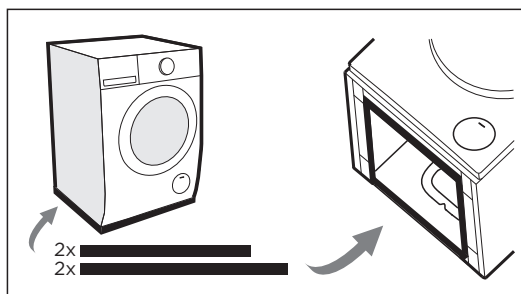

- Положите стиральную машину на бок. При этом используйте упаковочный материал или иную подкладку во избежание царапин на лакокрасочном покрытии.
- Приклейте полоски прокладки в указанных местах. Более длинные полоски клейте по ширине, короткие - по глубине прибора.

# ПОРЯДОК РАБОТЫ

## Перед каждой стиркой

- Стиральная машина должна использоваться при температуре от 5°C до 40°C. При отрицательной температуре впускной клапан и система слива могут быть повреждены. Если стиральная машина находилась при температуре меньше 5°C, необходимо переместить ее в условия с положительной температурой и убедиться, что сливной и заливной шланги не замерзли.
- Изучите этикетки на одежде и инструкции для моющих средств. Используйте только беспенные или малопенящиеся моющие средства.

Опустошите карманы

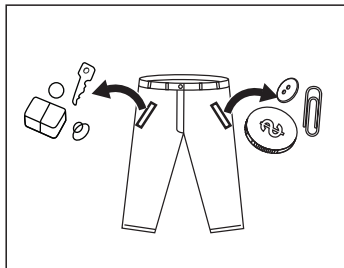

Завяжите завязки, застегните пуговицы и молнии

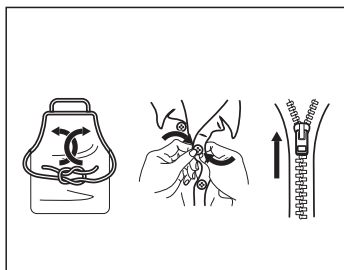

Рассортируйте одежду разных тканей и цветов

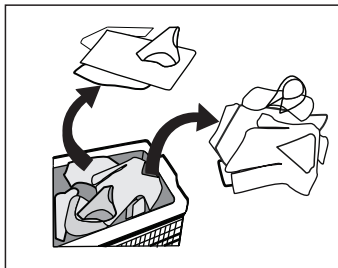

Мелкую одежду поместите в мешок для стирки

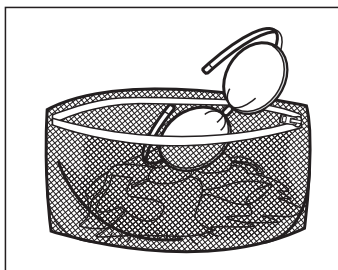

## ВНИМАНИЕ

- Не стирайте предметы, которые были очищены, выстираны, замочены или пропитаны горючими или взрывоопасными веществами, такими, как воск, масло, краска, бензин, спирт, керосин и аналогичными материалами.
- Стирка одной большой и тяжелой вещи (например, махровые полотенца, джинсы, ватные куртки и т.д.) может легко привести к смещению центра тяжести барабана и дисбалансу при работе стиральной машины в режиме отжима. Чтобы этого избежать, следует добавить еще одну или две вещи и стирать их вместе.
- Не стирайте и не отжимайте водонепроницаемые изделия.

## Лоток для моющих средств

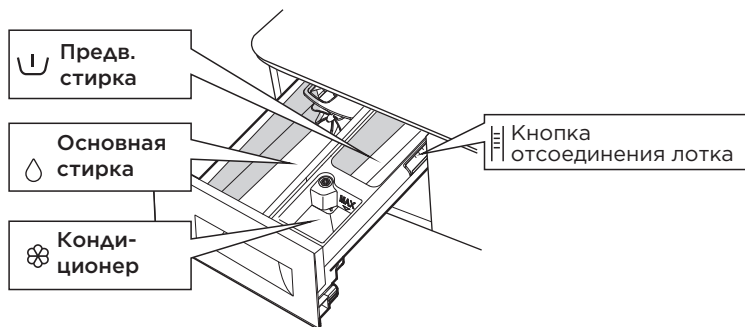

### ВНИМАНИЕ

- Если выбрана функция предварительной стирки, моющее средство необходимо добавить в отсек "Предварительная стирка".
- Не используйте жидкое моющее средство для предварительной стирки. Используйте только стиральный порошок.

Программа				Программа			
БЫСТРАЯ 45'/15'		●	○	HealthGuard	○	●	○
ЭКО 40-60		●	○	ХЛОПОК	○	●	○
20°C		●	○	МИКС	○	●	○
ПУХОВИКИ		●	○	СИНТЕТИКА	○	●	○
ПОЛОСК. И ОТЖИМ			○	ШЕРСТЬ		●	○
ОТЖИМ				ПОСТ.БЕЛЬЕ	○	●	○
МОЙ РЕЖИМ	○	●	○	ОЧ.БАРАБАНА			
СПОРТ.ОДЕЖДА*	○	●	○	ШЕЛК*		●	○
ДЕЛИКАТНАЯ*		●	○	РУБАШКИ*	○	●	○
ДЖИНСЫ*	○	●	○				

● Обязательно      ○ По выбору

\*Программа по умолчанию для "МОЙ РЕЖИМ" - "СПОРТИВНАЯ ОДЕЖДА"  
 Программы СПОРТИВНАЯ ОДЕЖДА / ДЕЛИКАТНАЯ / ДЖИНСЫ / ШЕЛК / РУБАШКИ можно выбрать только через приложение SmartHome.

## Рекомендации по выбору моющего средства

Рекомендуемое моющее средство	Тип белья и одежды	Программы стирки	Темп-ра стирки °С
Сильнодействующее моющее средство с отбеливателем	Светлые вещи из термостойкого хлопка или льна	ХЛОПОК, ЭКО 40-60	40/60
Моющее средство для цветных тканей без оптических отбеливателей	Цветные вещи из хлопка или льна	ХЛОПОК	30/40
Моющее средство для цветных или деликатных тканей без оптических отбеливателей	Цветные вещи из смешанных или синтетических тканей	ХЛОПОК, СИНТЕТИКА	30/40
Деликатное моющее средство	Деликатные ткани, шелк, вискоза	СИНТЕТИКА	30
Специальное моющее средство для шерсти	Шерсть	ШЕРСТЬ	30/40

### ОБРАТИТЕ ВНИМАНИЕ

Если моющее средство или добавка имеют вязкую или густую консистенцию, перед наполнением лотка стиральной машины можно использовать небольшое количество воды для разжижения чистящего средства, во избежание засорения лотка и переливания воды при заполнении водой при стирке.

Выбирайте соответствующий тип моющего средства для каждого температурного режима стирки в целях наилучшей эффективности стирки при наименьших затратах воды и энергии.

Всегда регулируйте количество моющего средства в соответствии с жесткостью воды, если вода в вашей местности мягкая, используйте меньше моющего средства.

Признаки слишком большого количества моющего средства:

- образование густой пены;
- плохой результат стирки и полоскания.  
Признаки недостаточного количества моющего средства:
- бельё стало серым;
- образование известкового налета на барабане, нагревательном элементе или белье.

## Панель управления

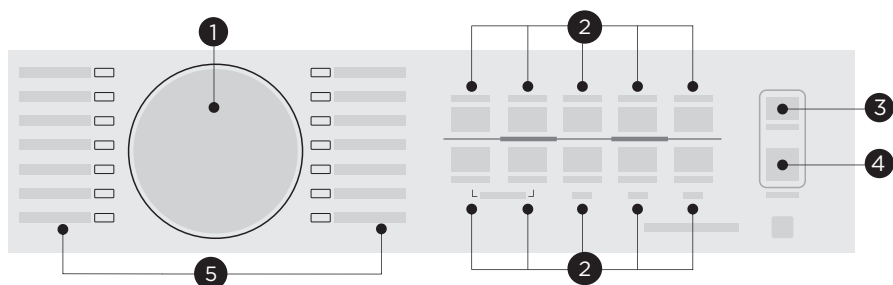

### 1 Дисплей

Показывает настройки, оставшееся время программы, дополнительные функции и служебные сообщения.

### 2 Дополнительные функции

Позволяет выбрать дополнительные функции стирки или изменить параметры программ.

### 3 ВКЛ / ВЫКЛ

Включение / выключение прибора

### 4 СТАРТ / ПАУЗА

Начинает или приостанавливает программу стирки.

### 5 Выбор программы

Выбирайте программу в зависимости от типа белья и задач стирки

## Дисплей

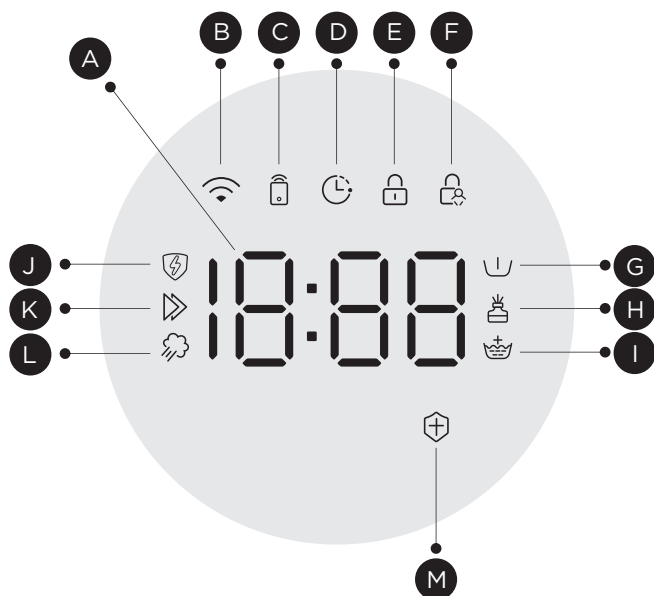

### A Дисплей

Оставшееся время программы

10 00

Скорость отжима

400

Код ошибки

E 30

Таймер отсрочки окончания

2H

Окончание программы

End

Температура

30

B Беспроводная сеть

C Удаленное управление

D Отсрочка окончания программы

E Блокировка дверцы

F Защитная блокировка

G Предварительная стирка

H Perfume+

I Дополнительное полоскание

J Power Guard

K Турбо

L Пар

M УФ лампа

## Программы стирки

Программа	Загрузка (кг)	Время по умолчанию (ч:мин)
БЫСТРАЯ 45'/15'	2.0	0:45/0:15
ЭКО 40-60	8.0	3:38
20°C	4.0	1:01
ПУХОВИКИ	2.0	1:27
ПОЛОСКАНИЕ И ОТЖИМ	8.0	0:20
ОТЖИМ	8.0	0:12
МОЙ РЕЖИМ	4.0	0:47
ОЧИСТКА БАРАБАНА	--	1:18
ПОСТЕЛЬНОЕ БЕЛЬЕ	4.0	1:48
ШЕРСТЬ	2.0	1:03
СИНТЕТИКА	4.0	2:20
МИКС	8.0	1:30
ХЛОПОК	8.0	3:00
HealthGuard	4.0	2:39
СПОРТИВНАЯ ОДЕЖДА*	4.0	0:47
ДЕЛИКАТНАЯ*	2.5	0:50
ДЖИНСЫ*	8.0	1:35
ШЕЛК*	2.0	0:50
РУБАШКИ*	4.0	1:00

\*Программа по умолчанию для "МОЙ РЕЖИМ" - "СПОРТИВНАЯ ОДЕЖДА"  
 Программы СПОРТИВНАЯ ОДЕЖДА / ДЕЛИКАТНАЯ / ДЖИНСЫ / ШЕЛК / РУБАШКИ можно выбрать только через приложение SmartHome.

### ОБРАТИТЕ ВНИМАНИЕ

- Параметры программ в этой таблице предназначены только для справки пользователя. Фактические параметры могут отличаться от вышеуказанных.
- Номинальная вместимость - это максимальное количество сухого белья, которое можно заложить для стирки по указанной программе. Не превышайте это количество.

## Таблица энергоэффективности программ

Указанные данные о потреблении измерены в соответствии со стандартом EN 60456.

Фактические данные о потреблении могут отличаться от указанных. На данные о потреблении могут влиять количество белья, тип ткани, состав белья, выбранный уровень загрязнения и дополнительные функции, а также условия окружающей среды.

### MF205W80WB/\*-RU

Программа	Номинальная загрузка, кг	Температура °C	Длительность программы, ч/мин	Энергопотребление за цикл программы, кВт/ч	Потребление воды за цикл программы, л	Макс. температура стирки, °C (1)	Остаточная влажность, % / Скорость отжима, об/мин (2)
ХЛОПОК	8.0	40	3:00	0.929	71	40	53%/1400
МИКС	8.0	40	1:30	0.772	71	40	65%/1000
20°C	4.0	20	1:01	0.200	44	20	65%/1000
БЫСТРАЯ 15'	2.0	Хол.	0:15	0.030	31	Хол.	70%/800
СИНТЕТИКА	4.0	40	2:20	0.625	44	40	35%/1200
ЭКО 40-60 <sup>3)</sup>	8.0	--	3:38	0.702	61.0	36	53.9%/1351
	4.0	--	2:48	0.345	45.0	29	53.9%/1351
	2.0	--	2:48	0.185	36.0	24	53.9%/1351

1. Максимальная температура в градусах Цельсия, которой достигает белье в течение как минимум 5 минут во время программы.
2. Остаточная влажность белья в процентах, достигнутая в конце программы при заданной скорости отжима.
3. Программа ECO 40-60 — это энергосберегающая программа, подходящая для стирки хлопчатобумажного белья со средним уровнем загрязнения. Это наиболее эффективная программа с точки зрения потребления энергии для хлопчатобумажного белья. Она используется для оценки соответствия Делегированному регламенту Комиссии ЕС 2019/2023 "Экодизайн" и энергетическому стандарту 2019/2014 "Энергетическая маркировка", измеряемому в соответствии с EN 60456.

## Советы по энергосбережению

Наиболее эффективными программами с точки зрения энергосбережения являются те, которые работают при низких температурах и большей продолжительности выполнения программы. Для рационального использования электроэнергии и воды рекомендуется загрузка стиральной машины до номинальной вместимости, указанной для каждой программы. Выбор скорости отжима влияет на шум и содержание остаточной влаги: чем выше скорость, тем выше уровень шума при отжиге и ниже содержание остаточной влаги.

### **ВНИМАНИЕ**

В случае перебоев с электричеством во время работы стиральной машины, программа работы останется в ее памяти и будет автоматически продолжена при возобновлении электроснабжения.

## Описание программ

### Программы

БЫСТРАЯ 45'/15'	Данная программа подходит для ускоренной стирки небольшого количества не очень грязных вещей для экономии воды и энергии. Нажмите "ТУРБО" для переключения программ стирки 45 и 15 минут. Обратите внимание, что при коротких программах стирки уровень влажности белья выше.
ЭКО 40-60	Программа для стирки среднезагрязненного белья, разрешенного к стирке при 40°C и 60°C, оптимизированная для минимального потребления электроэнергии.
20°C	Для стирки в холодной воде. Помогает лучше защитить цвета тканей. Не превышайте максимальный объем загрузки.
ПУХОВИКИ	Для стирки крупных вещей, таких, как пуховики.
ПОЛОСКАНИЕ И ОТЖИМ	Дополнительный цикл полоскания с последующим отжимом.
ОТЖИМ	Только отжим с возможностью выбора скорости.
МОЙ РЕЖИМ	С помощью приложения вы можете загрузить дополнительные программы в свою стиральную машину и выбрать их в разделе "МОЙ РЕЖИМ". Выберите в приложении программу, которая соответствует вашим потребностям.
ОЧИСТКА БАРАБАНА	Программа для очистки стиральной машины, при высокой температуре. Во время работы данной программы класть белье нельзя. Для улучшения эффекта очистки можно добавить в барабан специальное средство для чистки стиральных машин. Для поддержания работоспособности машины рекомендуется чистить барабан регулярно.
ПОСТЕЛЬНОЕ БЕЛЬЕ	Специальная программа для стирки постельного белья.
ШЕРСТЬ	Щадящий режим стирки для шерстяных или смесовых шерстяных тканей, разрешенных для машинной стирки. Предотвращает усадку. Примечание: Для очень деликатных шерстяных изделий уменьшите скорость отжима.
СИНТЕТИКА	Для стирки изделий из синтетических или смесовых тканей обычной загрязненности. Количество моющего средства должно быть при этом уменьшено. Для стирки деликатных тканей скорость отжима должна быть минимальной.
МИКС	Для стирки одновременно разных видов одежды из хлопка и синтетики.
ХЛОПОК	Для ежедневной стирки износостойких, термостойких вещей. Период стирки довольно долгий с достаточно сильной интенсивностью. Рекомендуется для стирки повседневных хлопковых вещей. Для смесовых тканей используйте программу "МИКС".
HealthGuard	Режим работы с паром. Для ежедневной стирки изделий из хлопка и синтетики. Пар глубоко проникает в структуру ткани, уничтожая бактерии и микробов, устраняя неприятные запахи.

## Описание программ

### Программы

СПОРТИВНАЯ ОДЕЖДА*	Для стирки спортивной одежды.
ДЕЛИКАТНАЯ*	Для деликатных тканей с возможностью машинной стирки: шелк, сатин, нейлон, синтетика, смесовые ткани.
ДЖИНСЫ*	Специальная программа для стирки джинсов.
ШЕЛК*	Для изделий из шелка, вискозы и синтетики, разрешенных для машинной стирки.
РУБАШКИ*	Программа предназначена для стирки рубашек и блузок из хлопка и смесовых тканей. Примечание: Предварительно обработайте воротник и манжеты в зависимости от степени загрязнения.





















































































































\*Программа по умолчанию для "МОЙ РЕЖИМ" - "СПОРТИВНАЯ ОДЕЖДА"  
Программы СПОРТИВНАЯ ОДЕЖДА / ДЕЛИКАТНАЯ / ДЖИНСЫ / ШЕЛК / РУБАШКИ можно выбрать только через приложение SmartHome.



Программа стирки шерсти в данной стиральной машине была протестирована и одобрена компанией Woolmark для стирки шерстяных изделий с пометкой "Ручная стирка" при условии, что изделия стираются в соответствии с инструкциями на этикетке изделия и инструкциями производителя данной стиральной машины.

M1909:  
MF205W80WB/f-RU

## Дополнительные функции

Программа	Температура по умолчанию	Скорость отжима по умолчанию	Дополнительные функции
		<b>1400</b>	
БЫСТРАЯ 45'	20	800	     
БЫСТРАЯ 15'	Хол.	800	    
ЭКО 40-60	--	--	  
20°C	20	1000	    
ПУХОВИКИ	40	800	     
ПОЛОСКАНИЕ И ОТЖИМ	--	1000	   
ОТЖИМ	--	1000	  
МОЙ РЕЖИМ	20	800	      
ОЧИСТКА БАРАБАНА	90	--	 
ПОСТЕЛЬНОЕ БЕЛЬЕ	40	1000	        
ШЕРСТЬ	Хол.	800	   
СИНТЕТИКА	40	1200	       
МИКС	40	1400	        
ХЛОПОК	40	1400	        
HealthGuard	60	800	      
СПОРТИВНАЯ ОДЕЖДА*	20	800	      
ДЕЛИКАТНАЯ*	30	800	   
ДЖИНСЫ*	30	800	       
ШЕЛК*	30	600	   
РУБАШКИ*	30	800	     

## Описание дополнительных функций



### Скорость отжима

Нажмите для изменения скорости отжима.  
Для 1400 об/мин: 0-400-600-800-1000-1200-1400



### Удаленное управление

Это кнопка для удаленного управления. Если вы хотите управлять прибором через приложение, вам нужно нажать кнопку [ПРИЛОЖЕНИЕ]. Чтобы иметь возможность управлять стиральной машиной через приложение, необходимо:

1. Прибор должен быть подключен к беспроводной сети;
2. Дверца должна быть закрыта.

Примечание:

- Если открыть дверцу, функция удаленного управления будет отключена.
- Функция удаленного управления автоматически отключается по окончании каждой программы стирки. Чтобы снова использовать функцию удаленного управления, необходимо включить ее заново.



### Предварительная стирка

Данная функция добавляет еще один цикл стирки перед основной стиркой для удаления сильных загрязнений.

Вы должны добавить моющее средство в отделение I лотка.

Распределите моющее средство на 1/3 для предварительной и 2/3 для основной стирки.



### Беспроводная сеть

Включение беспроводной сети

1. Нажмите кнопку [ПРИЛОЖЕНИЕ] и удерживайте ее 3 секунды, чтобы включить беспроводную сеть. Этот же способ можно применить для перезагрузки сети.

Выключение беспроводной сети

1. Нажмите кнопку [ОТЖИМ] на 3 секунды, чтобы выключить беспроводную сеть.

Примечание: Информацию о том, как подключить устройство к приложению SmartHome, см. в разделе «УДАЛЕННОЕ УПРАВЛЕНИЕ».



### Температура

Нажмите для изменения температуры стирки: Холодная - 20°C - 30°C - 40°C - 60°C - 90°C. "--" на дисплее обозначает холодную воду.

## ОБРАТИТЕ ВНИМАНИЕ

Счетчик циклов работы

1. Включите машину и в течение 10 с нажмите и удерживайте на 5 секунд кнопки [POWER GUARD] и [ПРИЛОЖЕНИЕ] до звукового сигнала, затем нажмите [ТУРБО] 2 раза, пока на дисплее не появятся цифры — значение может указывать число раз использования устройства.
2. Нажмите и удерживайте на 5 секунд кнопки [POWER GUARD] и [ПРИЛОЖЕНИЕ] для возврата к обычной работе.



### Perfume+

Эта функция позволяет регулировать режим и время подачи воды. Это помогает волокнам более эффективно впитывать кондиционер. В результате, при использовании того же количества кондиционера, можно добиться лучшего сохранения аромата на одежде.



### Дополнительное полоскание

Добавляет к программе еще один цикл полоскания.



### Турбо

Сокращает время стирки. Рекомендуется для слабозагрязненных тканей и небольших загрузок.



### Power Guard

Экономия энергии за счет уменьшения нагрева, увеличения интенсивности стирки и сокращения времени выполнения программы.



### Пар

Специальная предварительная обработка текстильных изделий, при которой теплый пар глубоко проникает в волокна ткани, повышая эффективность стирки.



### Отсрочка окончания программы

Эта функция используется для установки задержки окончания программы стирки.

1. Выберите программу.
2. Нажмите [ОКОНЧАНИЕ] и выберите время от 0 до 24 ч.
3. Нажмите [СТАРТ/ПАУЗА], чтобы запустить программу с отложенным завершением.



Выберите программу

Установите время

Запустите программу

Чтобы отменить функцию, нажимайте кнопку [ОКОНЧАНИЕ] перед запуском программы, пока на дисплее не отобразится 0 часов.



### Защитная блокировка

Защитная блокировка предназначена для предотвращения ненадлежащего использования элементов управления детьми.

Эта функция отключает все кнопки панели, за исключением кнопки включения/выключения.



Удерживайте одновременно кнопки [ТЕМП.] и [ОТЖИМ] и в течение 3 секунд, пока не прозвучит звуковой сигнал. Защитная блокировка от детей активирована.

Блокировку можно снова отключить, только снова нажав обе кнопки одновременно!



## ВНИМАНИЕ

При активации функции защитной блокировки на дисплее попеременно будут отображаться "CL" и оставшееся время.

При нажатии любой другой кнопки индикатор защитной блокировки начнет мигать. После завершения программы на дисплее попеременно будут отображаться "CL" и "End".



## Добавление вещей в процессе стирки

Эту функцию можно использовать для добавления забытых вещей. После запуска программы стирки дверцу можно открыть, если уровень воды и температура не представляют опасности.

1. Нажмите кнопку [СТАРТ/ПАУЗА] и удерживайте ее 3 секунды.
2. Программа стирки будет приостановлена, и дверцу можно открыть.
3. Доложите белье и закройте дверцу.
4. Нажмите кнопку [СТАРТ/ПАУЗА], и программа стирки продолжится.



Удерживать 3 сек.



Добавить одежду



Старт



## ВНИМАНИЕ

- Не используйте данную функцию, если в барабане слишком много воды или ее температура высока.



## Отключение звуковых сигналов



Выберите программу



Нажмите кнопку [ДОП ПОЛОСКАНИЕ] на 3 секунды, пока сигналы не отключатся.

Чтобы включить звуковые сигналы, снова нажмите кнопку и удерживайте ее в течение 3 секунд. Настройка будет сохраняться до следующего сброса.



## ВНИМАНИЕ

- После включения бесшумного режима ни один звуковой сигнал не работает.



## УФ-лампа

Ультрафиолетовая лампа дезинфицирует и очищает одежду и барабан, обеспечивая лучшую защиту одежды.

Примечание:

Эта функция активируется системой автоматически, без необходимости нажимать какие-либо кнопки.

# УДАЛЕННОЕ УПРАВЛЕНИЕ

## Скачайте приложение MSmartHome

В магазине приложений (Google Play Store, Apple App Store) найдите приложение MSmartHome. Скачайте и установите его на свой телефон. Вы также можете загрузить приложение, отсканировав QR-код ниже.

## Зарегистрируйтесь и войдите

Откройте приложение MSmartHome и создайте новую учетную запись (вы также можете зарегистрироваться через стороннюю учетную запись). Если у вас уже есть учетная запись, используйте ее для входа.



## Подключите свое устройство к MSmartHome

1. Убедитесь, что ваш мобильный телефон подключен к беспроводной сети. Если нет, зайдите в раздел меню "Настройки" и включите беспроводное соединение, выберите сеть и подключитесь к ней. Также, включите Bluetooth на вашем телефоне. Если нет, перейдите в раздел меню "Настройки" и включите его.
2. Включите устройство.
3. Откройте приложение MSmartHome на своем телефоне.
4. Если появится сообщение «Рядом обнаружены смарт-устройства», нажмите, чтобы добавить.
5. Если сообщение не появляется, нажмите «+» на странице и выберите свое устройство из списка доступных устройств. Если вашего устройства нет в списке, добавьте его вручную, указав категорию и модель устройства.
6. Подключите ваше устройство к беспроводной сети в соответствии с инструкциями в приложении. Если соединение не получается установить, следуйте подсказкам приложения, чтобы продолжить операцию.



## Включение удаленного управления

Выберите любую программу при помощи программатора. Затем нажмите и удерживайте кнопку [  ], пока на дисплее не загорится индикатор удаленного управления. После этого вы можете начать удаленное управление прибором.

### Индикатор беспроводной сети

Медленно мигает	Ждет подключения
Быстро мигает	Подключение
Горит постоянно	Подключено к беспроводной сети

### ОБРАТИТЕ ВНИМАНИЕ

1. Убедитесь, что ваши устройства включены.
2. Держите мобильный телефон достаточно близко к устройству, когда вы подключаетесь к сети на своем устройстве.
3. Подключите свой мобильный телефон к домашней беспроводной сети и убедитесь, что вы знаете ее пароль.
4. Проверьте, поддерживает ли ваш маршрутизатор диапазон сети 2,4 ГГц, и включите его. Если вы не уверены, поддерживает ли маршрутизатор диапазон 2,4 ГГц, обратитесь к производителю маршрутизатора.
5. Устройство не может подключиться к беспроводной сети, для которой требуется проверка подлинности. Обычно это сети для общественных мест, таких как отели, рестораны и т. д. Подключитесь к беспроводной сети, для которой не требуется проверка подлинности.
6. Рекомендуется использовать имя сети, содержащее только буквы и цифры. Если ваше имя сети содержит специальные символы, измените его в маршрутизаторе.
7. Отключите функцию WLAN+ (Android) или WLAN Assistant (iOS) на своем мобильном телефоне при подключении сети к вашим устройствам.
8. Если ваше устройство ранее подключалось к беспроводной сети, но его необходимо повторно подключить, нажмите «+» на главной странице приложения и снова добавьте свое устройство по категории устройства и модели в соответствии с инструкциями в приложении.

# ОБСЛУЖИВАНИЕ И УХОД

## Чистка и уход

### **⚠ ПРЕДУПРЕЖДЕНИЕ**

Перед началом обслуживания отключите прибор от сети и перекройте воду.

### **Чистка корпуса**

Правильное обслуживание стиральной машины может продлить ее эксплуатацию. Поверхности могут быть очищены с помощью разбавленных неабразивных нейтральных моющих средств при необходимости. В случае разлива воды, используйте влажную ткань, чтобы сразу же ее вытереть. Использование острых предметов не допускается.

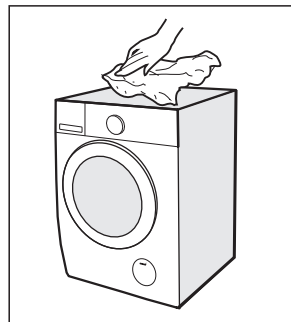

### **⚠ ВНИМАНИЕ**

- Запрещено применение муравьиной кислоты и эквивалентных ей растворителей, таких, как спиртовые растворители и химические продукты.

### **Чистка барабана**

Для обработки барабана от ржавчины используйте не содержащие хлор моющие средства.

Не используйте щетку со стальным ворсом.

### **● ОБРАТИТЕ ВНИМАНИЕ**

- Не держите белье внутри барабана во время его чистки.

### **Чистка дверцы и уплотнителей**

Протирайте стекло после каждой стирки, чтобы удались ворс и разводы. Удаляйте монеты, пуговицы и другие мелкие вещи с уплотнителя дверцы после каждой стирки.

Ежемесячно очищайте уплотнитель дверцы и стекло, чтобы обеспечить нормальную работу стиральной машины.

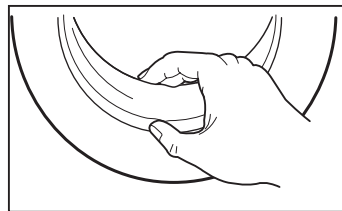

## Чистка входного фильтра

### ОБРАТИТЕ ВНИМАНИЕ

Чистку фильтра следует осуществлять при ослаблении напора воды.

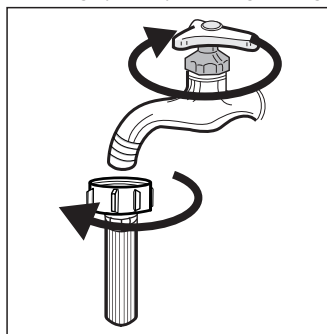

1. Закройте кран.  
Отсоедините заливной шланг от крана.

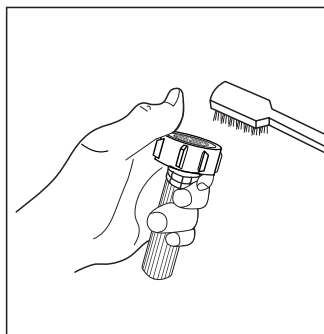

2. Прочистите фильтр щеткой

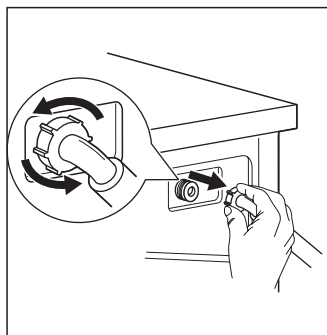

3. Открутите заливной шланг от задней панели стиральной машины. Извлеките, а поле чистки установите фильтр обратно с помощью плоскогубцев.

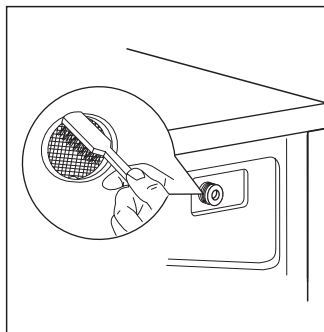

4. Прочистите фильтр щеткой

5. Установите фильтр на место и прикрутите заливной шланг.
6. Очищайте входной фильтр каждые три месяца, чтобы обеспечить нормальную работу стиральной машины (на дисплее может появиться код-предупреждение U01).

## Чистка лотка для моющих средств

На дозаторе моющего средства могут скапливаться известковый налет и остатки моющих средств. Поэтому рекомендуется периодически очищать дозатор моющего средства.

- Нажмите на фиксатор [  ] на боку лотка для кондиционера и вытащите дозатор из стиральной машины.
- Снимите крышку лотка кондиционера с дозатора и промойте оба предмета.
- Очистите внутреннюю часть отсека дозатора для моющего средства щеткой.
- Установите крышку кондиционера на место и задвиньте дозатор обратно в стиральную машину.

1. Нажмите на кнопку отсоединения и вытащите дозатор

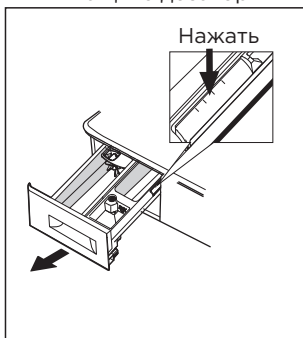

2. Промойте дозатор и крышку лотка для кондиционера

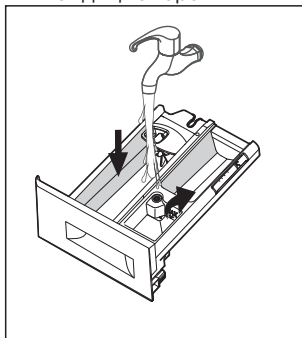

3. Прочистите отсек для дозатора щеткой.

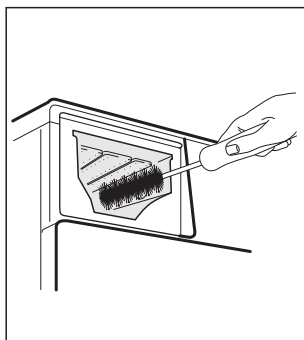

4. Установите дозатор на место

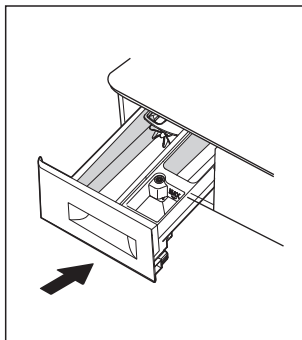

### ОБРАТИТЕ ВНИМАНИЕ

- Не используйте абразивные или едкие средства для очистки пластиковых деталей.
- Всегда оставляйте дозатор для моющего средства слегка приоткрытым, чтобы он мог как следует просохнуть.
- Очищайте дозатор моющего средства щеткой через каждые 60 циклов работы машины (для обеспечения нормальной работы прибора на панели управления появится сообщение U01).

## Чистка фильтра сливного насоса

### **⚠ ПРЕДУПРЕЖДЕНИЕ**

- Будьте осторожны с горячей водой! Опасность ожогов. Позвольте воде с моющим раствором остыть.
- Перед чисткой отключите устройство от сети во избежание удара электрическим током.
- В фильтр сливного насоса могут попасть нити и мелкие детали.
- Очищайте фильтр периодически для обеспечения нормальной работы стиральной машины.

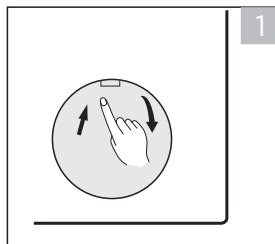

Откройте крышку люка



Выньте шланг аварийного слива, вытащите заглушку

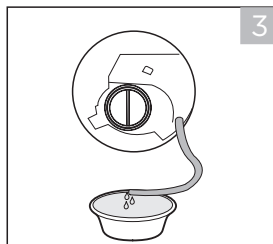

Слейте воду, уберите шланг аварийного слива

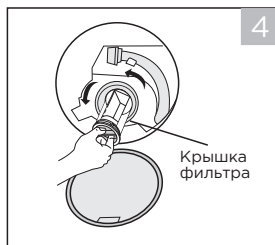

Откройте крышку фильтра, повернув против часовой стрелки

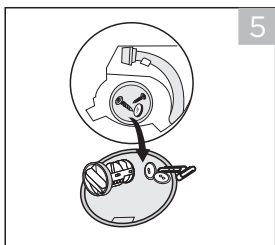

Удалите посторонние предметы

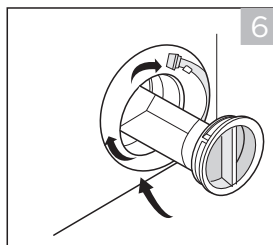

Закройте люк и крышку

### **● ОБРАТИТЕ ВНИМАНИЕ**

- Убедитесь, что заглушка шланга аварийного слива установлена правильно во избежание протечек.
- Некоторые модели не имеют шланга аварийного слива, для них пропустите шаги 2 и 3.
- Во время работы прибора и в зависимости от выбранной программы в насосе может находиться горячая вода. Никогда не снимайте крышку фильтра во время стирки, всегда дожидайтесь, пока прибор не завершит программу и не сольет воду. При замене крышки убедитесь, что она надежно затянута.

## Аварийное открытие дверцы

Аварийно открыть дверцу можно только в случае необходимости, если она осталась заблокированной (отключение электропитания и пр.)

Шнур аварийного открывания

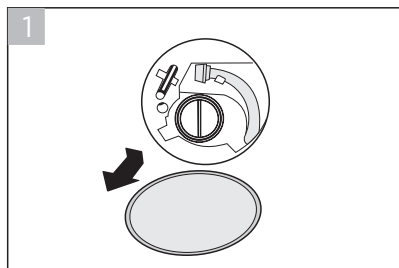

1. Откройте люк фильтра

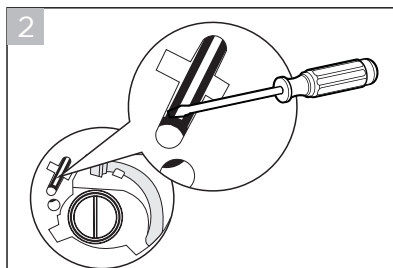

2. Вставьте в отверстие шнура плоскую отвертку или подобный неострый предмет

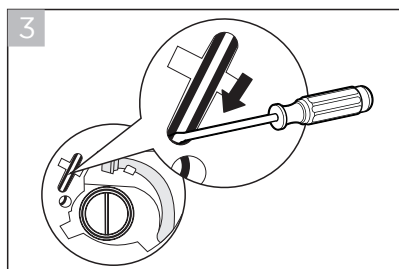

3. Нажмите вниз (в направлении стрелки). Если дверца разблокировалась, индикатор блокировки погаснет.

### ПРЕДУПРЕЖДЕНИЕ

Не открывайте дверцу во время работы машины. Внутри может находиться горячая вода. Дождитесь завершения программы и остывания белья в барабане.

# УСТРАНЕНИЕ НЕИСПРАВНОСТЕЙ

Ниже приведен список самых частых проблем, решить которые можно без обращения в сервис. Если проблему устранить не удастся, обратитесь в сервисный центр.

Описание	Возможная причина	Решение
Прибор не включается	Дверца не закрыта плотно	Проверьте дверцу, не застряла ли одежда между дверцей и уплотнителем
Дверца не открывается	Работает встроенная система защиты	Перезапустите машину
Протечка	Соединение шлангов неплотное	Проверьте, плотно ли подсоединены шланги
Остатки моющего средства в лотке	Моющее средство намочило или слиплось	Промойте и протрите лоток для моющих средств
Индикаторы или дисплей не работают	Проблемы со шнуром питания или проводкой	Проверьте, правильно ли вставлена вилка в розетку
Посторонний шум	Транспортировочные болты не удалены Неровная поверхность	Проверьте, удалены ли транспортировочные болты. Проверьте, стоит ли машина ровно

## Коды ошибок

Описание	Возможная причина	Решение
<b>E30</b>	Дверца не закрыта плотно	Закройте дверцу и перезапустите машину
<b>E10</b>	Проблема с поступлением воды	Проверьте напор воды. Проверьте, не засорен ли входной фильтр
<b>E21</b>	Вода сливается слишком долго	Проверьте, не засорен ли сливной шланг
<b>E12</b>	Воды слишком много	Перезапустите прибор
<b>ExX</b>	Прочие проблемы	Перезапустите машину, если проблема не устранена, обратитесь в сервисную службу.

# ТОВАРНЫЕ ЗНАКИ, АВТОРСКИЕ ПРАВА И ПРАВОВЫЕ ПРЕДУПРЕЖДЕНИЯ

Логотип  Midea, торговые марки, дизайн, фирменный стиль и все их версии являются ценными активами Midea Group и/или ее дочерних компаний («Midea»), в отношении которых Midea владеет товарными знаками, авторскими правами и другими правами на интеллектуальную собственность, а также всей деловой репутацией, полученной в результате использования любой части товарного знака Midea. Использование товарного знака Midea в коммерческих целях без предварительного письменного согласия Midea может представлять собой нарушение прав на товарный знак или недобросовестную конкуренцию в нарушение законодательства соответствующих стран.

Это руководство создано компанией Midea, и Midea сохраняет за собой все авторские права. Никакое юридическое или физическое лицо не может использовать, дублировать, изменять, распространять полностью или частично это руководство, объединять или продавать его с другими продуктами без предварительного письменного согласия Midea.

Все описанные в данном руководстве параметры и функции прибора были актуальны на момент печати данного руководства. Тем не менее, в связи с постоянными улучшениями функционала и дизайна, фактический продукт может иметь отличия от описанных в руководстве.

# ПРАВИЛЬНАЯ УТИЛИЗАЦИЯ

## Предупреждения по утилизации

Соответствие директиве ЕС WEEE и утилизации отходов: Данное изделие соответствует директиве ЕС об утилизации отходов производства электрического и электронного оборудования WEEE (2012/19/EU). Этот продукт имеет классификационный знак отходов электрического и электронного оборудования (WEEE).

Данный символ, изображенный на изделии или на упаковке, указывает, что изделие не относится к разряду обычных бытовых отходов и после вывода из строя подлежит утилизации в надлежащем центре по утилизации электрического и электронного оборудования. Надлежащая утилизация прибора позволит избежать угрозы для окружающей среды и здоровья людей, вытекающей из неправильного обращения с прибором.

Более подробную информацию по утилизации данного изделия можно получить в местных органах власти, местной службе по утилизации отходов или в магазине, где было приобретено изделие. Потребитель несет ответственность за правильность утилизации оборудования.



## Соответствие директиве RoHS

Приобретенный вами продукт соответствует директиве ЕС об ограничении содержания вредных веществ RoHS (2011/65/EU). Не содержит вредных и запрещенных материалов, указанных в Директиве.

## Информация об упаковке

Упаковочные материалы данного прибора изготавливаются из перерабатываемых материалов в соответствии с нашими Национальными экологическими нормами. Не выбрасывайте упаковочные материалы вместе с бытовыми или другими отходами. Отнесите их в пункты сбора упаковочных материалов, назначенные местными властями.



# УВЕДОМЛЕНИЕ О ЗАЩИТЕ ДАННЫХ

Для предоставления согласованных с клиентом услуг мы соглашаемся без ограничений соблюдать все положения применимого законодательства о защите данных, в соответствии с согласованными странами, в пределах которых будут предоставляться услуги клиенту, а также, где применимо, в соответствии с Общим регламентом ЕС по защите данных (GDPR).

Как правило, наша обработка данных предназначена для выполнения наших обязательств по контракту с вами и по соображениям безопасности продукта, для защиты ваших прав в связи с вопросами гарантии и регистрации продукта. В некоторых случаях, но только при условии обеспечения надлежащей защиты данных, персональные данные могут передаваться получателям, находящимся за пределами Европейской экономической зоны.

Дополнительная информация предоставляется по запросу. Вы можете связаться с нашим специалистом по защите данных по адресу **MideaDPO@midea.com**. Чтобы воспользоваться своими правами, такими как право возражать против обработки ваших персональных данных в целях прямого маркетинга, пожалуйста, свяжитесь с нами по адресу **MideaDPO@midea.com**. Чтобы найти дополнительную информацию, пожалуйста, следуйте информации по QR-коду.

# ТЕХНИЧЕСКАЯ ИНФОРМАЦИЯ



## ПРЕДУПРЕЖДЕНИЕ

Риск поражения электрическим током

Не пытайтесь отремонтировать неисправный прибор самостоятельно. Самостоятельная попытка ремонта может представлять угрозу жизни и здоровью пользователя. Все ремонтные работы должны выполняться исключительно квалифицированными специалистами.

Неправильный ремонт также аннулирует гарантийные обязательства производителя.

## Перемещение прибора

### ВАЖНЫЕ УКАЗАНИЯ ПО ТРАНСПОРТИРОВКЕ ПРИБОРА

- Отключите прибор от сети и закройте кран подачи воды.
- Проверьте, правильно ли закрыты дверца и дозатор моющих средств.
- Отсоедините заливной и сливной шланги от коммуникаций.
- Дайте воде полностью стечь из прибора (см. раздел «Обслуживание и уход» - Чистка фильтра сливного насоса»).
- Важно: Установите на место 4 транспортировочных болта в задней части прибора.
- Этот прибор тяжелый. Транспортируйте с осторожностью. Никогда не держитесь за какие-либо выступающие части машины при подъеме. Дверь машины нельзя использовать в качестве ручки.
- Срок службы прибора составляет 10 лет со дня продажи через розничную торговую сеть. В течение этого времени изготовитель обеспечивает потребителю возможность использования товара по назначению, а также выпуск и поставку запасных частей в торговые и ремонтные предприятия. В случае отсутствия штампа магазина срок службы исчисляется со дня изготовления.
- Условия хранения - по группе 1(A) по ГОСТ 15150. Приборы должны храниться в упакованном виде в сухих, проветриваемых помещениях при температуре воздуха от 5 °С до 40 °С и относительной влажности воздуха до 80 % (для 25 °С).
- Гарантийные обязательства на прибор изложены в гарантийном талоне. Ремонт у лиц, не имеющих специального разрешения, запрещен!
- Все технические усовершенствования будут учтены в новой версии руководства по эксплуатации, которое Вы сможете найти на нашем сайте [midea.com/ru](http://midea.com/ru). Внешний вид изделия и цвет могут быть изменены производителем без предварительного уведомления.

Информация о сертификации	<p>Данный продукт сертифицирован на соответствие техническим регламентам ТС:</p> <p>ТР ТС 004/2011 "О безопасности низковольтного оборудования"</p> <p>ТР ТС 020/2011 "Электромагнитная совместимость технических средств"</p> <p>ТР ЕАЭС 037/2016 "Об ограничении применения опасных веществ в изделиях электротехники и радиоэлектроники"</p>
Изготовитель:	<p>Уси Литтл Суон Электрик Компани Лимитед</p> <p>№18 Саут Чанцзян Роад, Нью Дистрикт, Уси, пров. Цзянсу, Китай</p> <p>Сделано в Китае</p>
Импортер в РФ:	<p>ООО «Ориент Хоусхолд Аплиансес»</p> <p>127015, РФ, г. Москва, ул. Новодмитровская, д.2, корп. 1</p> <p>Информационно-справочная служба: 8 (800) 777-00-88</p> <p><b>midea.com/ru</b></p>



Дату изготовления изделия Вы можете определить по серийному номеру, указанному на изделии и в гарантийном талоне в формате XXX-XXXXXXXX-ГМДД-XXXXXX, где Г - год (А - 2025, В - 2026 и т.д.), М - месяц (1-9, А, В, С), ДД - дата, X - другие символы номера. Пример: 340-79662901-AB17-1320026, дата производства: 17 ноября 2025 г.



*make yourself at home*

**V1.0**  
**161381XXXXXXXX**