



Electrolux



electrolux.com/register



EW8W7607QE

SQ Udhëzimet për përdorim | Pajisje për Larje-Tharje



Mirë se vini në Electrolux! Faleminderit që keni zgjedhur pajisjen tonë.



Të marrë këshilla mbi përdorimin, broshura, informacion rreth zgjidhjes së problemeve, shërbimit dhe riparimit
www.electrolux.com/support

Rezervohet mundësia e ndryshimeve.

PËRMBAJTJA

1. TË DHËNA PËR SIGURINË.....	2
2. UDHËZIMET PËR SIGURINË.....	6
3. PËRSHKRIM I PRODUKTIT.....	8
4. TË DHËNAT TEKNIKE.....	9
5. INSTALIMI.....	10
6. PANELI I KONTROLLIT DHE SMARTSELECT.....	13
7. ÇELËSI PËRZGJEDHËS DHE BUTONAT.....	15
8. NDEZJA PËR HERË TË PARË.....	19
9. PËRPARA PËRDORIMIT TË PARË.....	19
10. PROGRAMET.....	20
11. WI-FI - KONFIGURIMI I LIDHJES.....	32
12. OPSIONET.....	34
13. CILËSIMET.....	38
14. PËRDORIMI I PËRDITSHËM - VETËM LARJE.....	40
15. PËRDORIMI I PËRDITSHËM - LARJE DHE THARJE.....	44
16. PËRDORIMI I PËRDITSHËM - VETËM THARJE.....	46
17. UDHËZIME DHE KËSHILLA.....	48
18. KUJDESI DHE PASTRIMI.....	50
19. ZGJIDHJA E PROBLEMEVE.....	57
20. VLERAT E KONSUMIT.....	62
21. ÇËSHTJE QË LIDHEN ME AMBIENTIN.....	64

1. TË DHËNA PËR SIGURINË



Përpara fillimit të instalimit dhe përdorimit të kësaj pajisje, lexoni me kujdes udhëzimet e dhëna. Prodhuesi nuk është përgjegjës për lëndimet apo dëmet si rezultat i instalimit apo përdorimit të papërshtatshëm. Gjithmonë mbajini udhëzimet në një vend të sigurt dhe ku mund të arrihen lehtë për t'iu referuar në të ardhmen.

1.1 Siguria e fëmijëve dhe personave vulnerabël

PARALAJMËRIM!

Rrezik mbytjeje, plagosjeje ose gjymtimi të përhershëm.

- Kjo pajisje mund të përdoret nga fëmijë të moshës 8 vjeç e sipër dhe persona me aftësi të kufizuara fizike, ndijimesh ose mendore ose që nuk kanë eksperiencë dhe njohuri, nëse këta mbahen nën mbikëqyrje ose udhëzohen për përdorimin e sigurt të pajisjes dhe i kuptojnë rreziqet e përdorimit.
- Fëmijët nga 3 deri në 8 vjeç dhe personat me aftësi të kufizuara shumë të theksuara dhe komplekse duhet të mbahen larg nga pajisja, përveçse kur mbahen nën monitorim të vazhdueshëm.
- Fëmijët më të vegjël se 3 vjeç duhet të mbahen larg nga pajisja, përveçse kur mbikëqyren në mënyrë të vazhdueshme.
- Fëmijët duhet të monitorohen për t'u siguruar se nuk luajnë me pajisjen.
- Mbajeni të gjithë paketimin larg nga fëmijët dhe hidheni atë siç kërkohet.
- Mbajini detergjentet larg fëmijëve.
- Mbajini fëmijët dhe kafshët shtëpiake larg pajisjes, gjatë kohës që dera e saj është e hapur.
- Nëse pajisja ka një mekanizëm për sigurinë e fëmijëve, ai duhet aktivizuar.
- Fëmijët nuk duhet të kryejnë pastrimin dhe mirëmbajtjen e pajisjes pa mbikëqyrje.

1.2 Siguria e përgjithshme

- Kjo pajisje është vetëm për larjen dhe tharjen e rrobave të llojit shtëpiak që lahen dhe thahen në makinë.
- Mos përdorni funksionin e tharësit nëse rrobat janë ndotur me kimikate industriale.
- Kjo pajisje është krijuar për përdorim shtëpiak në ambient të brendshëm.

- Kjo pajisje mund të përdoret në zyra, dhoma hoteli, dhoma bujtine, dhoma hoteli rural, si dhe në vende të ngjashme ku përdorimi nuk tejkalon (mesatarisht) nivelet e përdorimit shtëpiak.
- Mos i ndryshoni specifikimet e pajisjes.
- Pajisja duhet të instalohet më vete ose poshtë tavolinës së kuzhinës nëse e lejon hapësira.
- Mos e instaloni pajisjen pas një dere që kyçet, një dere rrëshqitëse apo një dere me menteshë në krahun e kundërt, e cila mund të pengojë hapjen e plotë të derës së pajisjes.
- Futeni spinën në prizë vetëm në fund të procesit të montimit. Sigurohuni që spina elektrike të jetë e arritshme mbas instalimit.
- Vrima e ajrimit në pjesën e poshtme nuk duhet të mbulohet nga tapeti, rrugica apo ndonjë mbulesë tjetër dyshemeje.
- PARALAJMËRIM: Pajisja nuk duhet të furnizohet përmes një pajisjeje të jashtme ndezëse, si p.sh. kohëmatës, apo të lidhet me një qark që ndizet dhe fiket rregullisht nga një mjet.
- Siguroni ajrim të mirë të dhomës ku është instaluar pajisja për të shmangur rrjedhjen në dhomë të gazeve të padëshiruara që lëshojnë pajisjet që djegin gaz ose lëndë të tjera djegëse, duke përfshirë flakët e hapura.
- Ajri i shkarkimit nuk duhet të shkarkohet në një sistem aspirimi që përdoret për shkarkimin e tymrave nga pajisjet që djegin gaz ose lëndë të tjera djegëse.
- Presioni i punës i ujit në pikën e hyrjes së ujit nga lidhja e daljes duhet të jetë midis 0,5 bar (0,05 MPa) dhe 10 bar (1.0 MPa).
- Ngarkesa maksimale e pajisjes është 11.0 kg. Mos tejkaloni ngarkesën maksimale të secilit program (referojuni kapitullit "Programet").
- Pajisja duhet të lidhet me furnizimin me ujë duke përdorur kompletin e ri të tubave që vjen me pajisjen ose komplete të tjera të reja tubash të ofruara nga qendra e autorizuar e shërbimit.

- Zorrat e vjetra nuk duhen ripërdorur.
- Për të shmangur rreziqet elektrike, nëse kabloja e energjisë elektrike është e dëmtuar, ajo duhet ndërruar nga prodhuesi, qendra e autorizuar e shërbimit ose persona me kualifikim të ngjashëm.
- Fshini pushin ose mbetjet e paketimit që janë grumbulluar përreth pajisjes.
- Artikujt e ndotur me substanca të tilla si vaj vegjetal ose mineral, aceton, alkool, benzinë, vajguri, heqës njollash, terpentinë, dyllë dhe heqës dylli duhet të lahen veçmas me një sasi shtesë detergjenti përpara se të thahen në makinën larëse dhe tharëse.
- Mos e përdorni pajisjen nëse artikujt janë të ndotur me kimikate industriale.
- Mos thani artikujt të palarë në makinën larëse-tharëse.
- Artikujt e tillë si sfungjeri i gomuar (sfungjer lateks), skufjet e dushit, tekstilet rezistente ndaj ujit, artikujt me pjesë të gomuara dhe rrobat ose jastëkët me mbushje prej sfungjeri të gomuar nuk duhet të thahen në makinën larëse dhe tharëse.
- Zbutësit e rrobave ose produkte të ngjashme duhet të përdoren vetëm sipas specifikimeve të udhëzimeve të prodhuesit të produktit.
- Hiqni të gjitha objektet nga artikujt që mund të bëhen burim zjarri, të tillë si çakmakët apo shkrepëset.
- PARALAJMËRIM: Mos e fikni asnjëherë makinën larëse dhe tharëse përpara përfundimit të ciklit të tharjes, nëse të gjithë artikujt nuk nxirren shpejt dhe nuk hapen në mënyrë që nxehtësia e mbetur të shpërndalet.
- Faza e fundit e ciklit të makinës larëse dhe tharëse kryhet pa nxehtësi (cikli i ftohjes) për të siguruar që artikujt të arrijnë një temperaturë që nuk i dëmton.
- Mos përdorni spërkatës me ujë me presion të lartë dhe/ose avull për të pastruar pajisjen.
- Pastrojeni pajisjen me copë të butë e të njomë. Përdorni vetëm detergjente neutrale. Mos përdorni produkte

gërryese, materiale të ashpra pastruese, tretës ose objekte metalike.

- Përpara se të kryeni shërbim mirëmbajtjeje, çaktivizoni pajisjen dhe hiqni spinën nga priza.

2. UDHËZIMET PËR SIGURINË

2.1 Instalimi



Instalimi duhet të jetë në përputhje me rregulloret përkatës kombëtare.

- Ndiqni udhëzimet e instalimit të dhëna me pajisjen.
- Mos e instaloni ose mos e përdorni pajisjen kur temperatura mund të jetë më e ulët se 0°C ose kur ekspozohet ndaj kushteve atmosferike.
- Gjithmonë mbajeni pajisjen vertikalisht kur e transportoni.
- Sigurohuni që ndërmjet pajisjes dhe dyshemesë të qarkullojë ajër.
- Hiqni paketimin dhe bulonat e transportit.
- Zona e dyshemesë ku do të instalohet pajisja duhet të jetë e sheshtë, e qëndrueshme, rezistente ndaj nxehtësisë dhe e pastër.
- Mbajini bulonat e transportit në një vend të sigurt. Nëse pajisja do të transportohet në të ardhmen, ata duhet të vendosen për të bllokuar kazanin për të parandaluar dëmtimet e brendshme.
- Gjithmonë bëni kujdes kur e lëvizni pajisjen sepse është e rëndë. Përdorni gjithnjë doreza sigurie dhe këpucë të mbyllura.
- Mos instaloni ose mos përdorni një pajisje të dëmtuar.
- Mos e instaloni pajisjen në një vend ku dera e pajisjes nuk mund të hapet plotësisht.
- Rregullojini këmbëzat në mënyrë që mes pajisjes dhe dyshemesë të ketë hapësirë të mjaftueshme.
- Pasi ta keni vendosur pajisjen në vendin e saj të përhershëm të punës, kontrolloni që të jetë saktësisht e niveluar me ndihmën e një niveluesi. Nëse jo, rregulloni këmbëzat siç duhet.

2.2 Lidhja elektrike



PARALAJMËRIM!

Rrezik zjarri dhe goditjeje elektrike.

- PARALAJMËRIM: Kjo pajisje është krijuar për tu montuar/ lidhur me lidhje tokëzimi në ndërtesë.
- Përdorni gjithmonë një prizë të tokëzuar të instaluar si duhet.
- Mos përdorni përshtatës me shumë spina dhe kablo zgjatuese.
- Mos e shkëputni pajisjen nga rrjeti duke e tërhequr nga kabloja elektrike. Gjithmonë tërhiqeni kabllon elektrike duke e kapur nga spina.
- Mos e prekni kabllon elektrike ose spinën e rrymës me duar të lagura.

2.3 Lidhja e shkarkimit të ujit

- Uji i hyrjes nuk duhet të kalojë 25 ° C.
- Mos u shkaktoni dëmtim tubave të ujit.
- Përpara lidhjes me tuba të rinj, tubat që nuk janë përdorur për një kohë të gjatë, aty ku janë kryer punime riparimi ose janë vendosur pajisje të reja (sahate uji, etj.), lëreni ujin të rrjedhë derisa të jetë i kthjellët dhe i pastër.
- Sigurohuni që të mos ketë rrjedhje të dukshme uji gjatë dhe pas përdorimit të parë të pajisjes.
- Mos përdorni zorrë zgjatuese nëse zorra e hyrjes së ujit është tepër e shkurtër. Kontaktoni me Qendrën e Autorizuar të Shërbimit për zëvendësimin e zorrëve të hyrjes së ujit.
- Gjatë shpaktimit të pajisjes, ka mundësi të shihni të derdhet ujë nga zorra e shkarkimit. Kjo ndodh për shkak të testimit të pajisjes me ujë në fabrikë.
- Ju mund ta zgjasni zorrën e kullimit në maksimumi 400 cm. Kontaktoni Qendrën e

Autorizuar të Shërbimit për zorrën tjetër të kullimit dhe zgjatimin.

- Sigurohuni që rubineti të jetë i arritshëm pas montimit.

2.4 Përdorimi

PARALAJMËRIM!

Rrezik plagosjeje, goditjeje elektrike, zjarri, djegieje ose dëmtimi të pajisjes.

- Mos vendosni produkte që marrin flakë ose sende të lagura me produkte të ndezshme brenda, pranë pajisjes ose mbi të.
- Mos e prekni xhamin e derës gjatë kohës që pajisja është në punë e sipër. Xhami mund të nxehet.
- Mos thani artikuj të dëmtuar (të grisur, të çarë) që përmbajnë material mbushës.
- Nëse rrobat janë larë me një heqës njollash, kryeni një cikël shtesë shpëlarjeje përpara se të filloni një cikël tharjeje.
- Sigurohuni që të keni hequr të gjitha objektet metalike nga rrobat.
- Thani vetëm rroba që janë të përshtatshme për tharjen në pajisje. Ndiqni udhëzimet e pastrimit në etiketën e artikujve.
- Mos u ulni dhe mos peshoni mbi derën e hapur të pajisjes.
- Mos i thani rrobat e njoma që pikojnë në pajisje.
- Mos lejoni që objektet e nxehta të prekin pjesët plastike të pajisjes.
- Hiqeni topin me detergjent (nëse përdoret) përpara se të filloni programin e tharjes.
- Mos përdorni top me detergjent nëse vendosni një program pa ndalim.

2.5 Shërbimi

- Për të riparuar pajisjen kontaktoni me qendrën e autorizuar të shërbimit. Përdorni vetëm pjesë rezervë origjinale.
- Ju lutemi vini re se vetëriparimi ose riparimi joprofesional mund të ketë pasoja sigurie dhe mund të zhvlerësojë garancinë.
- Pjesët e mëposhtme të këmbimit janë të disponueshme për të paktën 10 vjet pas

daljes nga qarkullimi të modelit: motori dhe karbonçinat e motorit, transmisioni mes motorit dhe kazanit, amortizatorët dhe sustat, kazanit i larjes, grupi i pasmë i kazanit dhe kushinetat përkatëse, ngrohësit dhe elementet e ngrohjes, duke përfshirë pompat e nxehtësisë, tubacionet dhe pajisjet përkatëse duke përfshirë zorrët, valvulat, filtrat dhe bllokuesit e ujit, qarqet elektrike, ekranet elektrike, çelësat e presionit, termostatet dhe sensorët, softuerët dhe firmuerët duke përfshirë softuerin e rivendosjes, derën, menteshën dhe guarnicionet e derës, guarnicionet e tjera, grupin e kyçes së derës, mjetet periferike plastike si p.sh. foletë e detergjentit. Afati mund të jetë më i gjatë në vendin tuaj. Për informacion të mëtejshëm, vizitoni faqen tonë të internetit.

- Ju lutemi vini re se disa nga këto pjesë këmbimi janë të disponueshme vetëm për riparuesit profesionistë, dhe se jo të gjitha pjesët e këmbimit u përshtaten të gjitha modeleve.
- Në lidhje me llambat brenda produktit dhe llambat e pjesëve të këmbimit të shitura veçmas: Këto llamba janë prodhuar për kushte ekstreme fizike në pajisjet elektroshtëpiake, si p.sh. temperaturë, dridhje, lagështirë, ose janë prodhuar për të sinjalizuar informacion rreth statusit të përdorimit të pajisjes. Ato nuk janë prodhuar për t'u përdorur në aplikacione të tjera dhe nuk janë të përshtatshme për ndriçim në ambiente shtëpiake.

2.6 Eliminimi i pajisjes

- Shkëputeni pajisjen nga rrjeti i furnizimit me energji dhe ai me ujë.
- Priteni kabllon e rrjetit elektrik pranë pajisjes dhe hidheni atë.
- Hiqni kapësen e derës për të parandaluar ngecjen e fëmijëve dhe të kafshëve shtëpiake brenda kazanit.
- Hidheni pajisjen në përputhje me kërkesat lokale për hedhjen e pajisjeve mbeturina elektrike dhe elektronike (WEEE).

3. PËRSHKRIM I PRODUKTIT

3.1 Veçoritë e veçanta

Lavatriçja juaj e re me tharje, plotëson të gjitha kërkesat bashkëkohore për trajtimin efikas të rrobave me konsum të ulët uji, energjie dhe detergjenti dhe kujdesin e duhur për pëlhurat.

- **Ekrani interaktiv dinamik** e bën konfigurimin dhe përdorimin e pajisjes më të shpejtë dhe më praktik.
- **Lidhja me Wi-Fi** dhe **Ndezja në distancë** ju mundëson të nisni një cikël, për të bashkëvepruar me lavatriçen tuaj dhe për të kontrolluar statusin e ciklit të largjes në telekomandë.
- **SteamCare Sistemi**, falë programit të ri **Steam Refresh** me avull ofron zgjidhjen e përkryer për freskimin edhe të rrobave më delikate pa larje. Përdorni fragrancën delikate të zhvilluar në mënyrë ekskluzive nga **Electrolux** për të shtuar një ndjesi të këndshme të rrobave të “sapo lara”, përveç heqjes së aromave të këqija dhe rrudhave.

- **UltraCare Teknologjia** është projektuar për të mbrojtur fibrat e rrobave falë fazave përpara përzierjes që tretin fillimisht detergjentin dhe më pas zbutësin e rrobave në ujë përpara se të shpërndahen nëpër rroba. Pranda çdo fibër merr kujdesin e nevojshëm.
- **UniversalDose Sirtari** me një ndarje të përkushtuar secilit lloj të detergjentit, duke përfshirë një ndarje për Pods®, i pajisur me një sistem që është në gjendje të përhapë dhe të përziejë detergjentin në një mënyrë optimale dhe të tresë mbetjet e detergjentit pas çdo cikli.
- **SensiCare System** dallon sasinë e ngarkesës së rrobave dhe përcakton kohëzgjatjen e programit brenda 30 sekondash. Programi i largjes është përshtatur në bazë të llojit dhe ngarkesës së rrobave pa konsumuar më shumë kohë, energji dhe ujë sesa nevojitet.

3.2 Përmbledhja e funksioneve të pajisjes

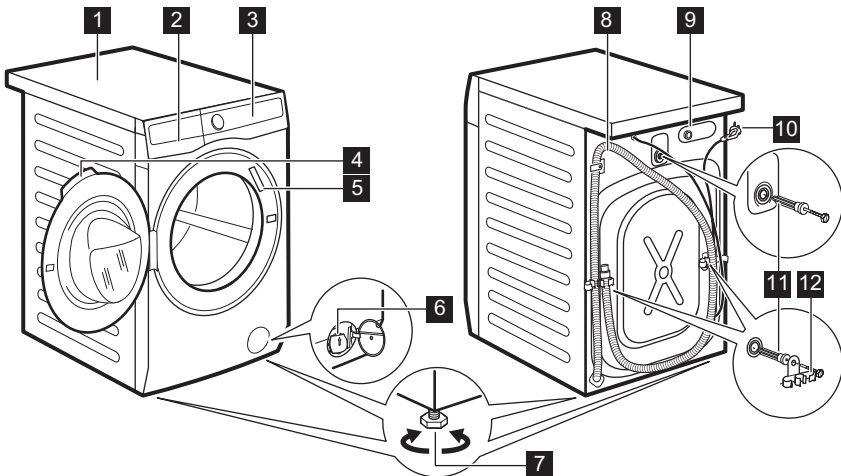

- 1 Pjesa e sipërme
- 2 Foleja e detergjentit

- 3 Paneli i kontrollit
- 4 Doreza e derës

- 5 Etiqueta e specifikimeve
- 6 Filtri i pompës së shkarkimit
- 7 Këmbët për nivelimin e pajisjes
- 8 Tubi i shkarkimit
- 9 Lidhja e tubit të furnizimit me ujë

- 10 Kordoni elektrik
- 11 Bulonat transit
- 12 Suporti i tubit

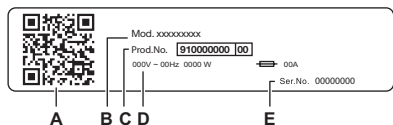

Pilaka e të dhënave raporton:

- A. Kodi QR
- B. Emri i modelit
- C. Numri i produktit
- D. Specifikimet elektrike
- E. Numri serial

Skanoni **kodin QR** me kamerën për të shkarkuar aplikacionin tonë nga dyqani i aplikacioneve në pajisjen tuaj inteligjente dhe ndiqni hapat e kërkuar. Regjistroni produktin dhe përfitonit sa më shumë prej tij.

- Aksesoni detajet e pajisjes tuaj, dokumentacion dhe artikuj sesi të përdorni veçoritë më të mira (Manuali i përdorimit është gjithashtu i disponueshëm në electrolux.com/manuals)
- Merrni këshilla për përdorimin, zgjidhjen e problemeve, informacion për shërbimin dhe riparimin (gjithashtu të disponueshëm në electrolux.com/support)
- Blini aksesorë, pjesë konsumi dhe pjesë këmbimi për pajisjen tuaj (gjithashtu të disponueshme në electrolux.com/shop)

4. TË DHËNAT TEKNIKE

Përmasat	Gjerësia / Lartësia / thellësia totale	59.7 cm /84.7 cm /63.6 cm
Lidhja elektrike	Tensioni Overall power Fuse Frekuenca	230 V 2100 W 10 A 50 Hz
Niveli i mbrojtjes kundër hyrjes së grimcave të ngurta dhe lagështisë i siguruar prej mbulesës mbrojtëse, përveç rasteve kur pajisjet e voltazhit të ulët nuk kanë mbrojtje nga lagështia		IPX4
Furnizimi me ujë ¹⁾		Ujë i ftohtë
Presioni i furnizimit me ujë	Minimal Maksimal	0.5 bar (0.05 MPa) 10 bar (1.0 MPa)
Ngarkesa maksimale e larjes	Të pambukta	11.0 kg
Ngarkesa maksimale e robave	Të pambukta Sintetike	7 kg 5 kg

1) Lidhni zorrën e hyrjes së ujit me një rubinet me 3/4" filetim.

5. INSTALIMI

⚠ PARALAJMËRIM!

Referojueni kapitujve për sigurinë.

5.1 Shpaketimi

1. Hapeni derën. Nxirrni të gjitha rrobat nga kazani.

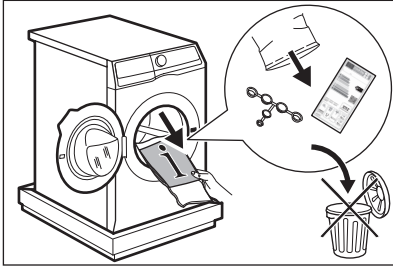

i

Aksesorët që keni marrë bashkë me pajisjen mund të variojnë në varësi të modelit.

2. Vendoseni elementin e paketimit në dysheme prapa pajisjes dhe uleni me kujdes mbi pjesën e saj të pasme. Hiqni mbrojtësen prej polistireni nga pjesa e poshtme.

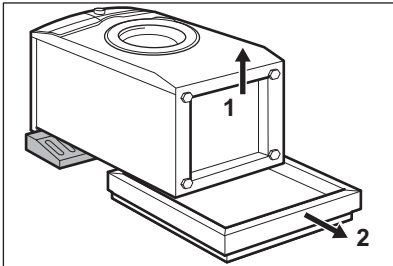

⚠ KUJDES!

Mos e shtrini lavatriçen nga ana e përparme.

3. Vendosni pajisjen pas në pozicion vertikal. Hiqni kabllon e furnizimit me energji dhe zorrën e shkarkimit nga mbajtëset e zorrës.

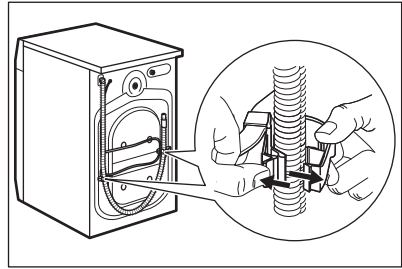

i

Ka mundësi të shihni të derdhet ujë nga zorra e shkarkimit. Kjo ndodh sepse makina larëse është testuar në fabrikë.

4. Hiqni tre bulonat e transportit dhe nxirrni jashtë distancatorët plastikë.

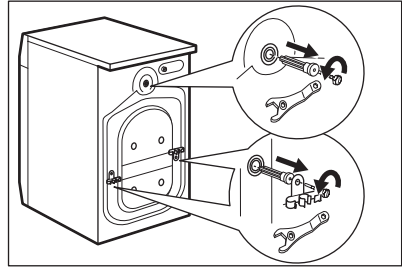

i

Rekomandojmë ta mbani të gjithë ambalazhin dhe bulonat e transportit për çdo rast kur ju duhet ta transportoni pajisjen.

5. Vendosni nëpër vrima tapat plastike që gjeni në qesen e manualit të përdorimit.

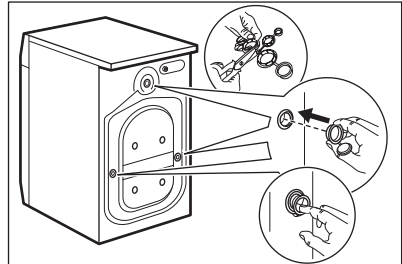

5.2 Informacion për instalimin

Pozicionimi dhe nivelimi

Rregulloni pajisjen saktësisht për të parandaluar dridhjen, zhurmën dhe lëvizjen e pajisjes kur është në punë.

1. Instalojeni pajisjen mbi një dyshe me të fortë e të sheshtë. Pajisja duhet të jetë e niveluar dhe e palëvizshme. Kontrolloni që pajisja të mos prekë murin apo pajisje të tjera dhe që të ketë qarkullim të ajrit poshtë pajisjes.

2. Lironi ose shtrëngoni këmbëzat për të rregulluar nivelin. Të gjitha këmbët duhet të qëndrojnë mirë mbi dyshe.

PARALAJMËRIM!

Mos vendosni materiale prej kartoni, druri ose të ngjashme poshtë këmbëve të pajisjes për të përshtatur nivelin.

Zorra e futjes së ujit

KUJDES!

Sigurohuni që zorrët të mos kenë dëmtime dhe që të mos ketë rrjedhje nga vendet e bashkimit. Mos përdorni zorrë zgjatuese nëse zorra e hyrjes së ujit është tepër e shkurtër. Kontaktoni qendrën e servisit për informacion mbi zëvendësimin e zorrës së furnizimit.

1. Lidhni zorrën e hyrjes së ujit me pjesën e pasme të pajisjes nëse ka nevojë. Zakonisht, vjen e instaluar nga fabrika.

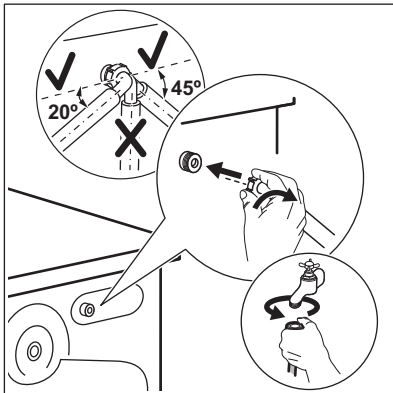

2. Pozicionojeni atë majtas ose djathtas në varësi të pozicionit të rubinetit të ujit. Sigurohuni që zorra e hyrjes së ujit të mos jetë në pozicion vertikal.
3. Nëse është e nevojshme, lironi dadon unazë për ta vendosur në pozicionin e duhur.
4. Disa modele mund të përmbajnë zorrën e hyrjes me pajisje për ndalimin e ujit. Parandalon çdo rrjedhje në zorrë për shkak të vjetërimit të natyrshëm të saj. Sektori në ditare tregon këtë gabim A. Nëse kjo ndodh, mbyllni rubinetin e ujit dhe kontaktoni me qendrën e autorizuar të shërbimit për informacion mbi zëvendësimin e zorrës.

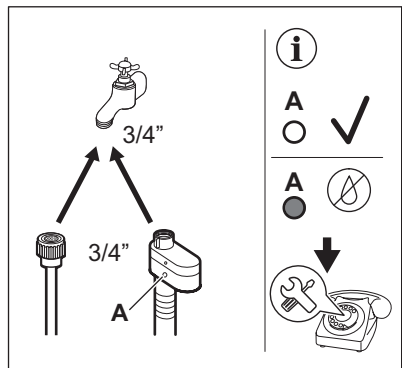

5. Lidhni fundin tjetër të zorrës së hyrjes së ujit TË FTOHTË te rubineti i ujit të ftohtë me filetim 3/4".

PARALAJMËRIM!

Uji i hyrjes nuk duhet të kalojë 25 ° C.

Shkarkimi i ujit

Zorra e shkarkimit duhet të qëndrojë në një lartësi jo më të vogël se 60 cm dhe jo më të madhe se 100 cm.

i

Ju mund ta zgjasni zorrën e kullimit në maksimumi 400 cm. Kontaktoni qendrën e autorizuar të servisit për të blerë zorrën tjetër të kullimit dhe zgjatimin.

Zorra e shkarkimit mund të lidhet në mënyra të ndryshme:

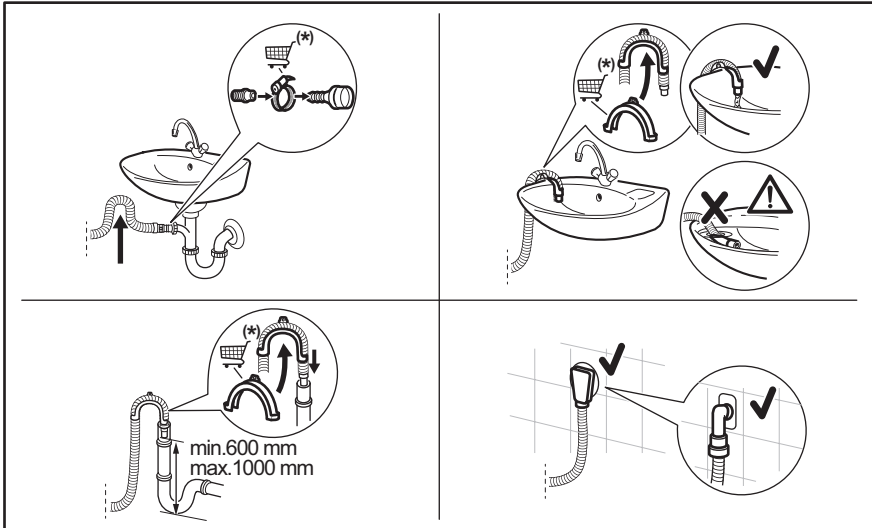

* Pjesët e këmbimit mund të ndryshohen pa paralajmërim.

Sigurohuni që tubi i shkarkimit të krijojë një hark për të parandaluar që copëzat të futen në pajisje nga lavamani.

Lidhni zorrën e shkarkimit me spigotën dhe shtrëngojeni me një fashetë. Sigurohuni që tubi i shkarkimit të krijojë një hark për të parandaluar që copëzat të futen në pajisje nga lavamani.

Pozicionojeni zorrën direkt në një tub shkarkimi të futur në murin e dhomës dhe shtrëngojeni me fashetë.

Pa udhëzuesin e zorrës plastike, me një spigotë për lavaman- Vendoseni zorrën e shkarkimit në spigotë dhe sigurojeni me një fashetë.

Zorra e shkarkimit mund të përkulet në formë U dhe të vendoset rrotull udhëzuesit plastik. Në cepin e një lavamani - Shtrëngojeni udhëzuesin me rubinetin e ujit ose në mur.



Sigurohuni që udhëzuesi plastik të mos lëvizë kur pajisja shkarkon dhe fundi i zorrës së shkarkimit të mos jetë i zhytur në ujë. Mund të kthehet ujë i ndotur brenda në pajisje. Blihi aksesorë nga distributori lokal.

Në një tub vertikal me vrimë ajrimi - Fusni zorrën e shkarkimit direkt në një tub shkarkimi ose tub vetikal



Gryka e zorrës së shkarkimit duhet të ajroset gjithmonë, pra diametri i brendshëm i tubit të shkarkimit (min. 38 mm - min. 1,5") duhet të jetë më i madh se diametri i jashtëm i zorrës së shkarkimit.

5.3 Instalimi në dysheme prej druri

Nëse e instaloni pajisjen në një dysheme prej druri, ju lutemi sigurohuni të përdorni pllaka fiksuese për të siguruar këmbët e pajisjes.

Lexoni me kujdes manualin e ofruar bashkë me aksesorët.

5.4 Lidhja elektrike

Në fund të instalimit mund të futni spinën në prizë.

Pllaka e specifikimeve dhe kapitulli "Të dhënat teknike" tregojnë specifikimet e nevojshme elektrike. Sigurohuni që të jenë në pajtim me rrjetin kryesor elektrik.

Kontrolloni që instalimi elektrik i shtëpisë suaj mund ta përballojë ngarkesën maksimale të kërkuar, duke marrë parasysh çdo pajisje tjetër në përdorim.

Lidheni pajisjen me një prizë me tokëzim.

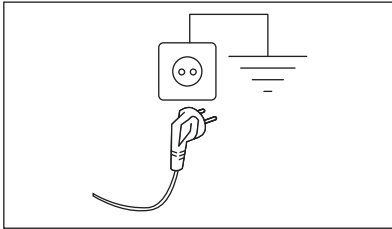

Kabloja e rrjetit elektrik duhet të jetë lehtësisht e arritshme pas instalimit të pajisjes.

Për punimet elektrike që nevojiten për instalimin e kësaj pajisjeje, kontaktoni me qendrën tonë të autorizuar të shërbimit.

Prodhuesi nuk pranon asnjë përgjegjësi për dëmtimin ose lëndimin nga mosrespektimi i masave të mësipërme paraprake të sigurisë.

6. PANELI I KONTROLLIT DHE SMARTSELECT

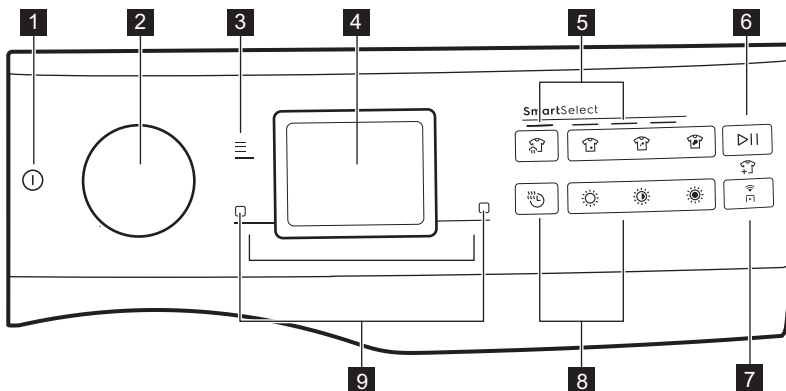

6.1 Përshkrimi i panelit të kontrollit



- 1 Tasti me prekje On/Off ①
- 2 Çelësi i programit
- 3 Menuja ≡ butoni me prekje
- 4 Ekran
- 5 SmartSelect tasti me prekje i largjes:

- Tasti me prekje Steam Refresh ①
- Extra Light tasti me prekje ② niveli i ndotjes
- Light tasti me prekje ③ niveli i ndotjes



- Normal tasti me prekje  niveli i ndotjes

6 Nisja/Pauza tasti me prekje  dhe simboli shtoni rrobat 

7 Tasti me prekje Regjimi i nisjes në distancë 

8 SmartSelect tasti me prekje i tharjes:

- Tasti me prekje Tharje e programuar 

- Tasti me prekje Tharje për hekurosje 
- Tasti me prekje Tharje për dollap 
- Tasti me prekje Tharje ekstra 

9

- Tasti i butë djathtas
- Tasti i butë majtas

6.2 SmartSelect

SmartSelect është një funksion i ri dhe unik që lejon përdoruesin të zgjedhë cilësimet e sakta të larjes bazuar në nivelin e ndotjes së tekstileve, duke u kujdesur për rrobat dhe duke përmirësuar përvojën e përdoruesit.

Temperatura e larjes i përshtatet secilit SmartSelect nivel sipas ciklit të zgjedhur për të siguruar performancën më të mirë, pa nevojën për të ndryshuar temperaturën me dorë.





Për më shumë hollësi, referojuni pjesës SmartSelect në kapitullin "Disqe dhe butona".

6.3 SmartLeaf feedback

SmartLeaf informacioni tregon sa efikas ndaj energjisë është një program, bazuar në konsumin e energjisë.

Ka tre nivele të ndryshme të informacionit SmartLeaf të treguar nga imazhi i vogël i gjetthes:

1. Asnjë gjethe e ndezur tregon një nivel mesatar të konsumit.
2. Një imazh i vogël me një gjethe  tregon një nivel të mirë të konsumit.

3. Një imazhi i vogël me dy gjethe  tregon nivelin më të mirë të konsumit.

6.4 Ndërfaqe me kohëmatës të dyfishtë

Një mënyrë e re për të përfytyruar dhe menaxhuar ciklet e larjes dhe tharjes, duke dhënë informacion të saktë rreth kohës së ciklit dhe duke ju ndihmuar të planifikoni dhe të vendosni se cilat cilësime të zbatoni.

Prezantimi i pavarur i larjes (me të bardhë) dhe tharjes (me portokalli) vetëm për disa sekonda, duke arritur në kohën gjithsej të ciklit larje+tharje. Kur shtohet cikli i tharjes, koha e llogaritur e larjes mund të ndryshojë nga koha fillestare e treguar. Kjo është për shkak se cikli i larjes optimizohet automatikisht për të përgatitur rrobat për fazën e tharjes

1. Vetëm larja



2. Larja dhe tharja



3. Informacioni i ciklit gjithsej



6.5 Tabela e simboleve kryesore

Simboli	Përshkrimi	Simboli	Përshkrimi
	Treguesi i Paralarja.		Treguesi i ndërprerjes së shpëlarjes.
	Treguesi i Shpëlarje shtesë.		Treguesi i preferuar.
	Treguesi i Steam.		Treguesi Anti-rudhë .
	Treguesi i lidhjes Wi-Fi.		Treguesi i SmartLeaf.
	Treguesi i Përfundon për.		Treguesi i E qetë.
	Treguesi i Bllokimi për fëmijët.		Treguesi i derës së mbyllur.
	Treguesi i njoftimit.		Treguesi i pastrimit të kazanit.

7. ÇELËSI PËRZGJEDHËS DHE BUTONAT

7.1 On/Off ⓘ

Shtypni dhe mbani për disa sekonda këtë buton për të aktivizuar ose çaktivizuar pajisjen. Një tingull i përkushtuar bie ndërsa ndizni ose fikni pajisjen, ndizen dritat e ekranit dhe llamba e butonit Nisja/Pauza pulson.



Programi i zgjedhur i paracaktuar në ndezjen e makinës është gjithnjë programi Eco 40-60, gjithashtu pas zgjimit nga pritja.

7.2 Çelësi i programit

Duke rrotulluar çelësin e programit, mund të zgjidhni programin e dëshiruar.

Kaloni përmes programeve

Në ekran, duke kthyer diskun, janë të dukshme disa pika që përfaqësojnë programet e disponueshme.

- Duke kthyer djathtas ose majtas, është e mundur të arrini te programet e ruajtur ose të kaloni përmes të gjithë listës.

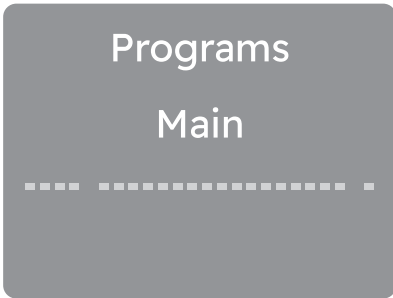

- Ktheni diskun majtas derisa të shfaqet pika e katërt lidhur me programin e fundit të përdorur.

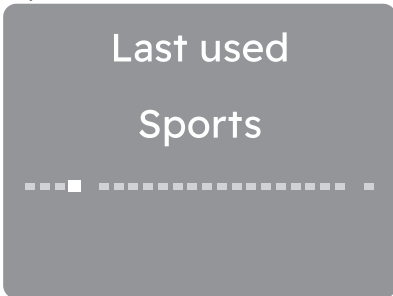

- Ktheni diskun më tej majtas për të parë, nga pika një deri në tre, programet të preferuarat që duhen ruajtur ose të ruajtur tashmë.



- Ktheni diskun djathtas për të kaluar përmes të gjithë listës së programit derisa të arrihet pika e fundit e veçantë, e cila përfaqëson akses te lista e programeve shtesë.

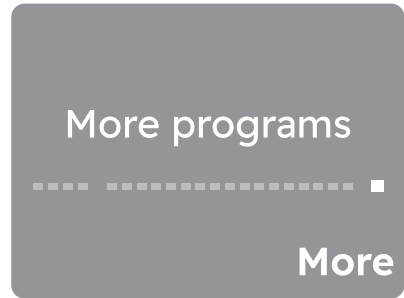

- Takoni tastin e butë djathtas pranë treguesit Më shumë për t'u futur në listën e programeve shtesë. Kalimi përmes kësaj liste funksionon njësoj si kalimi përmes listës kryesore.
- Për t'u kthyer te lista kryesore, kthejeni diskun majtas për të arritur pozicionin Kthehuni përsëri te lista kryesore dhe shtypni tastin e butë majtas pranë treguesit <Prapa.

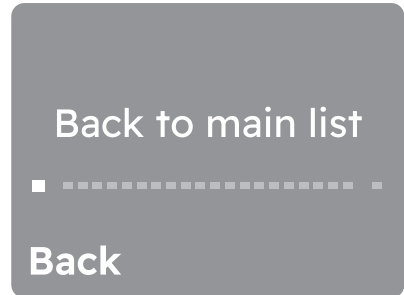

Në këtë pamje, pika e fundit përfaqëson pozicionin e rivendosjes së listës.

7.3 Menuja ☰

Takoni butonin ☰ për të hyrë brenda opsionit Menuja.

Menu

Turn dial to navigate

Ktheni diskun për të kaluar. Për të aktivizuar/çaktivizuar një opsion, takoni butonin në ekran djathtas.

Për të dalë nga Menuja  përdoruesi do të:

- shtypë butonin e menysë përsëri;
- shtypë butonin SmartSelect;
- shtypë butonin e telekomandës;
- presë për një kohë prej 10 sekondash.

7.4 Butonat në ekran djathtas/ majtas

Dy butonat në ekran  gjenden në të djathtë dhe në të majtë të ekranit.

Takoni butonin në ekran djathtas  për të nxitur veprimin që shfaqet në fund djathtas të ekranit (p.sh. rregulloni shpejtësinë e centrifugimit, aktivizoni ose çaktivizoni rezervuarin e dozës automatike, kthehuni pas në meny,...).

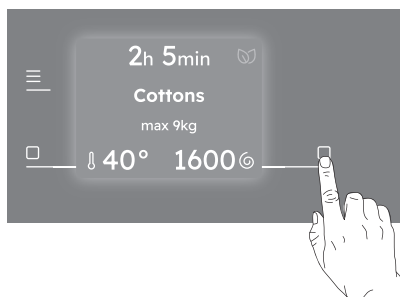

Takoni butonin në ekran majtas  për të nxitur veprimin që shfaqet në fund majtas të ekranit (p.sh. rregulloni temperaturën, aktivizoni ose çaktivizoni një opsion,...)

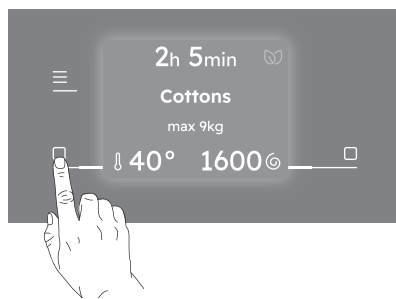

7.5 Nisja/Pauza

Takoni butonin Nisja/Pauza  për të ndezur, pezulluar pajisjen ose për të ndërprerë një program që është në punë.



Një mesazh në ekran ju informon se cikli mund të vendoset në pauzë për të shtuar ose hequr rroba. Lexoni seksionin 'Hapja e derës - Shtimi i rrobave' për më shumë detaje.

7.6 Regjimi i nisjes në distancë

Një prekje e shpejtë e këtij butoni  aktivizon funksionin Nisja nga larg që ju lejon të nisni, pezulloni dhe ndaloni pajisjen nga larg.

Aktivizimi i Regjimi i nisjes në distancë do të kyçë derën dhe makina shkon në një gjendje të pritjes.

Për të dalë nga kjo gjendje, takoni përsëri butonin dhe fiken.

7.7 SmartSelect

Larja

Ky funksion i ri është krijuar për të udhëzuar përdoruesin që të kursejë energji, kohë dhe ujë duke përmirësuar kujdesin e tekstileve dhe përvojën e konsumatorit.

Për secilin cikël të larjes është e mundur të keni kohëzgjatje dhe konsum të ndryshëm, bazuar në nivelin e ndotjes së rrobave.



Për secilin program, pajisja sugjeron një nivel të paracaktuar të ndotjes me një temperaturë të caktuar. Nëse ndryshoni temperaturën em dorë, niveli i ndotjes mund të ndryshojë.

Ka katër opsione të mundshme:

1. **Steam Refresh**

Me këtë nivel SmartSelect përdoruesi zgjedh programin Steam Refresh. Mund të pakësojë rrudhat dhe erërat e pakta dhe do të rifreskojë rrobat që nuk kanë nevojë për larje. Takimi i shumtë në imazhin e vogël lejon të menaxhohen tre kohëzgjatje të ndryshme të ciklit.

2. **Extra Light**

Ky opsion rekomandohet për rrobat me ndotje shumë të paktë, pa njolla të dukshme. Temperatura e sugjeruar është 20°C.

3. **Light**

Ky opsion është ideal për rrobat e përditshme me ndotje të paktë, me njolla të vogël, për shembull djesë. Temperatura e sugjeruar është 30°C. Niveli i ndotjes së paktë është ai që përdoret më shumë në cilësinë e paracaktuar.

4. **Normal**

Ky opsion rekomandohet për rrobat me ndotje normale/të madhe, për shembull me rënie të ushqimit ose baltës.

Për të aktivizuar një nga këto opsione, ktheni çelësin për të zgjedhur programin e dëshiruar. Drita e imazhit të vogël të nivelit të paracaktuar të ndotjes është e ndezur.

Për ta ndryshuar, takoni në imazhin e vogël përkatës.



Për të aktivizuar një nga këto opsione, ktheni çelësin për të zgjedhur programin e dëshiruar. Drita e imazhit të vogël të nivelit të paracaktuar të ndotjes është e ndezur.

Për ta ndryshuar, takoni në imazhin e vogël përkatës.

Secili nivel SmartSelect mund të modifikojë temperaturën, shpejtësinë e rrotullimit dhe kohëzgjatjen e programit të ciklit të zgjedhur.



Nëse një nivel i caktuar i ndotjes nuk është i disponueshëm, shtypja e tij do të krijojë një gabim, një sinjal të dyfishtë dhe simboli pulson dy herë.

Tharja

Tharje e programuar

Në programin ku mund të zgjidhet, takoni këtë buton për të vendosur kohën që i përshtatet tekstileve që keni për të tharë (referojuni tabelës "Tharja e programuar"). Në ekran shfaqet vlera e vendosur.

Ky opsion përdoret për të zgjedhur kohën e tharjes të dëshiruar në programet ku koha e tharjes është e disponueshme. Me secilin takim të butonit të tastit, vlera e kohës rritet me hapa prej 10 minutash deri në kohën maksimale të caktuar për programin e zgjedhur (referojuni konfigurimit të përzgjedhësit).

Tharja automatike

Ka tre nivele të mundshëm:

1. **Tharje për hekurosje**

Ky opsion rekomandohet për të tharë rroba të përshtatshme për hekurosje.

2. **Tharje për dollap**

Është niveli i tharjes i paracaktuar i zgjedhur për shumicën e programeve dhe tregohet për artikujt që do të vendosen në dollap.

3. **Tharje ekstra**

Ky opsion rekomandohet për materialet e peshqirëve.

Nëse Tharje e programuar ose niveli i tharjes janë zgjedhur, takimi në nivelin e dëshiruar të larjes së zgjuar çaktivizon ciklin e larjes dhe mbetet vetëm faza e tharjes. Pasi Tharje e programuar kanë arritur kohën maksimale, pajisja kalon automatikisht te nivelin i tharjes i

paracaktuar (Tharje për dollap); Nëse zgjidhet një nivel i tharjes, takimi në të, cikli i tharjes do të çaktivizohet dhe vendos vetëm programin e larjes të paracaktuar.

8. NDEZJA PËR HERË TË PARË

Sa herë që ndizni pajisjen, në ekranin me prekje shfaqet ekranin i ndezjes.

Herën e parë që ndizni pajisjen, pas ekranit të ndezjes ju drejtoheni përmes procedurës fillestare të konfigurimit.

8.1 Zbuloni pajisjen tuaj

Herën e parë që ndizni pajisjen, ekranin ju udhëzon përmes njëfarë informacioni lidhur me pajisjen.

Nëse përdoruesi e kapërceu atë gjatë ndezjes së parë, do të shfaqet përsëri në ndezjen e dytë pas fillimit. Nëse përdoruesi ka shtypur kapërcimin për herën e dytë, nuk do të shfaqet më.

8.2 Konfigurimi i gjuhës

Rrëshqisni përmes listës së gjuhëve duke rrotulluar dorezën për të gjetur gjuhën e

dëshiruar dhe zgjidheni duke shtypur butonin në ekran të duhur.

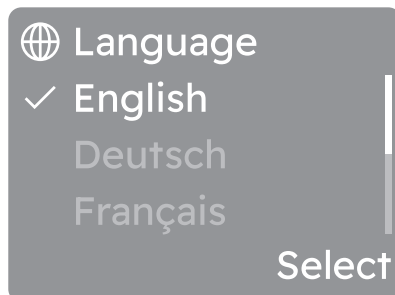

9. PËRPARA PËRDORIMIT TË PARË



Gjatë instalimit ose përpara përdorimit të parë ju mund të vëreni ujë në pajisje. Ky është uji i mbetur në pajisje pas një testimi të plotë funksional në fabrikë për të garantuar që pajisja t'u jepet klientëve në gjendje pune të përkryer dhe nuk është arsye për t'u shqetësuar.

1. Sigurohuni që të gjitha bulonat e transportit të jenë hequr nga pajisja.
2. Sigurohuni që të disponohet energjia elektrike dhe që rubineti i ujit të jetë i hapur.

3. Derdhni 2 litra ujë në folenë e detergjentit të shënuar me .

Ky veprim aktivizon sistemin e shkarkimit.

4. Derdhni një sasi të vogël detergjenti në folenë e detergjentit të shënuar me .



5. Vendosni dhe startoni një program për të pambuktat në temperaturën më të lartë pa rroba në kazan.





Kjo heq të gjithë ndotjen e mundshme nga kazani dhe tubi.

10. PROGRAMET

10.1 Skica e programeve

Programet e larjes

Programi	Përshkrimi i programit
Programet e larjes	
Eco 40-60	Cikli i energjisë së paktë për artikuj prej pambuku që lahen në 40 ose 60°C. Nuk mund të aktivizohet asnjë opsion. Ul temperaturën dhe zgjat kohën për të arritur rezultate të mira larjeje. ¹⁾
UltraQuick 49min	Pëlhura prej pambuku dhe të përziera sintetike. Ideale për të larë ngarkesën tuaj të përditëshme brenda një kohe të shkurtër, për një kujdes më të mirë për robat dhe pastrim të mirë tashmë në 30°C. <div style="border: 1px solid black; padding: 5px; margin-top: 10px;"><p> Kohëzgjatja standarde e programit është krijuar për një ngarkesë rrobash prej 5 kg. Nëse lani një ngarkesë më të vogël apo më të madhe, koha e larjes zvogëlohet ose rritet automatikisht duke siguruar rezultate të përkryera.</p></div>
Cottons	Të pambuktat e bardha dhe me ngjyra. Artikuj me ndotje normale, të madhe dhe të lehtë.
Synthetics	Artikuj sintetikë ose tekstile të përziera. Artikuj të ndotur normalisht.
Delicates	Tekstile delikate të tilla si akrilike, viskoze dhe tekstile të përziera kërkojnë larje më delikate. Artikuj me ndotje normale dhe të lehtë.
Wool 	Të leshta që lahen në makinë larëse, të leshta që lahen me dorë dhe tekstile të tjera me simbolin e kujdesit "larje me dorë" ²⁾ .
Jeans	Rroba prej xhinsi dhe artikuj të trikotuar. Ndotje normale. Ky program kryen një fazë shpëlarjeje të butë, të projektuar për xhinset, që redukton zbardhjen dhe nuk shkakton mbetje të pluhurit larës në fibra.

Programi	Përshkrimi i programit
Outdoor	<p> Mos përdorni zbutës rrobash dhe sigurohuni që kenë mbetur mbetje zbutësi në folenë e detergjentit.</p> <p>Roba që vishen jashtë, rroba pune, sportive, xhaketa të papërshkueshme nga uji, xhupa me shtresë të heqshme me push ose me izolim të brendshëm. Ngarkesa e rekomanduar për rrobat është 2.0 kg.</p> <p>Ky program mund të përdoret gjithashtu si fazë për rikthimin e papërshkueshmërisë së ujit, projektuar veçanërisht për trajtimin e rrobave me shtresë hidrofobike. Për të kryer fazën e rikthimit të papërshkueshmërisë së ujit, veproni si vijon:</p> <ul style="list-style-type: none"> • Derdhni detergjentin e larjes në ndarjen . • Hidhni në folenë e zbutësit të rrobave, një restaurues special papërshkueshmërie për rroba . • Pakësoni ngarkesën e rrobave në 1.0 kg. <p> Për të përmirësuar më tej veprimin e restaurimit të papërshkueshmërisë së ujit, thajini rrobat në një tharëse rrobash duke vendosur Outdoor programin e tharjes (nëse disponohet dhe nëse etiketa e rrobave lejon tharjen në tharëse rrobash).</p>
Hygiene	<p>Artikuj të bardhë të pambuktë. Ky program i larjes me performancë të lartë i kombinuar me avuj të avullit, heq më shumë se 99,99% të bakteveve dhe viruseve³⁾ mbajtja e temperaturës mbi 60 °C gjatë gjithë fazës së larjes; me një veprim shtesë mbi fibrat falë një faze avulli, një fazë shpëlarje e përmirësuar siguron heqjen e duhur të mbetjeve të detergjentit dhe mikroorganizmave. Ky program siguron gjithashtu një zvogëlim të duhur të poleneve/artikujve alergjentë.</p>
OneGo 20/60min	<p>Program për të trajtuar deri në ngarkesë 1 kg bluza të përziera sintetike në vetëm në 20 minuta. Shtoni një fazë tharjeje për të pasur një trajtim të plotë të larjes dhe tharjes në 60 minuta.</p> <p>4)</p>
Sportswear	<p>Veshje sportive, fibra sintetike si poliester, përzierje poliesteri/elastan, poliamid. I përshtatshëm për të hequr djersën dhe ndotjet e trupit nga veshjet teknike sportive.</p>
Training Gear	<p>Sugjerohet për ngarkesë të vogël të përbërë nga veshje sportive dhe fitnesi.</p>
BedLinen XL	<p>Cikli i larjes për tre komplete çarçafësh, njëri prej të cilëve mund të jetë me madhësi të dyfishtë.</p>
Business Shirts	<p>Këmisha pambuku dhe të përziera pambuku, normalisht të ndotura me fund me avull për të lehtësuar hekurosjen. Kur programi të ketë mbaruar, hiqni menjëherë veshjen në një varëse rrobash për tharje në ajër për rezultatet më të mira.</p>
Spin/Drain	<p>Për të centrifuguar rrobat dhe për të shkarkuar ujin e kazanit. Të gjitha tekstilet, përveç të leshtave dhe tekstileve delikate.</p>

Programi	Përshkrimi i programit
----------	------------------------

Rinse

Të gjitha tekstilet, përveç të leshtave dhe tekstileve shumë delikate.
 Program për të shpëlarë dhe për të centrifuguar rrobat. Shpejtësia e parazgjedhur e centrifugimit është ajo që përdoret për programet e pambukut. Reduktoni shpejtësinë e centrifugimit sipas llojit të rrobave. Nëse është e nevojshme, caktoni Shpëlarje shtesë opsionin për të shtuar shpëlarje. Me një shpejtësi të ulët centrifugimi, pajisja kryen shpëlarje delikate dhe centrifugim të shkurtër.

Machine Clean

Cikli i mirëmbajtjes me ujë të nxehtë për të pastruar dhe freskuar kazanin, si dhe për të hequr mbetjet që mund të shkaktojnë aroma të këqija. Për rezultate optimale përdoreni këtë cikël një herë në muaj. Përpara përdorimit të këtij cikli, hiqni të gjithë artikujt nga kazanin. Dërdhni një kupë zbardhues ose pastrues të makinës larëse në ndarjen e fazës së larjes. **MOS** i përdorni të dyja së bashku.



Pas pastrimit të kazanit, vendosni një cikël tjetër shpëlarjeje me kazan bosh dhe pa detergjent për të hequr mbetjet e zbardhuesit.



Ekzekutoni këtë program veçanërisht nëse shfaqet mesazhi **Rekomandohet cikël pastrimi**. Nëse programi i pastrimit shtyhet, mesazhi vazhdon të shfaqet gjatë përdorimeve të mëvonshme derisa të ekzekutohet.

- 1) Sipas Rregullores së BE-së 2019/2023, ky program në 40 °C mund të pastrojë rrobat me ndotje normale të deklaruara se mund të lahen në 40°C ose 60°C, së bashku në të njëjtin cikël. Për temperaturën e arritur në rroba, kohëzgjatjen e programit dhe të dhëna të tjera, ju lutemi referojuni kapitullin "Vlerat e konsumit".
- 2) Gjatë këtij cikli kazanin rrotullohet ngadalë për të garantuar larje delikate. Mund të duket që kazanin nuk rrotullohet fare ose nuk rrotullohet mirë, por është normale për këtë program.
- 3) I testuar për Staphylococcus aureus, Enterococcus faecium, Candida albicans, Pseudomonas aeruginosa dhe MS2 Bacteriophage në testin e jashtëm të kryer nga Swisstatest Testmaterialien AG në vitin 2021 (Raporti i Testit Nr. 202120117).
- 4) Kur shtohet cikli i tharjes, koha e llogaritit e larjes mund të ndryshojë nga koha fillestare e treguar. Kjo është për shkak se cikli i larjes optimizohet automatikisht për të përgatitur rrobat për fazën e tharjes.

Temperatura e programit, shpejtësia maksimale e centrifugimit dhe ngarkesa maksimale

Programi	Temperatura e parazgjedhur Diapazoni i temperaturës	Shpejtësia referencë e centrifugimit Gama e shpejtësisë së centrifugimit	Ngarkesa maksimale
Eco 40-60	1)	1600 rpm 1600 rpm - 400 rpm	11.0 kg
UltraQuick 49min	30°C 60 °C - Ftohtë	1600 rpm 1600 rpm - 400 rpm	8.0 kg
Cottons	40°C 90 °C - Ftohtë	1600 rpm 1600 rpm - 400 rpm	11.0 kg
Synthetics	30°C 60 °C - Ftohtë	1200 rpm 1200 rpm - 400 rpm	5.0 kg

Programi	Temperatura e parazgjedhur Diapazoni i temperaturës	Shpejtësia referencë e centrifugimit Gama e shpejtësisë së centrifugimit	Ngarkesa maksimale
Delicates	30°C 40 °C - Ftohtë	1200 rpm 1200 rpm - 400 rpm	2.0 kg
Wool	40°C 40 °C - Ftohtë	1200 rpm 1200 rpm - 400 rpm	3.0 kg
Jeans	30°C 40 °C - Ftohtë	1200 rpm 1200 rpm - 400 rpm	4.0 kg
Outdoor	30°C 40 °C - Ftohtë	1200 rpm 1200 rpm - 400 rpm	2.0 kg ²⁾ 1.0 kg ³⁾
Hygiene	60°C	1600 rpm 1600 rpm - 400 rpm	11.0 kg
OneGo 20/60min	30°C 40°C - 30°C	1200rpm	1.0 kg
Sportswear	30°C 60 °C - Ftohtë	1200 rpm 1200- 400 rpm	5.0 kg
Training Gear	30°C 40 °C - Ftohtë	1200 rpm 1200 rpm - 400 rpm	1.0 kg
BedLinen XL	30°C 60 °C - Ftohtë	1200 rpm 1200 rpm - 400 rpm	4.5 kg
Business Shirts	30°C 60 °C - Ftohtë	1600 rpm 1600 rpm - 400 rpm	2.0 kg
Spin/Drain	-	1600 rpm 1600 rpm - 400 rpm	11.0 kg
Rinse	-	1600 rpm 1600 rpm - 400 rpm	11.0 kg
Machine Clean	60°C	1200 rpm 1200 rpm - 400 rpm	-

1) Temperatura e këtij programi nuk është e dukshme në ekran dhe vendoset automatikisht.

2) Programi i larjes.

3) Programi i larjes dhe faza e papërshkueshmërisë nga uji.

Pajtueshmëria e opsioneve të programit











Opsionet nuk janë të zgjedhshme me të gjitha programet e larjes, një opsion mund të përjashtojë një tjetër. Në këtë rast, pajisja nuk ju lejon të vendosni preferencën e papërputhshme së bashku.

Sigurohuni se ekranin dhe tastet e buta janë gjithnjë të pastër dhe të thatë.



Kur vendosni një program larjeje dhe futni Menuja , ekrani tregon opsionet e disponueshme.

 **Bllokimi për fëmijët** dhe  **Përfundon për** janë të zgjedhshme me të gjitha programet.

	Eco 40-60	UltraQuick 49min	Cottons	Synthetics	Delicates	Wool	Jeans	Outdoor	Hygiene	OneGo 20/60min	Sportswear	Training Gear	BedLinen XL	Business Shirts	Spin/Drain	Rinse	Machine Clean
 Shpejtësia e centrifugimit	■	■	■	■	■	■	■	■	■		■	■	■	■	■	■	■
 Ndërprerje e shpëlarjes	■	■	■	■	■	■	■	■	■		■	■		■			■
 E qetë			■	■	■		■				■	■					
 Pa centrifugim																	■ ¹⁾ ■
PODS®	■	■	■	■	■		■	■	■		■		■				
 Paralarja			■	■							■	■					
 Shpëlarje shtesë		■	■	■	■		■	■	■		■	■	■	■			■
 Steam Anticrease		■	■	■	■		■		■	■	■	■	■				
 Përfundon për	■	■	■	■	■	■	■	■	■	■	■	■	■	■	■	■	■

1) Nëse caktoni opsionin Pa centrifugim, pajisja vetëm shkarkon ujin.

Detergjentet e përshtatshme për programet e larjes

Programi	Pluhur universal ¹⁾	Lëng universal	Lëng për rroba me ngjyra	Delikate të leshta	Special
Eco 40-60	▲	▲	▲	--	--
Cottons	▲	▲	▲	--	--
Synthetics	▲	▲	▲	--	--
Delicates	--	--	--	▲	▲
Wool/Silk	--	--	--	▲	▲
Sportswear	--	▲	▲	--	▲
Outdoor	--	--	--	▲	▲
Hygiene	▲	▲	--	--	▲

1) Në temperaturë më të lartë se 60 °C rekomandohet përdorimi i detergjentit pluhur.

▲ = Rekomandohet

-- = Nuk rekomandohet

10.2 Programe të tjera

Programet e larjes

Programi	Përshkrimi i programit
Programet e larjes	
Down Jackets	Programi special për një xhup me pupla ose jorgan , gjithashtu edhe me mbushje sintetike. Nëse etiketa e kujdesit për veshjet e lejon, kryeni një cikël të plotë larjeje dhe tharjeje për të ruajtur pamjen dhe funksionin termik.
Soccer/Rugby	Veshje futbollit dhe regbi me përzierje poliestër, poliestër/elastan, materiale poliamide dhe mikrofibra. Cikli special i krijuar për njolla të freskëta me fazë të integruar të paralarjes.
Skiing Gear	E përkryer për veshje të rënda si xhaketa skish dhe rroba malore.
Running Shoes	Dizenjuar për atlete, programi i larjes së butë.
Duvet	Batanije sintetike teke, rroba me mbushje, jorganë, xhupa me pupla dhe artikuj të ngjashëm.
Towels	Peshqirë pambuku dhe robdëshambër. Ideale për ndotje normale dhe të rëndë.
Pet Hair	Program larjeje i përshtatur për heqjen e qimeve të kafshëve shtëpiake nga sendet
Easy Iron	Artikuj prej pambuku, sintetike dhe pëlhura të përziera që kërkojnë larje të butë. Ndotje normale dhe e lehtë. ¹⁾
AntiAllergy Vapour	Artikuj të bardhë të pambuktë. Ky program i larjes me performancë të lartë i kombinuar me avuj të avullit, heq më shumë se 99,99% të baktereve dhe viruseve ²⁾ mbajtja e temperaturës mbi 60 °C gjatë gjithë fazës së larjes; me një veprim shtesë mbi fibrat falë një faze avulli, një faze shpëlarjeje e përmirësuar siguron heqjen e duhur të mbetjeve të detergjentit dhe mikroorganizmave. Ky program siguron gjithashtu një zvogëlim të duhur të poleneve/artikujve alergjentë.

Programi	Përshkrimi i programit
Baby	Cikli special i shpejtë për sendet e bebeve me performancë të mirë larjeje dhe shpërlarjeje.
Linen	Cikli i veçantë delikat i përshtatur për artikujt me fije liri/liri të bardhë ose me ngjyrë.
1 Item Fast	Artikull pambuku dhe sintetik i ndotur pak.
Steam Cashmere	Lesh dhe kashmir. Program i shkurtër për të freskuar pa larje rroba leshi dhe kashmiri që mund të lahen me dorë. Kur trajtoni ngarkesa më të vogla, kohëzgjatja e programit mund të reduktohet më tej përmes Përfundon për opsionit.
Steam Refresh	Artikuj të pambuktë, sintetikë dhe të përzier. Cikël special avulli pa larje që mund të përdoret për të përgatitur rrobat tuaja të thara për hekurorje ose për të rifreskuar rrobat e veshura një herë. Ky program zvogëlon rrudhat, aromat dhe liron fijet. Mos përdorni detergent.

1) Për të pakësuar rrudhat, ky cikël rregullon temperaturën e ujit dhe kryen një fazë larjeje dhe centrifugimi të butë. Pajisja shton disa shpërlarje.

2) I testuar për Staphylococcus aureus, Enterococcus faecium, Candida albicans, Pseudomonas aeruginosa dhe MS2 Bacteriophage në testin e jashtëm të kryer nga Swisstatest Testmaterialien AG në vitin 2021 (Raporti i Testit Nr. 202120117).

Temperatura e programit, shpejtësia maksimale e centrifugimit dhe ngarkesa maksimale

Programi	Temperatura e parazgjedhur Diapazoni i temperaturës	Shpejtësia referencë e centrifugimit Gama e shpejtësisë së centrifugimit	Ngarkesa maksimale
Down Jackets	30°C 40 °C - Ftohtë	1200 rpm (1200 - 400 rpm)	2.0 kg
Soccer/Rugby	40°C 60 °C - Ftohtë	1200 rpm 1200 rpm - 400 rpm	11.0 kg
Skiing Gear	30°C 40 °C - Ftohtë	1200 rpm 1200 rpm - 400 rpm	5.0 kg
Running Shoes	30°C 40 °C - Ftohtë	1000 rpm 1000 rpm - 400 rpm	2.0 kg
Duvet	30°C 40 °C - Ftohtë	800 rpm 800 - 400 rpm	3.0 kg
Towels	40°C 90 °C - Ftohtë	1600 rpm 1600 rpm - 400 rpm	11.0 kg
Pet Hair	30°C 60 °C - Ftohtë	1200 rpm 1200 rpm - 400 rpm	3.0 kg
Easy Iron	40°C 60 °C - Ftohtë	800 rpm 800 rpm - 400 rpm	0.5 kg
AntiAllergy Vapour	60°C	1600 rpm 1600 rpm - 400 rpm	3.0 kg
Baby	30°C 60 °C - Ftohtë	1600 rpm 1600 rpm - 400 rpm	4.0 kg

Programi	Temperatura e parazgjedhur Diapazoni i temperaturës	Shpejtësia referencë e centrifugimit Gama e shpejtësisë së centrifugimit	Ngarkesa maksimale
Linen	30°C 40 °C - Ftohtë	1200 rpm 1200 rpm - 400 rpm	2.0 kg ¹⁾ 1.0 kg ²⁾
1 Item Fast	20 °C 20 °C - Ftohtë	1200 rpm 1600 - 400 rpm	3.0 kg
Steam Cashmere	-	-	11.0 kg
Steam Refresh	-	-	-

1) Programi i larjes.

2) Programi i larjes dhe faza e papërshkueshmërisë nga uji.

Pajtueshmëria e opsioneve të programit











Opsionet nuk janë të zgjedhshme me të gjitha programet e larjes, një opsion mund të përjashtojë një tjetër. Në këtë rast, pajisja nuk ju lejon të vendosni preferencën e papërputhshme së bashku. Sigurohuni se ekrani dhe tastet e buta janë gjithnjë të pastër dhe të thatë.



Kur vendosni një program larjeje dhe futni Menuja , ekrani tregon opsionet e disponueshme.

 **Bllokimi për fëmijët** dhe  **Përfundon për** janë të zgjedhshme me të gjitha programet.

	Down Jackets	Soccer/Rugby	Skiing Gear	Running Shoes	Duvet	Towels	Pet Hair	Easy Iron	AntiAllergy Vapour	Baby	Linen	1 Item Fast	Steam Cashmere	Steam Refresh
 Shpejtësia e centrifugimit	■	■	■	■	■	■	■	■	■	■	■	■	■	■

	Down Jackets	Soccer/Rugby	Skiing Gear	Running Shoes	Duvet	Towels	Pet Hair	Easy Iron	AntiAllergy Vapour	Baby	Linen	1 Item Fast	Steam Cashmere	Steam Refresh
 Ndërprerje e shpëlarjes	■		■	■		■	■	■	■	■	■			■
 E qetë				■		■	■					■		
 Pa centrifugim														
PODS®	■	■	■			■		■	■	■	■			
 Paralarja				■		■	■	■	■					
 Shpëlarje shtesë	■	■	■	■		■	■	■	■	■	■			■
 Steam Anticrease						■	■	■	■	■	■		■	
 Përfundon për	■	■	■	■	■	■	■	■	■	■	■	■	■	■

Detergjentët e përshtatshëm për programet e larjes

Programi	Pluhur universal ¹⁾	Lëng universal	Lëng për rroba me ngjyra	Delikate të leshta	Special
Down Jackets	--	▲	▲	--	▲
Soccer/Rugby	--	▲	▲	--	▲
Skiing Gear	--	▲	▲	--	▲
Running Shoes	--	--	--	▲	▲
Duvet	--	--	--	▲	▲
Towels	▲	▲	▲	--	--
Pet Hair	--	--	--	▲	▲
Easy Iron	--	▲	▲	--	▲
AntiAllergy Vapour	▲	▲	--	--	▲

Programi	Pluhur universal ¹⁾	Lëng universal	Lëng për rroba me ngjyra	Delikate të leshtha	Special
Baby	--	--	--	▲	▲
Linen	--	--	--	▲	▲
1 Item Fast	--	▲	▲	--	▲

1) Në temperaturë më të lartë se 60 °C rekomandohet përdorimi i detergjentit pluhur.

10.3 programet Steam

Programet Steam mund të përdoren për pakësimin e rrudhave dhe erërave në rroba (si të pambukta, sintetike, pëlhura të përziera, përfshirë delikatet) që thjesht kanë nevojë të rifreskohen, në një kohë të shkurtër, duke shmangur larjen.

Fibrat e rrobave relaksohen dhe më pas hekurosja bëhet dhe plotësisht e lehtë. Kur cikli përfundon, hiqni shpejt rrobat nga kazani.

MOS e cilësoni këtë regjim me llojet e mëposhtme të artikujve:

- Artikujt që nuk janë të përshtatshëm për tharjen në tharëse.
- Artikujt me etiketën "Vetëm për pastrim kimik".



Mos përdorni detergjent!
Programet Steam nuk heqin erën veçanërisht të rëndë dhe nuk kryejnë ndonjë cikël higjenik.
Pas trajtimit me avull, rrobat mund të jenë të lagëta. Varini rrobat jashtë për pak minuta.

Aroma (Electrolux Steam Fragrance)

Electrolux Steam Fragrance ju lejon të freskoni edhe rrobat tuaja delikate, duke hequr rrudhat dhe duke shtuar freski me një aromë të butë të krijuar ekskluzivisht nga **Electrolux**. Duke rifreskuar rrobat tuaja me avull sesa përdorimin e cikleve të plota të larjes, do t'i mbani rrobat tuaja të duken dhe të ndjehen të reja më gjatë. Madje mund të përdorni me siguri aromën me programet Kashmir dhe Avull - nëse janë në dispozicion - për pëlhura delikate si kashmir dhe lesh.

Kur trajtoni ngarkesë të vogël, pakësoni dozën e aromës dhe kohëzgjatjen e ciklit: në vetëm pesëmbëdhjetë minuta rrobat tuaja do të rimarrin atë ndjenjë të "sapo-larjes".

Lexoni me kujdes instruksionet e ofruara bashkë me aromën.

MOS:

- Thani në tharëse rrobat e trajtuara me fragrancë. Dobitë e saj do të largohen me avullin.
- Përdorni fragrancën për qëllime ndryshe nga ato që përshkruhen këtu.
- Përdorni fragrancën në rroba të reja. Rrobat e reja mund të përmbajnë përbërës mbetjesh që nuk janë të përshtatshme për atë.



Aroma është e disponueshme në dyqanin në internet **Electrolux** ose nga shitësi i autorizuar.

10.4 Woolmark Premium Wool Care - Blu



- Cikli i larjes për të leshat në këtë makinë është analizuar dhe miratuar nga The Woolmark Company për larjen e rrobave të leshtha që mbajnë etiketën për "larje me dorë" nëse produktet lahen sipas

udhëzimeve në etiketën e rrobës dhe ato të dhëna nga prodhuesi i kësaj makine larëse. M2304.

- Cikli për tharjen e të leshtave në këtë pajisje është testuar dhe miratuar nga The Woolmark Company. Cikli është i përshtatshëm për të tharë rroba të leshta

që mbajnë etiketën për "larje me dorë" nëse rrobat lahen në një cikël me larje me dorë të miratuar nga Woolmark dhe thahen sipas udhëzimeve të lëshuara nga prodhuesi i kësaj makine larëse. M2412.

10.5 Tharje automatike



Kohët fillestare të ciklit për programet me opsion Nivelin e tharjes janë vetëm vlerësime, dhe koha aktuale e tharjes mund të ndryshojë pak nga koha e shfaqur në ekran.

Niveli i tharjes	Lloji i tekstilit	Ngarkesa
Tharje ekstra Për materialet prej peshqiri	Të pambuktat dhe liri (rrobat e banjës, peshqirët e banjës, etj)	deri në 7 kg
	Veshjet e xhinsit	deri në 4 kg
Tharje për dollap Për rrobat që vihen në dollap	Të pambuktat dhe liri (rrobat e banjës, peshqirët e banjës, etj)	deri në 7 kg
	Tekstile sintetike dhe të përziera (trikot, bluzat, të brendshmet, shtrorjat dhe çarçafët)	deri në 5 kg
	Tekstile delikate (tekstile akrilike, viskoze dhe tekstile delikate të përziera)	deri në 2 kg
	Artikuj prej leshi (triko të leshta)	deri në 1 kg
	Rroba sportive që vishen jashtë (roba që vishen jashtë, roba pune, sportive, xhaketa të papërskueshme nga uji, xhupa me push)	deri në 2 kg
	Veshjet e xhinsit	deri në 4 kg
Tharje për hekurosje E përshtatshme për hekurosje	Të pambuktat dhe liri (çarçafët, mbulesa tavoline, këmisha, etj)	deri në 7 kg

10.6 Cilësimet e sugjeruara të Tharja me kohë

Niveli i tharjes	Lloji i tekstilit	Ngarkesa (kg)	Shpejtësia e centrifugës (rpm)	Kohëzgjatja e sugjeruar (min)
Tharje ekstra Për materialet prej peshqiri	Të pambuktat dhe liri (rrobat e banjës, peshqirët e banjës, etj)	7	1600	230-250
		5	1600	170-180
		3	1600	90-100
	Veshjet e xhinsit	4	1200	160-170
		2	1200	70-110
Tharje për dollap Për rrobat që vihen në dollap	Të pambuktat dhe liri (rrobat e banjës, peshqirët e banjës, etj)	7	1600	220-240
		5	1600	160-170
		3	1600	80-90
	Tekstile sintetike dhe të përziera (trikot, bluzat, të brendshmet, shtrajat dhe çarçafët)	5	1200	160-180
		3	1200	100-110
	Delikate (tekstile akrilike, viskoze dhe tekstile delikate të përziera)	2	1200	120-130
		1	1200	70 - 80
	Të leshta (triko të leshta)	1	1200	130-140
	Rroba sportive që vishen jashtë (rroba që vishen jashtë, rroba pune, sportive, xhaketa të papërshkueshme nga uji, xhupa me push)	2	1200	90-100
		1	1200	50-60
	Veshjet e xhinsit	4	1200	150-170
		2	1200	80-100
Tharje për hekurosje E përshtatshme për hekurosje	Të pambuktat dhe liri (çarçafët, mbulesa tavoline, këmisha, etj)	7	1600	130-150
		5	1600	100-110
		3	1600	60-70

11. Wi-Fi - KONFIGURIMI I LIDHJES

Ky kapitull përshkruan mënyrën si të lidhni pajisjen smart me rrjetin Wi-Fi dhe me pajisjet celulare.

Përmes këtij funksioni mund të merrni njoftime, mund të kontrolloni dhe monitoroni pajisjen tuaj nga pajisjet celulare.

Funksionaliteti Wi-Fi është joaktiv si cilësim i paracaktuar i fabrikës.

Për të lidhur pajisjen që të përfitoni nga gama e plotë e veçorive dhe e shërbimeve, ju nevojiten:

- Rrjet me valë në shtëpi, me lidhje interneti të aktivizuar.
- Pajisje celulare e lidhur me rrjetin me valë.

Parametrat e modulit Wi-Fi

Frekuenca	2.412 - 2.472 GHz për tregun evropian
Protokolli	IEEE 802.11b/g/n
Fuqia maksimale	<20 dBm
Enkriptimi	WPA, WPA2, WPA3

11.1 Kodi QR në pllakën e të dhënave

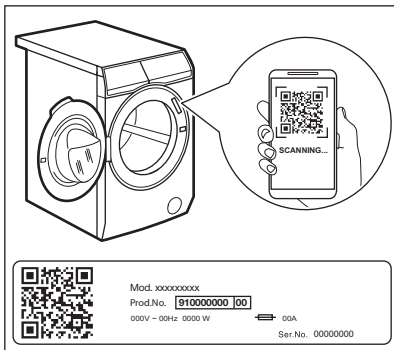

Kodi QR mund të përdoret në dy mënyra:

- Skanoni kodin QR me aplikacionin e integruar të kamerës për të shkarkuar aplikacionin tonë nga App Store në pajisjen tuaj inteligjente dhe ndiqni hapat e kërkuar.

- Çiftimi i pajisjes tuaj inteligjente me pajisjen për të thjeshtuar procesin. Skanoni kodin QR me aplikacionin tonë të integruar të skanerit të kodit QR.

11.2 Instalimi dhe konfigurimi i App



App ju lejon të kontrolloni larjen e rrobave përmes një pajisjeje celulare. Ai përmban një numër të madh programesh, veçorish të dobishme dhe informacionesh produkti të përshtatura në mënyrë të përkryer për pajisjen. Përmes aplikacionit ju mund të zgjidhni programet që janë tashmë të disponueshme nga paneli i kontrollit të pajisjes, plus shkyçni programe shtesë të disponueshme vetëm nga një pajisje celulare. Programet shtesë mund të ndryshojnë me kalimin e kohës, së bashku me versionet e reja të aplikacionit. Është kujdes i personalizuar për rrobat - gjithçka nga pajisja juaj celulare.

Kur lidhni pajisjen me aplikacionin, qëndroni pranë saj me pajisjen tuaj celulare.

Sigurohuni që pajisja celulare të jetë e lidhur me rrjetin me valë të shtëpisë.

1. Shkoni në App Store në pajisjen tuaj inteligjente ose skanoni kodin QR (*shih paragrafin 'Kodi QR në pllakën e të dhënave'*).
2. Shkarkoni dhe instaloni aplikacionin tonë.
3. Nisni aplikacionin. Zgjidhni vendin dhe gjuhën dhe identifikohuni me emailin dhe fjalëkalimin tuaj. Nëse nuk keni një llogari, krijoni një të re duke ndjekur udhëzimet në App.
4. Ndiqni udhëzimet në aplikacion për regjistrimin dhe konfigurimin e pajisjes.

11.3 Lidhja e pajisjes me Wi-Fi



Ndezja e Wi-Fi



Si e paracaktuar nga fabrika, funksionaliteti Wi-Fi është i fikur.

Takoni butonin On/Off  për disa sekonda për të aktivizuar pajisjen.

Për të lidhur pajisjen me një rrjet Wi-Fi, takoni dhe mbani butonin e tastit Regjimi i nisjes në distancë  për 5 sekonda. Gjithashtu është e mundshme të aktivizoni Wi-Fi nga menyuja e cilësimeve.

Gjatë kësaj faze, ekrani tregon imazhin e vogël të Wi-Fi  dhe mesazhin "**Duke filluar...**". Pas pak shfaqet mesazhi **Gati për t'u lidhur**" dhe imazhi i vogël .

Lidhja e pajisjes tuaj



Përpara sesa të vazhdonin me hapat e tjera, sigurohuni se App është shkarkuar e konfiguruar dhe pajisja juaj e zgjuar është lidhur me rrjetin e shtëpisë tuaj. Referojuni paragrafit "Instalimi dhe konfigurimi i aplikacionit".

Hapni App nga pajisja juaj e zgjuar dhe ndiqni udhëzimin e shfaqur për të shtuar pajisjen tuaj.

Gjatë fazës së shoqërizimit, App mund të ridrejtojë te cilësimet Wi-Fi të pajisjes së zgjuar për të zgjedhur rrjetin e shtëpisë dhe të kërkojë që të futni fjalëkalimin e Wi-Fi për të lidhur pajisjen.

Pas fazës **Po lidhet...**, nëse përfundon me sukses, shfaqet mesazhi "**Lidhja u krye me sukses**". Përndryshe, shfaqet mesazhi "**Nuk mund të lidhet**".

Pasi të jetë lidhur, takimi në butonin Regjimi i nisjes në distancë  do t'u lejojë përdoruesve të jenë në gjendje të nisin ciklet nga larg në App.

Lidhja automatikisht në rrjetin e regjistruar

Pasi pajisja të jetë konfiguruar me sukses dhe të jetë lidhur në rrjetin e shtëpisë, sa herë që të ndizet, do të përpiqet të lidhet me rrjetin

automatikisht. Nuk do të ketë asnjë tingull kur lidhja me Wi-Fi është e suksesshme.

Lidhja me një rrjet të ndryshëm (Rihapja e pikës së aksesit)

Çdo herë që përdoruesi takon dhe mban butonin e tastit Regjimi i nisjes në distancë  për 5 sekonda, pika e aksesit do të hapet dhe transmehet. Kredencialet e rrjetit të ri të marrë në këtë pikë do të mbivendosen ndaj kredencialeve të ruajtura më parë dhe pastaj pajisja lidhet me rrjetin Wi-Fi të ri.

Referojuni pjesës "Lidhni pajisjen tuaj" për të kryer lidhjen.

Fikja e Off Wi-Fi

Nëse përdoruesi vendos të mos e lidhë më pajisjen me Wi-Fi, mund të takojë dhe të mbajë butonin e tastit Regjimi i nisjes në distancë  për 10 sekonda dhe pajisja do të rivendoset dhe fiket. Gjithashtu është e mundshme të çaktivizoni Wi-Fi nga menyuja e cilësimeve.

Pas konfirmimit të rivendosjes, ekrani tregon mesazhin "**Rrjeti është rivendosur**" dhe Wi-Fi është off.

11.4 Përditësimi në ajër

Aplikacioni mund të propozojë një përditësim për pajisjen tuaj.

Nëse është në funksionim një program, aplikacioni njofton se përditësimi do të nisë në përfundim të programit.

Gjatë përditësimit, pajisja shfaq një mesazh në ekran.

Mos e fikni ose hiqni nga priza pajisjen gjatë përditësimit.

Pajisja do të jetë sërish e përdorshme në përfundim të përditësimit, pa ndonjë njoftim rreth përditësimit të suksesshëm.

Nëse ndodh një gabim, pajisja shfaq një mesazh në ekran: thjesht shtypni çdo buton ose ktheni çelësin për t'iu kthyer përdorimit normal.

11.5 Wi-Fi gjithmonë aktiv

Funksioni Wi-Fi gjithmonë aktiv është i disponueshëm në Aplikacion.

Ky funksion e mban pajisjen të lidhur me rrjetin edhe kur pajisja është e fikur.

Treguesi  ndizet dhe fiket me ndërprerje.

Është e mundur ta ndizni pajisjen duke shtypur butonin On/Off  ose përmes Aplikacionit.



Funksioni Wi-Fi gjithmonë aktiv mund të ndikojë në konsumin tuaj të energjisë.

12. OPSIONET



12.1 Hyrje



Disa opsione shtesë janë të disponueshme për secilin program. Kontrolloni pajtueshmërinë në pjesën e tabelës së programit.



Pas 10 sekondave të mungesës së aktivitetit, ekrani tregon ekranin kryesor me programin e zgjedhur.

12.2 Opsionet e butonit të butë



Pas zgjedhjes së një programi, është e mundur të ndryshoni opsionin e paracaktuar Temperaturë  dhe të vendosni Centrifugë .

Për të modifikuar **Temperaturë**  shtypni butonin në ekran majtas .

- Temperatura e paracaktuar e treguar do të pakësohet në minimumin e pritur për ciklin e zgjedhur.
- Vazhdoni të shtypni dhe sequenca do të vazhdojë nga temperatura maksimale e pritshme.



Nëse cilësimi Temperaturë  nuk është i disponueshëm, butoni led i butë majtas do të fiket.

Për të modifikuar **Centrifugë**  takoni butonin në ekran djathtas .

- Centrifugimi i paracaktuar i treguar do të pakësohet në minimumin e pritshëm për ciklin e zgjedhur.

- Vazhdoni të shtypni dhe sequenca do të vazhdojë nga centrifugimi maksimal i pritshëm.



Nëse vetëm një opsion është i disponueshëm, butoni led i butë djathtas do të fiket.

12.3 PODS®

Me këtë opsion mund të aktivizoni ose çaktivizoni opsionin PODS®.

Takoni në butonin në ekran **Menuja** , rrotulloni diskun derisa ekrani të tregojë opsionin PODS®.

Për të **aktivizuar/çaktivizuar** këtë opsion:

- Takoni butonin e butë djathtas  dhe treguesi përkatës do të kalojë në On/Off.



Ndiqui dozat dhe rekomandimet e ruajtjes të prodhuesit të Pods. Vendosni maksimumi dy tableta ose detergjentë me dozë të vetme në PODS® ndarje në sirtarin e përhapjes së detergjentit.



PODS® mbetet aktiv gjithashtu pasi pajisja kalon në off e on dhe vendoset nga opsionet e paracaktuara në programin ku është i disponueshëm.

12.4 Paralarja

Përdoreni këtë funksion për të shtuar një fazë paralarjeje në 30 °C përpara fazës së larjes.

Ky opsion rekomandohet për rrobat shumë të ndotura, veçanërisht nëse përmbajnë rërë, pluhur, baltë dhe grimca të tjera të ngurta.

Takoni në butonin në ekran **Menuja** , rrotulloni diskun derisa ekrani të tregojë opsionin Paralarja.

Për të **aktivizuar/çaktivizuar** këtë opsion:

- Takoni butonin e butë djathtas dhe treguesi përkatës do të kalojë në On/Off.



Opsioni mund të rrisë kohëzgjatjen e programit.

12.5 I përhershëm Shpëlarje shtesë



Me këtë opsion mund të shtoni disa shpëlarje në programet e zgjedhura të larjes dhe të optimizoni shpërndarjen e zbutësit të rrobave dhe të përmirësoni butësinë e rrobave. Sugjerohet kur përdorni zbutësin e rrobave.

E dobishme për njerëzit që janë alergjikë ndaj detergjenteve dhe në zonat ku uji është i butë.

Takoni në butonin në ekran **Menuja** , rrotulloni diskun derisa ekrani të tregojë opsionin Shpëlarje shtesë.

Për të **aktivizuar/çaktivizuar** këtë opsion:

- Takoni butonin e butë djathtas dhe treguesi përkatës do të kalojë në On/Off.



Shpëlarje shtesë mbetet aktiv gjithashtu pasi pajisja kalon në off e on dhe vendoset nga opsionet e paracaktuara në programin ku është i disponueshëm. Opsioni mund të rrisë kohëzgjatjen e programit.

12.6 I përhershëm Anti-rrudhë

Rrotullon kazanin para e pas pasi cikli i tharjes ka përfunduar për të minimizuar rrudhat në rrobat tuaja të thara ndërsa mbeten të pashkarkuara. Mund të ndërprisni programin kurdoherë që jeni gati të hiqni rrobat tuaja.

Takoni në butonin në ekran **Menuja** , rrotulloni diskun derisa ekrani të tregojë opsionin Anti-rrudhë.

Për të **aktivizuar/çaktivizuar** këtë opsion:

- Takoni butonin e butë djathtas dhe do të aktivizohet treguesi përkatës On/Off.



Anti-rrudhë mbetet aktiv gjithashtu pasi pajisja kalon në off e on dhe vendoset nga opsionet e paracaktuara në programin ku është i disponueshëm.

Duke prekur një buton, ndalojnë lëvizjet kundër rrudhave dhe dera shkyçet. Për të ndaluar fazën kundër rrudhave, ju mund të:

- Takoni butonin On/Off  për disa sekonda për të çaktivizuar pajisjen.
- Ktheni diskun e programit në një pozicion tjetër.

12.7 E qetë

Me këtë opsion, të gjitha fazat e centrifugimit të ndërmjetme dhe përfundimtare anulohen dhe programi përfundon me ujë në kazan. Kjo ndihmon për të reduktuar rrudhosjen.

Dera qëndron e kyçur dhe kazanin rrotullohet rregullisht për të reduktuar rrudhosjen. Duhet të zbrazni ujin për të hapur derën.

Duke qenë se programi është shumë i heshtur, është i përshtatshëm për t'u përdorur gjatë natës kur disponohen edhe tarifa më të lira për energjinë elektrike. Në disa programe, shpëlarjet kryhen me më shumë ujë.

Takoni në butonin në ekran **Menuja** , rrotulloni diskun derisa ekrani të tregojë opsionin E qetë.

Për të **aktivizuar/çaktivizuar** këtë opsion:

- Takoni butonin e butë djathtas dhe treguesi përkatës do të kalojë në On/Off. Nëse prekni butonin Nisja/Pauza, pajisja kryen vetëm fazën e shkarkimit.



Pajisja e zbraz ujin automatikisht pas afro 18 orësh.

12.8 Përfundon për

Me këtë opsion, mund të caktoni kohën për të përfunduar ciklin e zgjedhur.



Koha e propozuar për të përfunduar është gjithnjë më e lartë sesa kohëzgjatja e programit.

Për të **aktivizuar** këtë opsion:

- Takoni në butonin në ekran **Menuja** , rrotulloni diskun derisa ekrani të tregojë opsionin Përfundon për.

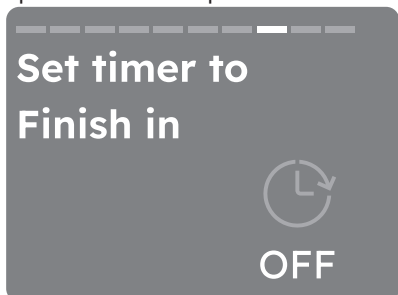

- Mund të aktivizoni këtë opsion duke shtypur butonin në ekran djathtas . Ekran tregon orët e kohë deri në përfundim duke filluar nga 3 orë.

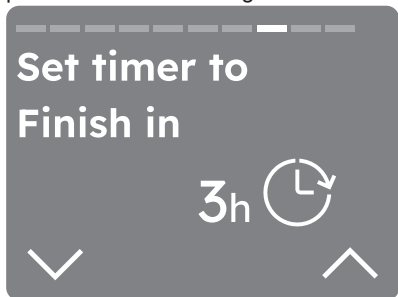

- Duke shtypur butonin në ekran djathtas pranë , është e mundur të rritni kohën me një orë me secilën prekje, deri në 24 orë.

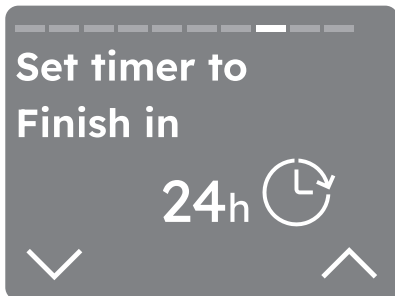

- Nëse dëshironi të pakësoni kohën, takoni butonin në ekran majtas pranë , kohëzgjatja do të pakësohet me një orë me secilën prekje.
- Pasi keni zgjedhur kohën e dëshiruar, prisni 3 sekonda dhe do të ridrejtoheni te ekrani kryesor ku në krye të ekranit do të jeni në gjendje të shihni numërimin e kohës.

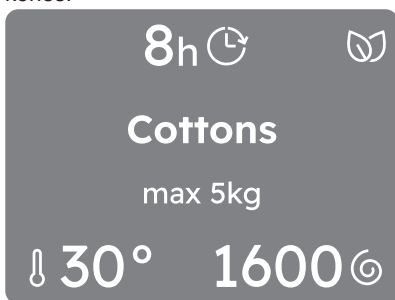

Pajisja e ruan zgjedhjen e këtij opsioni pasi e fikni.

Për të **hequr** opsionin Përfundon për:

- Kaloni përmes Menuja  tek opsioni Përfundon për.
- Pakësoni kohën duke shtypur butonin në ekran majtas derisa ekrani tregon JOAKTIV

12.9 Bllokimi për fëmijët

Me këtë opsion mund të parandaloni që fëmijët ta vënë aksidentalisht në punë pajisjen.

Për të **aktivizuar** këtë opsion:

- Takoni në butonin në ekran **Menuja** , rrotulloni diskun derisa ekrani të tregojë opsionin Bllokimi për fëmijët.

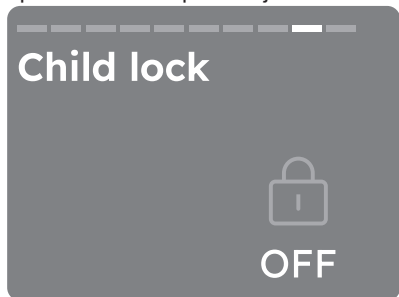

- Mund ta aktivizoni këtë opsion duke takuar butonin në ekran djathtas .
- Pasi keni aktivizuar butonat e butë të opsioneve dhe ekranet me prekje janë çaktivizuar. Është e mundshme ta fikni pajisjen përmes butonit On/Off.
- Përpara shtypjes së butonit Nisja/Pauza pajisja nuk mund të fillojë.

Ekrani tregon imazhin e vogël Bllokimi për fëmijët në mes të ekranit.

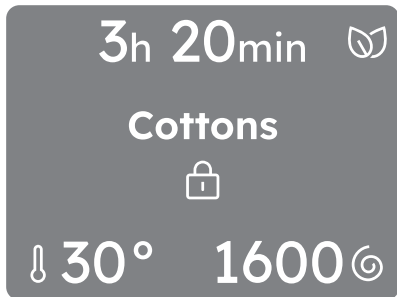

Pajisja e ruan zgjedhjen e këtij opsioni pasi e fikni.

Për të **çaktivizuar** këtë opsion:

- Mbani të shtypur butonin e butë djathtas për 3 sekonda. Shfaqet një numërim mbrapsht.

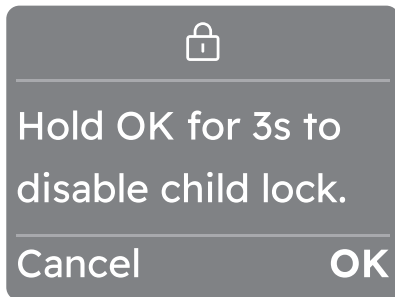

Pasi opsioni është çaktivizuar, ekrani do të shfaqë informacionin si përpara aktivizimit,



12.10 Të preferuarat

Si të vendosni një cikël të preferuar

Mund të ruhen deri në tre cikle të preferuar.



Nuk ka asnjë cikël të preferuar të ruajtur nga opsionet e paracaktuara.

Takoni në butonin e butë **Menuja**, rrotulloni diskun derisa ekrani të tregojë opsionin Të preferuarat.

Për të **ruajtur** ciklin tuaj të preferuar:

- Zgjidhni një nga tre fushat bosh duke takuar butonin e butë të duhur .
- Pas dy sekondash, ekrani do të tregojë ciklin e zgjedhur si një të preferuar të njohur nga një zemër në krye të ekranit.



Kur dëshironi të ruani të preferuarin tjetër, vendi i parë i zbrazët do të tregohet automatikisht.

Si të zëvendësoni një cikël të preferuar

Është e mundur të zëvendësoni të preferuarit:

- Ktheni diskun për të zgjedhur një nga tre fushat për t'u zëvendësuar.
- Konfirmoni rreshtin duke takuar tastin e butë djathtas .
- Takoni **përsëri** tastin e butë djathtas për të zëvendësuar të preferuarin.
- Shfaqet mesazhi i konfirmimit, takoni tastin e butë djathtas për të konfirmuar.
- Pas dy sekondash, ekrani do të tregojë ciklin e zgjedhur si një të preferuar të njohur nga një zemër në krye të ekranit.

Nuk është e mundur të **fshini** ciklin tuaj të preferuar në pajisje.



Në mënyrë që të fshini të preferuarat, është e nevojshme të kryeni një rivendosje të fabrikës të pajisjes ose përmes aplikacionit.

Si të aksesoni ciklin e preferuar

Për të aksesuar të preferuarat nga lista e programeve, rrotulloni diskun majtas.



Nëse fushat janë të zëna, do të shfaqet cikli i parë i preferuar, pastaj i dyti dhe në fund i treti.



Nëse fushat janë bosh, do të shfaqet një sugjerim sesi të ruani të preferuara të reja.

13. CILËSIMET

13.1 Cilësimet

Në këtë paragraf shpjegohen cilësimet kryesore të pajisjes.

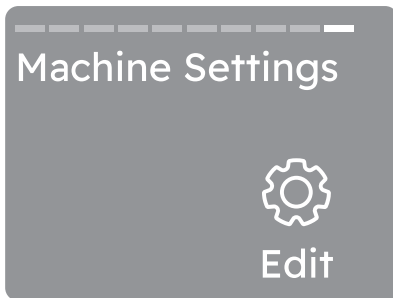

Takoni në butonin e butë djathtas, Modifiko, për të aksesuar cilësimet.



Pas 10 sekondave të mungesës së aktivitetit, ekrani tregon ekranin kryesor me programin e zgjedhur.

13.2 Gjuha konfigurimi

Është e mundur të **ndryshoni gjuhën e ekranit** duke rrëshqitur përmes listës duke rrotulluar dorezën për të gjetur gjuhën e dëshiruar.

- Zgjidheni duke takuar butonin në ekran djathtas .
- Kthehuni ← te shikimi i mëparshëm duke takuar butonin me prekje Menuja .



Duke kthyer dorezën, gjuha e zgjedhur do të theksohet në ekran.

13.3 Wi-Fi

Me këtë opsion mund të modifikoni cilësimet e Wi-Fi.

Takoni butonin e butë djathtas për të aksesuar cilësimet. Mund të:

- Aktivizoni rrjetin Wi-Fi.
- Lidheni me një rrjet të ndryshëm Wi-Fi

- Çaktivizoni rrjetin Wi-Fi.



Për më shumë hollësi, referojuni kapitullit "Konfigurimi i lidhjes me Wi-Fi"

13.4 Tingujt e butonave

Me këtë cilësim mund të fikni tingullin e butonave.

Për të **aktivizuar/çaktivizuar** tingujt:

- Takoni butonin e butë djathtas dhe treguesi përkatës do të kalojë në On /Off

Rrotulloni diskut për të kaluar te cilësimi tjetër.



Tingulli i butonit On/Off nuk mund të çaktivizohet

13.5 Përfundoni sinjalizimin

Me këtë cilësim mund të ndryshoni Përfundoni sinjalizimin.

Për të **aktivizuar/çaktivizuar ose modifikuar tingullin**:

- Takoni butonin në ekran djathtas për të modifikuar opsionin.
- Rrotulloni diskut për të parë nivelet:
 - a. I gjatë
 - b. I mesëm
 - c. I shkurtër
 - d. Off
- Takoni butonin në ekran djathtas për të zgjedhur tingullin e dëshiruar.



Kthehuni ← te shikimi i mëparshëm duke takuar butonin me prekje Menuja

13.6 Drita e ekranit

Me këtë cilësim mund të ndryshoni Drita e ekranit.

Për të **modifikuar** nivelin:

- Takoni butonin e butë majtas pranë treguesit ∨ për të pakësuar shkëlqimin.
- Takoni butonin e butë djathtas pranë treguesit ^ për të rritur shkëlqimin.

Rrotulloni diskut për të kaluar te cilësimi tjetër.



Ka pesë nivele të shkëlqimit në dispozicion.

13.7 Udhëzues

Me këtë opsion mund të shihni shpjegime të shkurtra të disa nga funksionaliteteteve.

Rrotulloni diskut e programit dhe zgjidhni duke takuar butonin e butë djathtas një nga opsionet e mëposhtme:

- **Hyrje:** informacion rreth panelit të kontrollit, SmartSelect, programet e avullit, Menuja dhe butonat e butë, Regjimi i nisjes në distancë.
Për fazën e tharjes gjithashtu Tharje e programuar dhe Tharje automatike
- **WiFi:** informacion rreth fazës fillestare



Kthehuni ← te shikimi i mëparshëm duke takuar butonin e butë majtas .

13.8 Orët e punës

Me këtë cilësim mund të shihni Orët e punës të pajisjes tuaj.



Orët e numëruara nuk fshihen nga Rivendosja e cilësimeve te opsionet e paracaktuara të fabrikës

13.9 Rivendosja e cilësimeve te opsionet e paracaktuara të fabrikës

Me këtë cilësim mund të riktheni pajisjen tuaj në cilësimet e fabrikës.

1. Takoni butonin e butë djathtas për të hyrë te opsioni.
2. Takoni butonin e butë majtas për ta zhbërë.

- Takoni butonin e butë djathtas për të konfirmuar rivendosjen.
Kryerja e rivendosjes do të kërkojë disa sekonda



Rivendosja e cilësimeve të opsionet e paracaktuara të fabrikës fshin opsionet e përhershme dhe të preferuarat e ruajtura.

14. PËRDORIMI I PËRDITSHËM - VETËM LARJE

PARALAJMËRIM!

Referojuni kapitujve për sigurinë.

14.1 Aktivizimi i pajisjes

- Futni spinën në prizë.
- Hapni rubinetin e ujit.
- Shtypni butonin On/Off për pak sekonda për të aktivizuar pajisjen.
Tingëllon një melodi e shkurtër.

14.2 Përpara se të aktivizoni pajisjen

- Sigurohuni që spina të jetë futur në prizë.
- Sigurohuni që rubineti i ujit të jetë i hapur.

14.3 Aktivizimi i pajisjes

Shtypni butonin On/Off për të ndezur pajisjen. Tingëllon një melodi e shkurtër.

Programi i zgjedhur i paracaktuar në ndezjen e makinës është gjithnjë programi Eco 40-60, gjithashtu pas zgjimit nga pritja.

Informacioni i programit të zgjedhur është i dukshëm në ekran.

Led e butonit Nisja/Pauza pulson.

14.4 Vendosja e një programi

Eco 40-60 është programi i propozuar i paracaktuar kur pajisja ndizet, ai me të cilin ka lidhje informacioni i etiketës së energjisë.

- Rrotulloni çelësin e programeve për të vendosur programin e dëshiruar.
Pas disa sekondash, ekrani tregon shikimin e përbledhjes së programeve me informacionin e mëposhtëm:

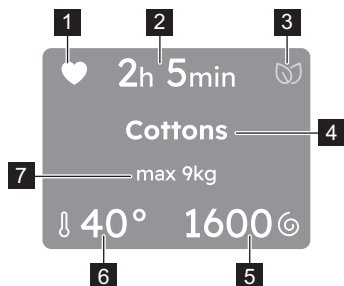

- Të preferuarat, nëse tashmë është ruajtur.
- Kohëzgjatja e programit
- SmartLeaf
- Programi i zgjedhur
- Centrifugë shpejtësi
- Temperaturë
- Ngarkesa maksimale e programit.



Gjithashtu opsionet shtesë, nëse aktivizohen, do të jenë të dukshëm në ekran.

Takoni në nivelin e ndryshëm të ndotjes së **SmartSelect** djathtas në panelin e kontrollit.

Programi Steam Refresh mund të zgjidhet në zonën SmartSelect.



Sa herë që zgjidhet një nivel i ndryshëm SmartSelect, do të jetë i dukshëm për 2 sekonda në pozicionin 7.

Gjithashtu mund të:

- Takoni në tastin e butë majtas për të ndryshuar **Temperaturë** .
- Takoni në tastin e butë djathtas për të ndryshuar shpejtësinë **Centrifugë** .

3. Takoni në **Menuja**  për të hyrë në opsionet e disponueshme shtesë dhe për të vendosur një ose më shumë prej tyre.

14.5 Mbushja e ngarkesës

- Hapni derën e pajisjes.
 - Shkundini artikujt përpara se t'i vendosni në pajisje.
 - Vendosni rrobat në kazan, një nga një.
- Sigurohuni të mos futni rroba në kazan.
- Mbyllni derën fort.

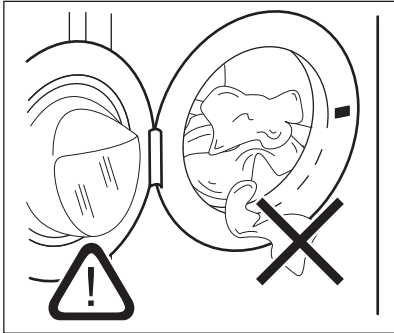



KUJDES!

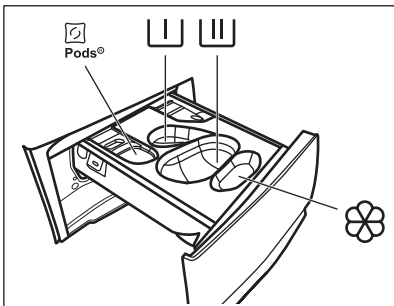

- Sigurohuni se asnjë rrobë nuk mbetet ndërmjet guarnicionit dhe derës. Ekziston një rrezik i rrjedhjes së ujit ose dëmtimit të rrobave.
- Larja e njollave tepër të ndotura, me vaj dhe graso mund të shkaktojë dëmtim të pjesëve prej gome të pajisjes.

14.6 Mbushja me detergjent dhe aditivë



 - Ndarja për pods të detergjentëve (Maks 2 pods). Kur përdorni detergjentë të tabletave, sigurohuni se Pods® opsioni është aktivizuar.

 - Ndarja për fazën e para-larjes dhe programin e njomjes (vetëm detergjent pluhur).

 - Ndarja për fazën e larjes (vetëm detergjent pluhur). Nëse jeni duke përdorur detergjent të lëngshëm, mbani mend të futni kutinë për detergjentin e lëngshëm në ndarje .



Nëse përdorni detergjent të lëngshëm, mbani mend të futni ndarjen për detergjentin e lëngshëm .



Sigurohuni se Pods® opsioni është çaktivizuar kur përdorni këtë ndarje.



- Ndarja e zbutësit të rrobave dhe trajtimeve të tjera me lëngje (solucion pëlthurash, niseshte).

MAX - Gjithmonë zbatoni udhëzimet që gjeni tek ambalazhi i produkteve të detergjentit, por rekomandojmë që të mos tejkaloni nivelin maksimal të treguar (**MAX**). Kjo sasi garanton rezultatet më të mira në larje.





Pas një cikli larjeje, nëse është e nevojshme, hiqni mbetjet e detergjentit nga kutia e detergjentit.

Veproni si më poshtë

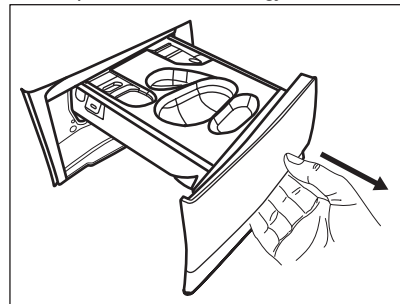
1. Hapeni kutinë e detergjentit.



2. Nëse është cilësuar një fazë e paralarjes, vendosni detergjentin pluhur në ndarje .
 3. Për larjen kryesore, zgjidhni ndarjen e duhur në varësi të llojit të detergjentit:
- a) Vendosni **detergjentin pluhur** në ndarjen .

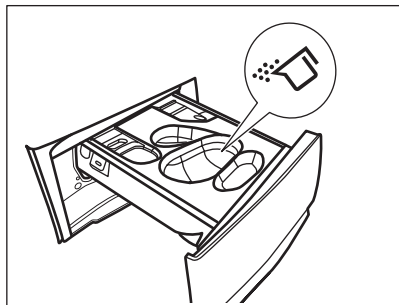

- b) Hidhni **detergjentin e lëngshëm** në të njëjtën ndarje pas futjes së ndarjes përkatëse .

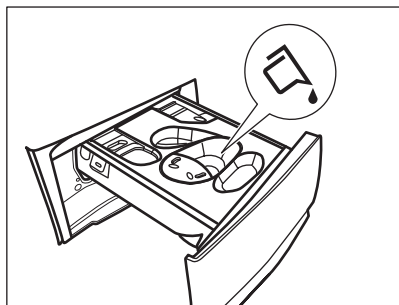
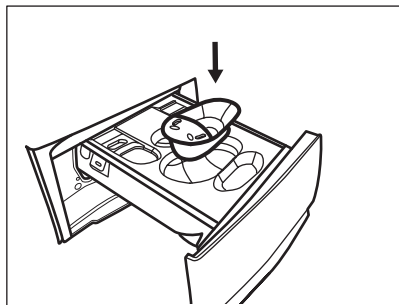

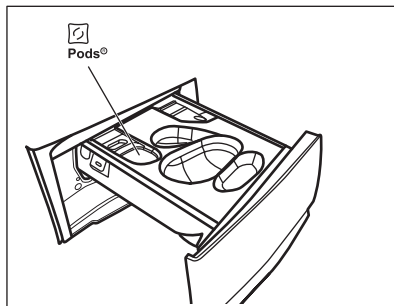

- c) Vendosni **tabletat** në ndarje . Sigurohuni se Pods® opsioni është aktivizuar.



4. Hidhni zbutësin e pëlhurave në ndarje .
5. Mbyllni folenë e detergjentit.

14.7 Nisja e një programi



Prekni butonin e tastit Nisja/Pauza  për të filluar programin. Treguesi përkatës ndalon së pulsuari dhe qëndron i ndezur. Programi fillon, dera mbyllet. Ekran shfaq treguesin .





Pompa e shkarkimit mund të punojë pak përpara se pajisja të mbushet me ujë.

14.8 Ndërprerja e programit dhe ndryshimi i opsioneve

Kur programi është në punë, mund të ndryshoni **vetëm disa** opsione:

1. Prekni butonin e tastit Nisja/Pauza . Pulsos treguesi përkatës.
2. Ndryshoni opsionet. Informacioni i dhënë në ekran ndryshon përkatësisht.
3. Prekni butonin e tastit Nisja/Pauza  sërish. Programi i larjes vazhdon.

14.9 Anulimi i një programi në punë

1. Shtypni butonin On/Off  për të anuluar programin dhe për të çaktivizuar pajisjen.
2. Shtypni përsëri butonin On/Off  për të aktivizuar pajisjen. Tani mund të vendosni një program të ri larjeje.



Nëse faza SensiCare ka përfunduar dhe ka filluar tashmë mbushja me ujë, programi i ri fillon **pa përsëritur fazën SensiCare**. Uji dhe detergjenti nuk shkarkohen për të shmangur shpenzimet. Ekrani shfaq kohëzgjatjen maksimale të programit, duke e përditësuar atë rreth 20 minuta pas nisjes së programit të ri.

14.10 Hapja e derës - Shtimi i rrobave

Nëse shfaqet një mesazh në ekran që të informon se mund të shtoni ose hiqni rroba, mund ta hapni derën në çdo rast.

Kur programi ose shtyrja e programit janë në punë, dera e pajisjes është e kyçur. Ekrani shfaq treguesin



Nëse temperatura dhe niveli i ujit në kazan janë shumë të larta dhe/ose kazan vazhdon të rrotullohet, ju nuk duhet ta hapni derën.

Për të shtuar ose hequr rrobat:

1. Prekni butonin e tastit Nisja/Pauza . Në ekran fiket treguesi përkatës i kyçjes së derës .
2. Hapni derën e pajisjes. Nëse është e nevojshme, shtoni ose hiqni rrobat. Mbyllni derën dhe prekni butonin e tastit Nisja/Pauza .

Vazhdon programi ose shtyrja e tij.

14.11 Fundi i programit

Kur programi mbaron, pajisja ndalon në mënyrë automatike. Sinjalet akustike funksionojnë (nëse janë aktive). Ekran tregon U krye, vijën e përfunduar të përparimit dhe mesazhin Hiqni rrobat.

Treguesi i butonit të tastit Nisja/Pauza fiket.

Dera zhbllkohet dhe treguesi fiket.

1. Shtypni butonin On/Off për të çaktivizuar pajisjen.

Pesë minuta pas përfundimit të programit, funksioni i kursimit të energjisë e çaktivizon automatikisht pajisjen.



Kur aktivizoni pajisjen sërish, pajisja propozon Eco 40-60 si program të paracaktuar. Rrotullojeni çelësin e programeve për të vendosur një cikël të ri.

2. Nxirrni rrobat nga pajisja.
3. Sigurohuni që kazani të jetë bosh.
4. Mbajeni derën dhe folenë e detergjentit pak të hapur për të parandaluar mykun dhe erërat.

14.12 Shkarkimi i ujit jashtë pas mbarimit të ciklit

Nëse keni zgjedhur një program ose një opsion që nuk e zbraz ujin e shpëlarjes së fundit, programi përfundon, por:

- Faza e shkarkimit shfaqet në ekran dhe dera kyçet .
- Treguesi i butonit kryesor Nisja/Pauza fillon të pulsojë.
- Kazani vazhdon të rrotullohet me intervale të rregullta për të parandaluar rrudhat të rrobat.
- Dera e furrës qëndron e mbyllur.
- Duhet të shkarkoni ujin për të hapur derën.

14.13 Funksioni aktiv në pritje

Funksioni i gatishmërisë çaktivizon automatikisht pajisjen për të ulur konsumimin e energjisë kur:

- Nuk e përdorni pajisjen për 5 minuta kur nuk ka program në punë. Shtypni butonin On/Off për të riaktivizuar pajisjen.
- 5 minuta pas përfundimit të programit të larjes. Shtypni On/Off butonin për të riaktivizuar pajisjen. Programi i zgjedhur i paracaktuar, pas riaktivizimit të pajisjes nga funksioni i pritjes është gjithnjë Eco 40-60. Rrotullojeni çelësin e programeve për të vendosur një cikël të ri.



Nëse vendosni një program ose opSION që përfundon me ujë në kazan, funksioni i gatishmërisë **nuk çaktivizon** pajisjen për t'ju kujtuar të shkarkoni ujin.



Nëse Funksioni Wi-Fi gjithmonë aktiv është aktiv, vetëm treguesi ndizet dhe fiket me ndërprerje.

15. PËRDORIMI I PËRDITSHËM - LARJE DHE THARJE



PARALAJMËRIM!

Referojuni kapitujve për sigurinë.



Kjo pajisje është lavatriçe automatike me tharje.



Kur shtohet cikli i tharjes, koha e llogaritur e larjes mund të ndryshojë nga koha fillestare e treguar. Kjo është për shkak se cikli i larjes optimizohet automatikisht për të përgatitur rrobat për fazën e tharjes.

15.1 Programi i plotë larjeje dhe tharjeje

Programet larje dhe tharje

Në shumicën e programeve të larjes, mund të kombinoni ciklin e larjes dhe fazën e tharjes duke zgjedhur një nga nivelet e tharjes të treguar në panel.

Veproni si më poshtë:

1. Vendosni rrobat dhe detergjentin.
2. Rrotulloni çelësin e programeve për të zgjedhur programin e dëshiruar të larjes. Pajisja kalon në regjimin e paracaktuar vetëm larje dhe ndizet treguesi i butonit të nivelit të paracaktuar të ndotjes. Ekranin tregon temperaturën e brendshme të parazgjedhur dhe rrotullimet. Nëse nevojitet, ndryshojini ato sipas larjes tuaj. Ekranin shfaq gjithashtu ngarkesën maksimale të rekomanduar për fazën e larjes.
3. Pajisja sugjeron nivelin e disponueshëm të tharjes për programin e zgjedhur (imazhi i vogël fillon të pulsojë). Takojeni për të shtuar fazën e tharjes.

4. Vendosni opsionet e dëshiruara, nëse janë të disponueshme.
5. Prekni butonin Nisja/Pauza për të nisur programin. Fillon llogaritja e SensiCare.

Në ekran ndizet treguesi i derës së kyçur . Në ekran shfaqet gjithashtu koha e mbetur e programit.

15.2 Larja dhe tharja - Nivelet automatike

1. Trokitni butonin Niveli i tharjes në mënyrë të përsëritur derisa ekranin të shfaqë nivelin e kërkuar të tharjes. Treguesit mbi ekranin japin ndriçimet përkatëse:
 - a. **Tharje për hekurosje**: për artikujt e pambuktë;
 - b. **Tharje për dollap**: për artikujt e pambuktë dhe sintetikë;
 - c. **Tharje ekstra**: për artikujt e pambuktë.

Vlera e kohës në ekran është kohëzgjatja e të dy cikleve të larjes dhe të tharjes, e llogaritur sipas një madhësie të paracaktuar ngarkese.



Për të pasur një tharje të mirë duke përdorur më pak energji dhe brenda një kohe më të shkurtër, pajisja nuk ju lejon të vendosni shpejtësi centrifugimi shumë të ulët për rrobat që do të lahen e thahen.

2. Prekni butonin Nisja/Pauza ▷|| për të nisur programin. Fillon llogaritja e SensiCare.

Në ekran ndizet treguesi i derës së kyçur ∞. Në ekran shfaqet gjithashtu koha e mbetur e programit.

15.3 Larja dhe tharja me kohë

1. Troktni butonin Tharje e programuar ☹ në mënyrë të përsëritur për të cilësuar vlerën e dëshiruar të kohës (shihni tabelën "Tharja me kohë" në kapitullin "Programet"). Treguesi i butonave të nivelit të tharjes ☹ fiket dhe treguesi i butonit ☹ ndizet.

Sa herë që takoni tastin e butë majtas □, vlera e kohës rritet me 5 minuta. Në ekran shfaqet vlera e re e vendosur e kohës.

2. Prekni butonin Nisja/Pauza ▷|| për të nisur programin. Fillon llogaritja e SensiCare.

Në ekran ndizet treguesi i derës së kyçur ∞. Në ekran shfaqet gjithashtu koha e mbetur e programit.

15.4 Në fund të programit të tharjes

- Pajisja ndalon automatikisht.
- Sinjalet akustike funksionojnë (nëse janë aktive).
- Mund të hiqni rrobat dhe të mos kryeni fazën kundër rrudhave. Për rezultate më të mira, rekomandojmë t'i hiqni rrobat kur faza pothuajse të ketë përfunduar. Në ekran shfaqet treguesi i Nisja/Pauza ▷|| për të përfunduar fazën e tharjes dhe për të hequr sendet. i derës së bllokuar ∞ fiket dhe dera zhblokohet.

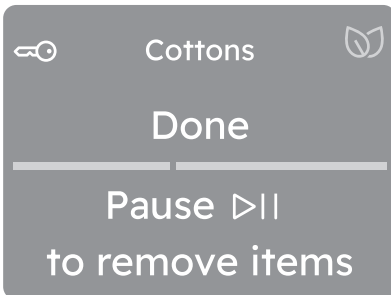

Nëse Nisja/Pauza ▷|| nuk do të takohet, pajisja vazhdon të funksionojë automatikisht me fazën kundër rrudhave për afërsisht 30 minuta.

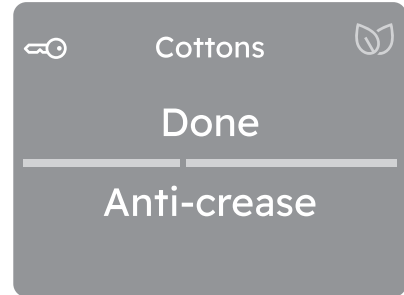

Faza kundër rrudhave rekomandohet për të pakësuar rrudhat.

- Ekran i tregon se faza kundër rrudhave ka përfunduar dhe sendet mund të hiqen.
- Shtypni butonin On/Off ① për disa sekonda për të çaktivizuar pajisjen.



Disa minuta pas përfundimit të programit, funksioni i kursimit të energjisë e çaktivizon automatikisht pajisjen.

1. Nxirrni rrobat nga pajisja.
2. Sigurohuni që kazanin të jetë bosh.



Pas fazës së tharjes, pastroni kazanin, guarnicionin dhe pjesën e brendshme të derës me një leckë të lagur.

16. PËRDORIMI I PËRDITSHËM - VETËM THARJE

PARALAJMËRIM!

Referojuni kapitujve për sigurinë.



Kjo pajisje është lavatriçe automatike me tharje.

16.1 Përgatitja për tharjen

1. Shtypni butonin me prekje On/Off  për disa sekonda për të aktivizuar pajisjen.
2. Futni rrobat një nga një.
3. Rrotulloni çelësin e programit te programi e përshtatshëm për tharjen e artikujve.
4. Për të aktivizuar vetëm regjimin e tharjes, çaktivizoni fillimisht regjimin e larjes duke shtypur nivelin e ndriçuar të larjes në SmartSelect.



Nëse një nivel i caktuar i tharjes nuk është i disponueshëm, shtypja e tij do të krijojë një gabim (një sinjal të dyfishtë dhe simboli pulson dy herë).



Kur thani një sasi të madhe rrobash, për të pasur një performancë tharjeje të mirë sigurohuni që rrobat nuk janë mbështjellë me njëra-tjetrën dhe që janë të shpërndara në mënyrë uniforme në kazan.

16.2 Tharja - Nivelet automatike

1. Duke takuar në një nga butonat me prekje të zonës Niveli i tharjes, ekrani tregon nivelin e kërkuar të tharjes për programin e zgjedhur.



1h 20min

Light wash

2h 58min

Cupboard dry

Treguesit ndriçojnë në mënyrën përkatëse:

- a.  **Tharje për hekurosje:** për artikujt e pambuktë;
- b.  **Tharje për dollap:** për artikujt e pambuktë dhe sintetikë;
- c.  **Tharje ekstra:** për artikujt e pambuktë.

Ekrani tregon kohëzgjatjen e programit të tharjes.

2. Prekni butonin Nisja/Pauza  për të nisur programin.

Në ekran ndizet treguesi i derës së bllokuar  dhe dera kyçet.

Në ekran shfaqet gjithashtu koha e mbetur e programit.

3. Për të çaktivizuar nivelin e zgjedhur të tharjes, takoni butonin me prekje përkatës. Imazhi i vogël fiket ekrani tregon vetëm programin e larjes të zgjedhur.



4h 18min 

Cottons

max 6kg

 30° 1600 

16.3 Tharja e programuar



1. Takoni në butonin e tastit Tharje e programuar  dhe pastaj takoni në tastin e butë majtas  në mënyrë të përsëritur për të vendosur vlerën e dëshiruar (shihni tabela "Tharja me kohë" në kapitullin "Programet").

Sa herë që të trokitni mbi këtë buton, koha rritet me 5 minuta. Në ekran shfaqet vlera e re e vendosur e kohës.

Disa programe kanë një grup të kufizuar dhe të fiksuar të Tharje e programuar kohës dhe shfaqet ngarkesa e rekomanduar.



Hera e parë e zgjedhur është e mesit, duke i lejuar përdoruesit ta rrisë ose ta pakësojë një hap. Përdoruesi duke shtypur butonin në ekran majtas mund të zgjedhë një nga tre nivelet e disponueshëm:

- a.  ■■
- b.  ■■
- c.  ■■■

2. Prekni Nisja/Pauza  për të nisur programin.

Në ekran ndizet treguesi i derës së bllokuar  dhe dera kyçet.

Në ekran shfaqet gjithashtu koha e mbetur e programit.

16.4 Në fund të programit të tharjes

- Pajisja ndalon automatikisht.
- Sinjalet akustike funksionojnë (nëse janë aktive).
- Mund të hiqni rrobat dhe të mos kryeni fazën kundër rrudhave. Për rezultate më të mira, rekomandojmë t'i hiqni rrobat kur faza pothuajse të ketë përfunduar. Në ekran shfaqet treguesi i Nisja/Pauza 

për të përfunduar fazën e tharjes dhe për të hequr sendet. i derës së bllokuar  fiket dhe dera zhblokohet.

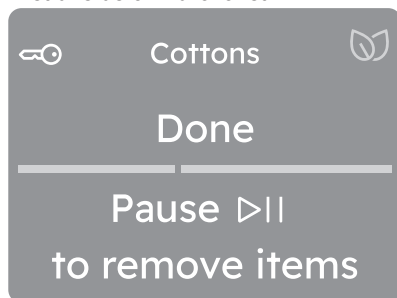

Nëse Nisja/Pauza  nuk do të takohet, pajisja vazhdon të funksionojë automatikisht me fazën kundër rrudhave për afërsisht 30 minuta.



Faza kundër rrudhave rekomandohet për të pakësuar rrudhat.

- Ekranin tregon se faza kundër rrudhave ka përfunduar dhe sendet mund të hiqen.
- Shtypni butonin On/Off  për disa sekonda për të çaktivizuar pajisjen.



Disa minuta pas përfundimit të programit, funksioni i kursimit të energjisë e çaktivizon automatikisht pajisjen.

1. Nxirrni rrobat nga pajisja.
2. Sigurohuni që kazanin të jetë bosh.



Pas fazës së tharjes, pastroni kazanin, guarnicionin dhe pjesën e brendshme të derës me një leckë të lagur.

17. UDHËZIME DHE KËSHILLA

PARALAJMËRIM!

Referojuni kapitujve për sigurinë.

17.1 Ngarkesa

- Ndajini rrobat në: të bardha, me ngjyra, sintetike, delikate dhe të lehta.
- Zbatoni udhëzimet e larjes në etiketat e kujdesit të rrobat.
- Mos lani së bashku rrobat e bardha dhe ato me ngjyrë.
- Mbani mend se temperatura në etiketën e kujdesit i referohet temperaturës maksimale dhe nuk është temperatura e rekomanduar.
- Kontrolloni nivelin e nevojës për larje, rrobat mund të kenë nevojë vetëm për një rifreskim dhe përkundrazi mund të përdoret Steam Refresh
- Disa rroba me ngjyra mund të zbehen gjatë larjes së parë. Rekomandojmë që t'i lani ato veçmas dy-tri herët e para.
- Kthejini së prapthi rrobat me disa shtresa, të lehtëta dhe veshjet me stampa.
- Trajtoni paraprakisht njollat e vështira.
- Lajini njollat e vështira me detergjent të veçantë.
- Bëni kujdes me perdet. Hiqni kapëset dhe vendosni perdet në një qese larjeje ose këllëf jastëku.
- Një ngarkesë shumë e vogël mund të shkaktojë probleme balancimi gjatë fazës së centrifugimit duke çuar në dridhje të tepërta. Nëse ndodh kjo:
 - a. ndërprisni programin dhe hapni derën (referojuni kapitullit "Përdorimi i përditshëm");
 - b. rishpërndajeni me dorë ngarkesën në mënyrë që rrobat të shpërndahen njëtrajtësisht nëpër kazan;
 - c. shtypni butonin Nisja/Pauza. Faza e centrifugimit vazhdon.
- Kopsitni këllëfët e jastëkut, mbyllni zinxhirët, kapëset dhe sustat. Lidhni rripat, kordonët, lidhëset e këpucëve, fjongot dhe çdo element tjetër të lirshëm.
- Mos lani rroba pa tegela ose me prerje. Përdorni një qese larjeje për të larë artikuj të vogla dhe/ose delikate (p.sh. sytjena

me tela, rripa, streçe, lidhëse këpucësh, fjongo etj.).

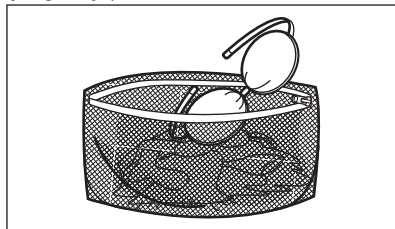

- Zbrazi xhepat dhe shpalosni artikujt.

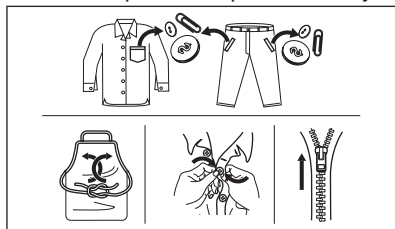

17.2 Njollat e vështira

Për disa njolla, nuk mjafton uji dhe detergjenti.

Rekomandojmë që këto njolla t'i trajtoni përpara se të vendosni rrobat në pajisje.

Për këtë ka heqës të veçantë njollash. Përdorni heqës të veçantë njollash që i përshtaten llojit të njollës dhe pëlhurës.

Mos spërkatni heqës njollash mbi rrobat pranë pajisjes sepse është gërryes për pjesët plastike.



17.3 Lloji dhe sasia e detergjentit

Zgjedhja e detergjentit dhe përdorimi i sasive të duhura jo vetëm që ndikon te performanca në larje, por ndihmon gjithashtu edhe në

shmangien e mbetjeve dhe mbrojtjen e mjedisit:

- Përdorni vetëm detergjente dhe trajtime të tjera të prodhuara posaçërisht për lavatriçe. Së pari, ndiqni këto rregulla të përgjithshme:
 - detergjentë pluhur (gjithashtu tableta dhe detergjentë me doza të vetme) për të gjitha llojet e pëlhurës, me përjashtim të delikateve. Preferohen detergjente pluhur që përmbajnë zbardhues për higjienizimin e të bardhave dhe rrobave të palara,
 - detergjentet lëngje (gjithashtu detergjentë me doza të vetme), mundësisht për programe me temperatura të ulta të larjes (60 °C maksimumi) për të gjitha llojet e pëlhurave ose të posaçme vetëm për të leshtat.
- Zgjedhja dhe sasia e detergjentit varen nga: lloji i tekstilit (delikate, të leshta, pambuk etj.), ngjyra e rrobave, madhësia e ngarkesës, niveli i ndotjes, temperatura e larjes, koha dhe fortësia e ujit të përdorur.
- Ndiqni udhëzimet që gjeni tek ambalazhi i detergjenteve ose trajtimeve të tjera pa tejkaluar nivelin e treguar maksimal (**MAX**).
- Mos përzjeni lloje të ndryshme detergjentësh.
- Përdorni më pak detergjent, nëse:
 - po lani një sasi të vogël rrobash,
 - kohëzgjatja e programit është pakësuar nga butoni i Menaxhimit të kohës,
 - rrobat nuk janë shumë të ndotura,
 - formohet shumë shkumë gjatë larjes.

Detergjenti i pamjaftueshëm mund të shkaktojë:

- rezultate të pakënaqshme larjeje,
- ngarkesa e larjes bëhet gri,
- rroba me yndyrë,
- myk në pajisje.

Detergjenti i tepërt mund të shkaktojë:

- prodhim të tepërt shkume,
- efekt larjeje të reduktuar,
- shpëlarje të pamjaftueshme,
- ndikim më të madh në mjedis.

17.4 Këshilla për kursim



Lejoni që funksioni SmartSelect t'ju udhëheqë për të kursyer energji, kohë dhe ujë. Opsionet Extra Light dhe Light mund të përdoren shumicën e kohës. Përdorni Steam Refresh për të shmangur larjen dhe rifreskoni rrobat vetëm me avull.

Për rezultate më të mira, rekomandojmë që të ndiqni këto këshilla:

- **Rrobat me ndotje normale** mund të lahen **pa larje paraprake** në mënyrë që të kurseni detergjent, ujë dhe kohë.
- Mbushja e pajisjes deri në **kapacitetin maksimal që tregohet për secilin prej programeve** ndihmon në reduktimin e konsumit të energjisë dhe ujit.
- Me paratrajtimin e duhur, njollat dhe ndotja e kufizuar mund të hiqen; rrobat në vijim mund të lahen në temperaturë më të ulët.
- Vendosni **shpejtësinë maksimale të mundshme të centrifugimit** për programin e zgjedhur në mënyrë që të kurseni energji gjatë tharjes.
- Preferohet të përdorni cikle të shkurtra në temperatura më të ulëta.

17.5 Fortësia e ujit

Nëse uji në zonën tuaj është i fortë ose mesatarisht i fortë, rekomandojmë të përdorni aditiv zbutës uji për makinat larëse.

Në zonat ku uji është i butë nuk është e nevojshme të përdorni zbutës uji.

Kontakttoni me autoritetet lokale të ujësjellësit për të mësuar fortësinë e ujit.

Përdorni sasinë e duhur të zbutësit të ujit. Zbatoni udhëzimet që gjeni tek ambalazhi i produktit.

17.6 Përgatitja e ciklit të tharjes

- Hapeni rubinetin e ujit.
- Kontrolloni nëse tubi i shkarkimit është lidhur mirë. Shikoni kapitullin e instalimit për më shumë informacion.

- Për ngarkesë maksimale rrobash në programet e tharjes, shikoni tabelën e programeve të tharjes.





17.7 Artikuj të papërshtatshëm për tharje

Mos vendosni program tharjeje për këto rroba:

- Perde sintetike.
- Copa që kanë pjesë metali të bashkëngjitura.
- Çorape najloni.
- Kuverta.
- Mbulesa krevati.
- Jorganë.
- Xhupa me kapuç.
- Dyshekë gjumi.
- Coha me mbetje të llakut të flokëve, produkte për lyerjen e thonjve ose gjëra të ngjashme.
- Artikuj me sfungjer të gomuar ose materiale të ngjashme me të.

17.8 Etiketat e veshjeve

Kur thani rrobat, zbatoni udhëzimet në etiketat e prodhuesve:

-  = Artikulli mund të thahet
-  = Cikli i tharjes është në temperaturë të lartë
-  = Cikli i tharjes është në temperaturë të reduktuar
-  = Artikulli nuk mund të thahet.

17.9 Kohëzgjatja e ciklit të tharjes

Koha e tharjes mund të ndryshojë në varësi të:

- shpejtësisë së shtrydhjes përfundimtare
- nivelit të tharjes
- llojit të rrobave
- peshës së ngarkesës

17.10 Tharje shtesë

Nëse rrobat janë ende të njoma në përfundim të programit të tharjes, zgjidhni sërish një cikël të shkurtër tharjeje.

PARALAJMËRIM!

Për të shmangur rrudhat dhe hyrjen në ujë të rrobave, mos i lini ato të thahen më shumë sesa duhet.

17.11 Këshilla të përgjithshme

Shikoni tabelën "Tharja e programuar" për të gjetur kohën **mesatare** të tharjes. Përvoja do t'ju ndihmojë t'i thani rrobat më mirë. Mbani shënim kohëzgjatjen e cikleve që keni realizuar më parë.

Për të shmangur shkarkimin statik në përfundim të ciklit të tharjes:

1. Përdorni zbutës rrobash në ciklin e larjes.
2. Përdorni zbutës të veçantë për tharësit.
3. Mos derdhni detergjent apo zbutës përpara ciklit të tharjes.
4. Mos thani së bashku tekstile të ashpra dhe të buta, për të shmangur përzhitjen e rrobave të buta.
5. Hiqni nga xhepat e rrobave të gjitha objektet, veçanërisht objektet që shkrihen.

Kur programi i tharjes ka përfunduar, hiqni rrobat brenda një kohe të shkurtër.

18. KUJDESI DHE PASTRIMI

PARALAJMËRIM!

Referojuni kapitujve për sigurinë.

18.1 Programi i pastrimit periodik

Pastrimi periodik ndihmon në zgjatjen e jetëgjatësisë së pajisjes.

Pas çdo cikli, mbajeni derën dhe folenë e detergjentit paksa të hapur që të ketë qarkullim të ajrit dhe që të thani lagështirën brenda pajisjes: kjo do të parandalojë mykun dhe aromat e këqija.

Nëse pajisja nuk do të përdoret për një kohë të gjatë: mbyllni rubinetin e ujit dhe shkëputni pajisjen nga rrjeti elektrik.

Programi tregues i pastrimit periodik:

Heqja e çmërsit	Dy herë në vit
Larja e mirëmbajtjes	Një herë në muaj
Pastrimi i guarnicionit të derës	Çdo dy muaj
Pastrimi i kazanit	Çdo dy muaj
Heqja e pushit brenda kazanit	Dy herë në muaj ¹⁾
Pastrimi i folesë së detergjentit	Çdo dy muaj
Pastrimi i filtrit të pompës së shkarkimit	Dy herë në vit
Pastrimi i tubit të hyrjes së ujit dhe filtrit të valvulës	Dy herë në vit

1) Shikoni kapitullin "Push në rroba".

Paragrafët e mëposhtëm shpjegojnë se si duhet ta pastroni secilën pjesë.

18.2 Heqja e objekteve të huaja



Sigurohuni që xhepat të jenë bosh dhe të gjitha elementet e lira të jenë lidhur përpara se të vini në punë ciklin. Referohuni tek "Ngarkesa e robave" të "Udhëzime dhe këshilla".

Hiqni çdo objekt të huaj (si p.sh. kapëse metalike, kopsa, monedha etj.) që mund të gjeni në guarnicionin e derës, filtra dhe kazan. Referohuni tek paragrafët "Guarnicioni i derës me filtër me buzë të dyfishtë", "Pastrimi i kazanit", "Pastrimi i pompës së shkarkimit" dhe "Pastrimi i tubit të hyrjes së ujit dhe filtrit të valvulës". Nëse është e nevojshme, kontaktoni me Qendrën e Autorizuar të Shërbimit.

18.3 Pastrimi i jashtëm

Pastrojeni pajisjen vetëm me ujë të ngrohtë dhe sapun të butë. Thajini plotësisht të gjitha sipërfaqet.

Mos përdorni shtupa kruajtëse ose materiale të tjera gërvishëse.

KUJDES!

Mos përdorni alkool, tretës boje ose produkte kimike.

KUJDES!

Mos pastroni sipërfaqet metalike me detergjent me bazë klori.

18.4 Heqja e çmërsit



Nëse uji në zonën tuaj është i fortë ose mesatarisht i fortë, rekomandojmë që të përdorni një zbutës për makinat larëse.

Kontrollojeni kazanin rregullisht për të kontrolluar për çmërs.

Detergjentet standarde përbajnë agjentë për zbutjen e ujit, por rekomandojmë që herë pas here të vini në punë një cikël me kazan bosh dhe një produkt kundër çmërsit.



Zbatoni gjithmonë udhëzimet që gjeni tek ambalazhi i produktit.

18.5 Larja e mirëmbajtjes

Përdorimi i përsëritur dhe i zgjatur i programeve të shkurtra dhe me temperaturë të ulët mund të shkaktojë depozitime të detergjenteve, mbetje pushi, rritje të bakteve dhe formim të një cipe biologjike brenda kazanit. Kjo mund të krijojë aroma të këqija dhe myk.

Për të eliminuar depozitimet dhe për të higjienizuar pjesën e brendshme të pajisjes, aplikoni një larje mirëmbajtjeje të paktën një herë në muaj:

1. Nxirrni të gjitha rrobat nga kazan.
2. Vini në punë një program për të pambukta në temperaturën më të lartë me kazan të zbrazur dhe me një sasi të vogël detergjenti pluhur, ose nëse disponohet, vini në punë programin Machine Clean.

18.6 Guarnicioni i derës

Kjo pajisje është projektuar me **sistem shkarkues me vetëpastrim**, që i lejon fibrat e lehta të pushit që bien nga rrobat të shkarkohen jashtë bashkë me ujin. Inspektori vazhdimisht izolimin. Monedhat, kopsat, objektet e tjera të vogla mund të mbliohen në përfundim të ciklit.

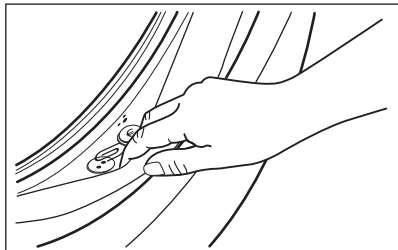

Pastrojeni kur nevojitet, duke përdorur agjent pastrues me krem amoniaku pa gërvishur sipërfaqen e izolimit.



Zbatoni gjithmonë udhëzimet që gjeni tek ambalazhi i produktit.

18.7 Pastrimi i kazanit

Kontrollojeni kazanin rregullisht për të parandaluar depozitimet e padëshiruara.

Në kazan mund të formohen grumbullime ndryshku si pasojë e ndryshkjes së trupave të huaj nga larja apo nga uji i rubinetit që përmban hekur

Pastroni kazanin me produkte të posaçme për inoks.



Zbatoni gjithmonë udhëzimet që gjeni tek ambalazhi i produktit.

Mos e pastroni kazanin me produkte acide për heqjen e çmërsit, produkte gërryese që përmbajnë klor ose hekur apo me lesh teli.

Për pastrim të plotë:

1. Pastroni kazanin me produkte të posaçme për inoks.



Zbatoni gjithmonë udhëzimet që gjeni tek ambalazhi i produktit.

2. Nxirrni të gjitha rrobat nga kazanin.
3. Vini në punë një program të shkurtër për të pambukta në temperaturë të lartë me kazan të zbratur dhe me një sasi të vogël detergjenti pluhur, ose nëse disponohet, vini në punë programin Machine Clean. Nëse pajisja juaj mund të lidhet me Wi-Fi, programi special Machine Clean mund të shkarkohet gjithashtu përmes Aplikacionit.
4. Shtoni manualisht një sasi të vogël detergjenti pluhur ose një produkt specifik në kazanin bosh, për të shpëlarë mbetjet që mund të mbeten.



Ndonjëherë, në përfundim të një cikli ekrani mund të shfaqë ikonën ✨: Ky është rekomandim për të kryer një "pastrim të kazanit". Pasi të jetë kryer pastrimi i kazanit, ikona zhduket.

18.8 Pastrimi i folesë së detergjentit

Për të parandaluar depozitimet e mundshme të detergjentit të tharë, zbutësit të rrobave të mpiksur, formimin e mykut në sirtarin e detergjentit, herë pas here kryeni procedurën e mëposhtme të pastrimit:

1. Hapeni kutinë e detergjentit. Shtypni kapësen poshtë siç tregohet në figurë dhe tërhiqeni.

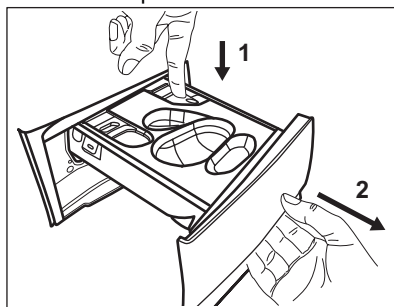

2. Hiqni sirtarin e detergjentit të lëngshëm, nëse është futur.

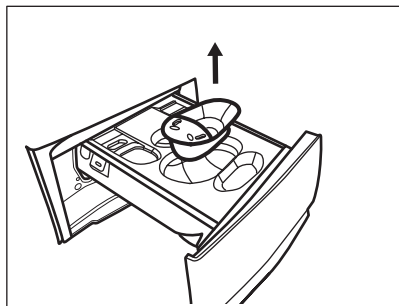

3. Ngrini kapakun e sipërm të ndarjeve për ta hequr atë.

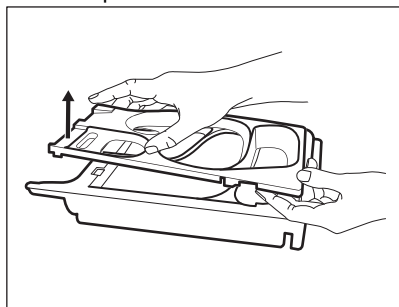

4. Lajeni sirtarin e detergjentit dhe çdo pjesë të tij me ujë të rrjedhshëm.

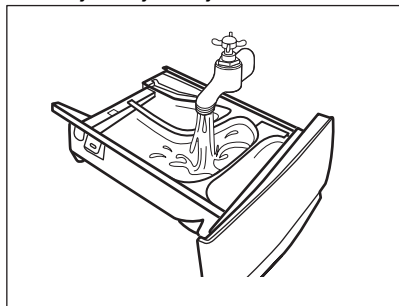

5. Sigurohuni që të gjitha mbetjet e detergjentit të hiqen nga pjesa e sipërme dhe e poshtme e folesë. Përdorni një furçë të vogël për të pastruar folenë.

⚠ KUJDES!

Mos përdorni furça dhe sfungjerë të mprehtë ose metalikë.

Sigurohuni që të gjitha mbetjet e detergjentit të hiqen nga pjesa e sipërme dhe e poshtme e folesë. Përdorni një furçë të vogël për të pastruar folenë.

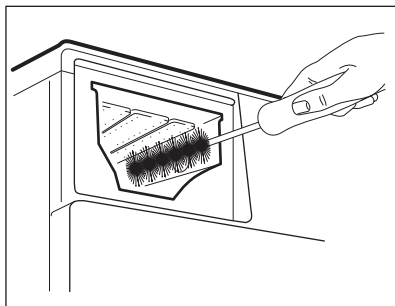

6. Kthejeni sirtarin kokëposhtë dhe hapni mbulesën e poshtme siç tregohet në fotografi: fillimisht tërhiqni pjesët anësore për jashtë dhe pastaj hiqni mbulesën e poshtme.

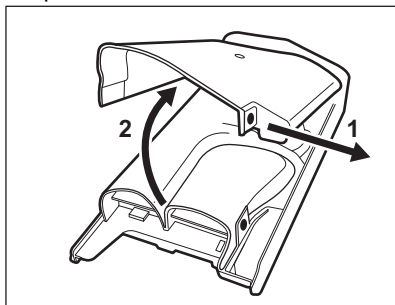

7. Sigurohuni që të keni hequr të gjitha mbetjet e detergjentit nga kanali. Përdorni vetëm pëlhura të buta të njoma.
8. Vendoseni kapakun e poshtëm sërish në vend duke e bashkërenditur me vrimat në grepat e sirtarit siç tregohet në figurë. Mbylleni derisa të dëgjoni një “kërcitje”.

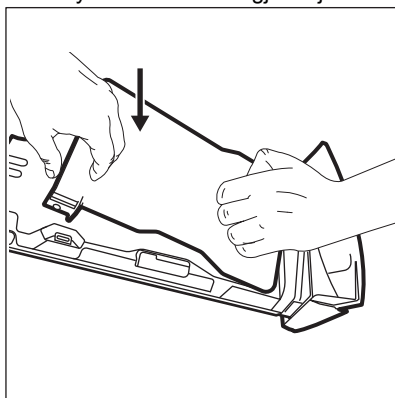

⚠ KUJDES!

Shtypni kapakun e poshtëm siç tregohet në figurë. Sigurohuni që të jetë i mbyllur mirë.

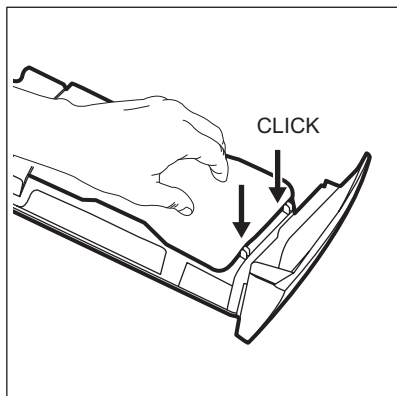

9. Rimontojeni sirtarin si vijon:
 - a. Vendosni kapakun e poshtëm dhe shtypni derisa të dëgjohet një "kërcitje".
 - b. Vendosni kapakun e poshtëm dhe shtypni derisa të dëgjohet një "kërcitje".
 - c. Futni kutinë për detergjentin e lëngshëm nëse është e nevojshme.
10. Futni sirtarin e detergjentit në udhëzuesit e tij dhe mbylleni. Vini në punë një program shpëlarjeje pa rroba në kazan.

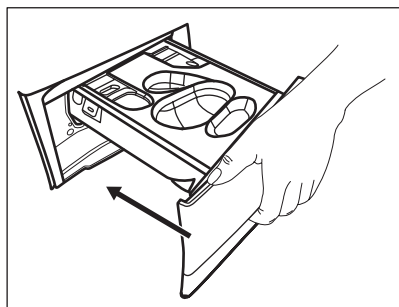

18.9 Pastrimi i pompës së shkarkimit

⚠ PARALAJMËRIM!

Hiqni spinën e pajisjes nga rrjeti elektrik.



Kontrolloni rregullisht filtrin e pompës së shkarkimit dhe sigurohuni që të jetë i pastër.

Pastroni pompën e shkarkimit nëse:

- Pajisja nuk e shkarkon ujin.
- Kazani nuk rrotullohet.
- Pajisja bën një zhurmë të pazakontë për shkak të bllokimit të pompës së shkarkimit.
- Shfaqet mesazhi Kontrolloni që filtri i shkarkimit të mos jetë bllokuar.

⚠ PARALAJMËRIM!

- Mos e hiqni filtrin gjatë kohës që pajisja është në punë.
- Mos e pastroni pompën nëse uji në pajisje është i nxehtë. Prisni derisa uji të ftohet

Vazhdoni si më poshtë për të pastruar pompën:

1. Hapni kapakun e pompës.

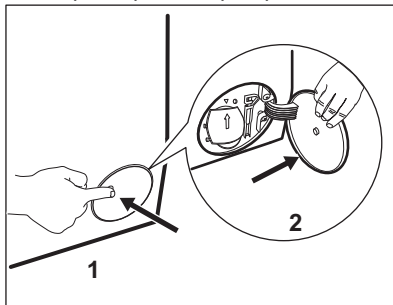

2. Vendosni një enë të përshtatshme poshtë pompës së shkarkimit për të mbledhur ujin që del prej aty.
3. Hapeni grykën nga poshtë. Mbani gjithmonë një leckë pranë për të fshirë çdo rrjedhje uji gjatë heqjes së filtrit.

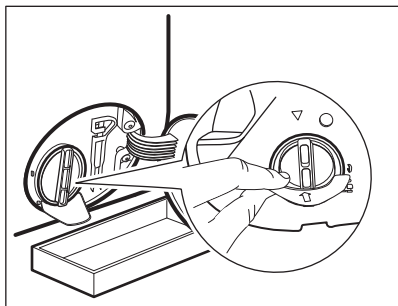

4. Rrotullojeni filtrin 180 gradë në drejtim të kundërt të akrepave të orës për ta hapur, pa e hequr. Lëreni ujin të dalë.

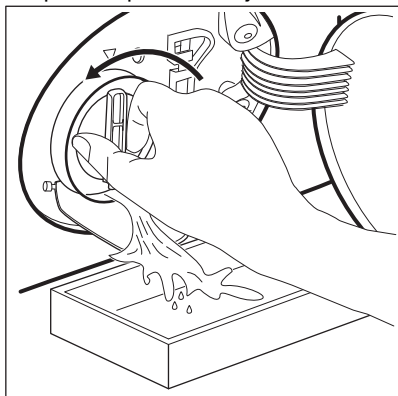

5. Kur ena të jetë mbushur plot me ujë, kthejeni filtrin në vend dhe boshatiseni enën.
 6. Përsëritni hapat 4 dhe 5 derisa uji të ndalojë daljen.
 7. Rrotullojeni filtrin në drejtim të kundërt të akrepave të orës për ta çmontuar.

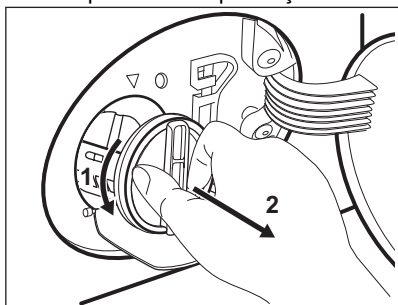

8. Nëse është e nevojshme, hiqni pushin dhe objektet nga foleja e filtrit.

9. Sigurohuni që helika e pompës të mund të rrotullohet. Nëse nuk rrotullohet, kontaktoni qendrën e autorizuar të shërbimit.

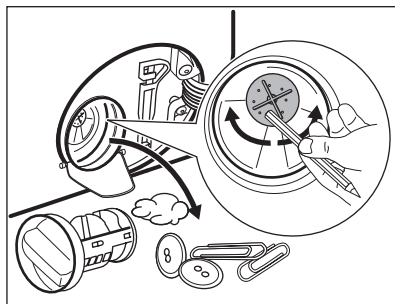

10. Pastroni filtrin poshtë rubinetit të ujit.

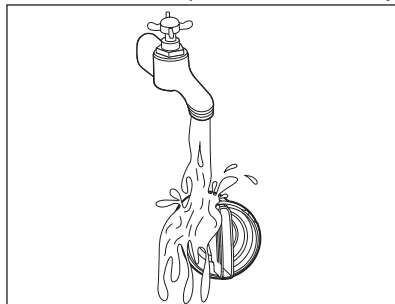

11. Vendoseni sërish filtrin në udhëzuesit e veçantë duke e rrotulluar në drejtim të akrepave të orës. Sigurohuni që filtri të jetë shtrënguar mirë për të shmangur rrjedhjet.

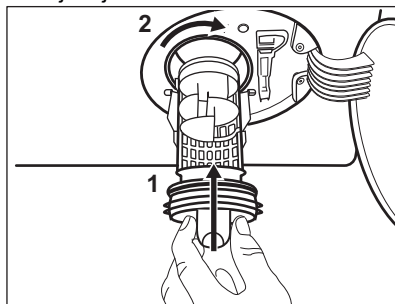

12. Mbyll kapakun e pompës.

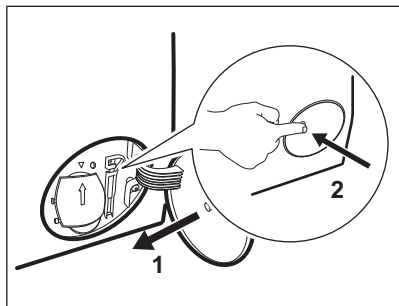

Kur e shkarkoni ujin me procedurën e shkarkimit të emergjencës, ju duhet ta aktivizoni përsëri sistemin e shkarkimit:

- a. Hidhni 2 litra ujë në ndarjen e larjes kryesore të shpërndarësit të detergjentit.
- b. Nisni programin për të derdhur ujin.

18.10 Pastrimi i zorrës së futjes së ujit dhe filtrit të valvulës

Rekomandohet që të pastroni të dy filtrat e zorrës së hyrjes së ujit dhe të valvulës herë pas here për të hequr depozitimet që grumbullohen me kalimin e kohës:

1. Hiqni zorrën e hyrjes nga rubineti dhe pastroni filtrin.

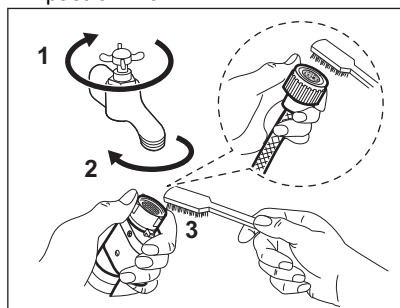

2. Hiqni zorrën e hyrjes nga pajisja duke liruar dadon e fashetës.

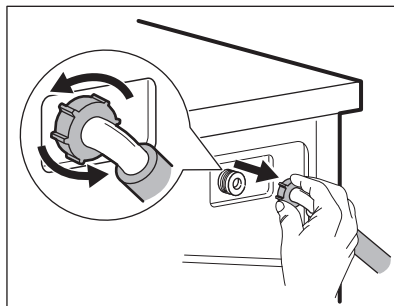

3. Pastroni filtrin e valvulës në pjesën e pasme të pajisjes me furçë.

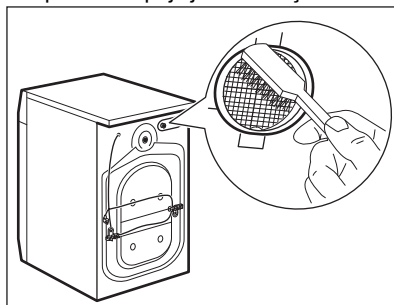

4. Kur e lidhni zorrën me pjesën e pasme të pajisjes, rrotullojeni në të majtë ose të djathtë (jo në pozicionin vertikal) në varësi të pozicionit të rubinetit të ujit.

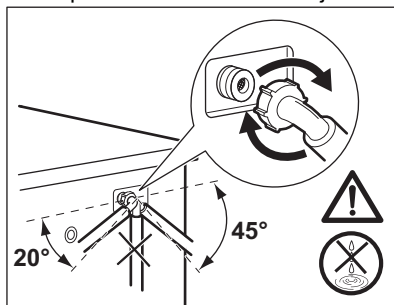

18.11 Shkarkimi i emergjencës

Nëse pajisja nuk mund ta shkarkojë ujin, kryeni të njëjtën procedurë që përshkruhet në paragrafin "Pastrimi i pompës së shkarkimit". Nëse është e nevojshme, pastroni pompën.

Kur e shkarkoni ujin me procedurën e shkarkimit të emergjencës, ju duhet ta aktivizoni përsëri sistemin e shkarkimit:

1. Hidhni 2 litra ujë në folenë e larjes kryesore të folesë së detergjentit.
2. Nisni programin për të shkarkuar ujin.

18.12 Masat paraprake të parandalimit të brymës

Nëse pajisja është e instaluar në një zonë ku temperatura mund të arrijë vlera rreth 0° C ose të bjerë më poshtë, hiqni ujin e mbetur nga zorra e hyrjes së ujit dhe pompa e shkarkimit.

1. Hiqni spinën nga priza elektrike.
2. Mbyllni rubinetin e ujit.
3. Vendosni dy skajet e zorrës së hyrjes së ujit në një enë dhe lëreni ujin të rrjedhë nga zorra.

4. Zbrazeni pompën e shkarkimit. Referojuni procedurës së shkarkimit të emergjencës.
5. Kur pompa e shkarkimit të jetë e zbrazur, vendosni përsëri zorrën e hyrjes së ujit.

PARALAJMËRIM!

Sigurohuni që temperatura të jetë më e lartë se 0 °C përpara se ta përdorni sërish pajisjen.
Prodhuesi nuk mban përgjegjësi për dëme të shkaktuara nga temperaturat e ulëta.

19. ZGJIDHJA E PROBLEMEVE

PARALAJMËRIM!

Referojuni kapitujve për sigurinë.

19.1 Kodet e alarmeve dhe defektet e mundshme

Pajisja nuk fillon ose ndalon gjatë punës. Së pari, përpikuni të gjeni një zgjidhje për problemin (shikoni tabelat).

PARALAJMËRIM!

Çaktivizojeni pajisjen përpara se të kryeni ndonjë kontroll.

Me disa probleme, ekrani tregon një mesazh alarmi dhe butoni Nisja/

Pauza ►|| mund të pulsojë në mënyrë të vazhdueshme:



Nëse pajisja është e mbingarkuar, hiqni disa artikuj nga kazani dhe/ose mbani shtypur derën ndërsa prekni butonin Nisja/Pauza derisa treguesi ►|| të ndalojë së pulsuar (shikoni figurën më poshtë).

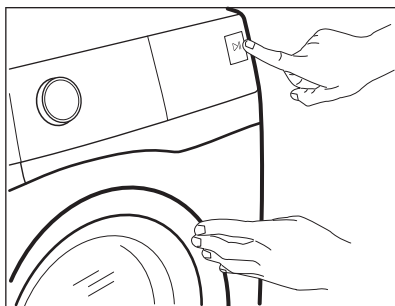

Problemi

Zgjidhja e mundshme

Kontrolloni që rubineti i ujit të jetë i hapur:

Pajisja nuk mbushet siç duhet me ujë.

- Sigurohuni që rubineti i ujit të jetë i hapur.
- Sigurohuni që presioni i furnizimit me ujë të mos jetë shumë i ulët. Për këtë informacion, kontaktoni autoritetin tuaj lokal të ujit.
- Sigurohuni që rubineti i ujit të mos jetë bllokuar.
- Sigurohuni që tubi i furnizimit të mos ketë përdredhje, dëmtime apo përthyerje.
- Sigurohuni që lidhja e tubit të furnizimit me ujë është e saktë.
- Sigurohuni që filtri i tubit të furnizimit dhe filtri i valvulës të mos jenë të bllokuar. Shikoni 'Kujdesi dhe pastrimi'.

Kontrolloni që filtri i shkarkimit të mos jetë bllokuar:

Pajisja nuk e shkarkon ujin.

- Sigurohuni që tapa e lavamanit të mos jetë e bllokuar.
- Sigurohuni që tubi i shkarkimit të mos ketë përdredhje ose përthyerje.
- Sigurohuni që filtri i shkarkimit të mos jetë i bllokuar. Pastroni filtrin, nëse është e nevojshme. Shikoni "Kujdesi dhe pastrimi".
- Sigurohuni që lidhja e tubit të shkarkimit të ujit të jetë e saktë.
- Cilësoni programin e shkarkimit nëse cilësoni një program pa fazën e shkarkimit. Nëse programi i shkarkimit nuk disponohet në fushën e programeve, ai mund të cilësohet përmes aplikacionit.
- Cilësoni programin e shkarkimit nëse cilësoni një opsion që përfundon me ujë në kazan.

Kontrolloni që dera të jetë mbyllur mirë:

Dera e pajisjes është e hapur ose nuk është e mbyllur mirë.

- Sigurohuni që dera të jetë e mbyllur mirë.

Programi do të vazhdojë kur furnizimi me energji të jetë i qëndrueshëm:

Furnizimi me energji është i paqëndrueshëm.

- Prisni derisa furnizimi me energji të jetë i qëndrueshëm.



Është diktuar rrjedhje uji:

Është aktivizuar pajisja kundër përmbytjes.

- Shkëpusni pajisjen dhe mbyllni rubinetin e ujit. Kontaktoni qendrën e shërbimit të autorizuar.

Nëse ekrani shfaq kode të tjera alarmi, çaktivizoni dhe aktivizoni pajisjen. Nëse problemi vazhdon, kontaktoni me Qendrën e Autorizuar të Shërbimit. Në rast të një problemi tjetër me pajisjen, kontrolloni tabelën e mëposhtme për zgjidhje të mundshme.

Problemi	Zgjidhja e problemit
Programi nuk fillon.	<ul style="list-style-type: none">• Sigurohuni që spina kryesore të jetë e lidhur me prizën e rrjetit.• Sigurohuni që dera e pajisjes të jetë mbyllur mirë.• Sigurohuni që të mos keni siguresa të dëmtuara në kutinë e siguresave.• Sigurohuni që Nisja/Pauza  të jetë prekur.• Nëse është vendosur fillim me vonesë, anuloni cilësimin ose prisni sa të përfundojë numërimi mbrapsht.• Çaktivizoni funksionin e bllokimit për fëmijët nëse është i ndezur.• Kontrolloni pozicionin e çelësit në programin e përzgjedhur.
Pajisja mbushet me ujë dhe e shkarkon atë menjëherë.	<ul style="list-style-type: none">• Sigurohuni që tubi i shkarkimit të jetë në pozicionin e duhur. Tubi mund të jetë pozicionuar shumë poshtë. Shikoni "Udhëzime instalimi".
Faza e centrifugimit nuk funksionon ose cikli i largjes zgjat më shumë se zakonisht.	<ul style="list-style-type: none">• Vendosni programin e centrifugës. Nëse programi i shkarkimit nuk disponohet në fushën e programeve, ai mund të cilësohet përmes aplikacionit'.• Sigurohuni që filtri i shkarkimit të mos jetë i bllokuar. Pastroni filtrin, nëse është e nevojshme. Shikoni "Kujdesi dhe pastrimi".• Rregulloni manualisht artikujt në kazan dhe filloni përsëri fazën e centrifugës. Ky problem mund të shkaktohet nga problemet e ekuilibrit.
Ka ujë në dyshe me.	<ul style="list-style-type: none">• Sigurohuni që bashkimet e tubave të ujit të jenë të shtrënguar dhe të mos ketë rrjedhje uji.• Sigurohuni që tubi i furnizimit me ujë dhe tubi i shkarkimit të mos kenë dëmtime.• Sigurohuni që të përdorni detergjentin dhe sasinë e duhur të tij.

Problemi	Zgjidhja e problemit
<p>Nuk mund të hapni derën e pajisjes.</p>	<ul style="list-style-type: none"> • Sigurohuni që të mos jetë zgjedhur një program larjeje që përfundon me ujë në kazan. • Sigurohuni që programi i larjes të ketë mbaruar. • Vendosni programin e shkarkimit ose të centrifugimit nëse ka ende ujë në kazan. Nëse programet e centrifugimit dhe të shkarkimit nuk disponohen në diskun e programeve, ata mund të vendosen përmes aplikacionit. • Sigurohuni që pajisja furnizohet me energji. • Ky problem mund të shkaktohet nga një avari e pajisjes. Kontaktoni Qendrën e Autorizuar të Shërbimit. Nëse ju duhet të hapni derën, ju lutemi lexoni me kujdes "Hapja e derës në rast emergjence". • Sigurohuni që Regjimi i nisjes në distancë të mos jetë aktivizuar. Çaktivizojeni atë.
<p>Mesazhi "Dështoi lidhja me Wi-Fi tuaj" shfaqet në ekran.</p>	<ul style="list-style-type: none"> • Kontrolloni sinjalin e internetit me valë. • Kontrolloni rrjetin dhe ruterin e shtëpisë. • Rindizeni ruterin. • Kontaktoni me ofruesin e shërbimit të internetit me valë nëse ka probleme të tjera me rrjetin e internetit me valë.
<p>Aplikacioni nuk mund të lidhet me pajisjen.</p>	<ul style="list-style-type: none"> • Kontrolloni sinjalin e internetit me valë. • Kontrolloni nëse pajisja inteligjente është e lidhur me rrjetin e internetit me valë. • Kontrolloni rrjetin dhe ruterin e shtëpisë. • Rindizeni ruterin. • Kontaktoni me ofruesin e shërbimit të internetit me valë nëse ka probleme me rrjetin e internetit me valë. • Pajisja, pajisja inteligjente ose të dyja, kanë nevojë të konfigurohen sërish sepse është instaluar një ruter i ri ose konfigurimi i ruterit ka ndryshuar.
<p>Aplikacioni nuk mund të lidhet shpesh me pajisjen.</p>	<ul style="list-style-type: none"> • Sigurohuni që sinjali i internetit me valë të arrijë deri te pajisja. Përpiquni ta lëvizni ruterin e shtëpisë sa më pranë pajisjes që të jetë e mundur ose konsideroni blerjen e një pajisjeje përforcuese për rrezen e internetit me valë. • Sigurohuni që sinjali i internetit me valë të mos ndërpritet nga mikrovala. Fikni mikrovalën. Shmangni përdorimin e mikrovalës dhe të telekomandës njëkohësisht.
<p>Ekрани tregon . Të gjithë butonat janë joaktive përveç butonit On/Off .</p>	<ul style="list-style-type: none"> • Pajisja po shkarkon çdo përditësim të disponueshëm. Prisni derisa procesi i përditësimit të ketë përfunduar. Nëse e çaktivizoni pajisjen gjatë përditësimit, ajo vazhdon kur e aktivizoni pajisjen sërish.
<p>Pajisja bën një zhurmë të pazakontë dhe dridhet.</p>	<ul style="list-style-type: none"> • Sigurohuni që niveli i pajisjes të jetë i saktë. Shihoni "Udhëzime instalimi". • Sigurohuni që butonat e paketimit dhe/ ose të kalimit të jenë hequr. Shikoni "Udhëzime instalimi". • Shtoni më shumë rroba në kazan. Ngarkesa mund të jetë shumë e vogël.
<p>Kohëzgjatja e programit rritet ose ulet gjatë punës së programit.</p>	<ul style="list-style-type: none"> • SensiCare System është në gjendje të përshtatë kohëzgjatjen e programit sipas llojit dhe sasisë së rrobave. Referojuni paragrafit "Dallimi i ngarkesës me SensiCare System" në kapitullin "Përdorimi i përditshëm".

Problemi	Zgjidhja e problemit
Rezultatet e larjes nuk janë të kënaqshme.	<ul style="list-style-type: none"> Rrisni sasinë e detergjentit ose përdorni një detergjent tjetër. Përdorni produkte speciale për të hequr njollat e forta përpara se të lani rrobat. Sigurohuni që të cilësoni temperaturën e saktë. Ulni ngarkesën e rrobave.
Ka shumë shkumë në kazan gjatë ciklit të larjes.	<ul style="list-style-type: none"> Pakësoni sasinë e detergjentit ose numrin e tabletave ose detergjentëve me dozë të vetme.
Pas ciklit të larjes, ka ende mbetje detergjenti në sirtarin e detergjentit.	<ul style="list-style-type: none"> Sigurohuni që ta përdorni kutinë e detergjentit sipas udhëzimeve që jepen në këtë manual përdorimi. Sigurohuni të përdorni tableta të reja ose detergjentë me dozë të vetme. Ruajini në kuti dhe mbylleni pas përdorimit, sipas rekomandimeve të prodhuesit. <p>Ekspozimi direkt ndaj mjedisit mund të modifikojë karakteristikën dhe sjelljen e tyre në Pods® ndarje, sidomos në kombinim me disa opsione (p.sh. Shtyrje e programit).</p>
Pajisja nuk than ose nuk than mirë.	<ul style="list-style-type: none"> Hapni rubinetin e ujit. Sigurohuni që filtri i shkarkimit të mos jetë i bllokuar. Pakësoni ngarkesën e rrobave. Sigurohuni që të keni cilësuar ciklin e saktë. Nëse është e nevojshme, cilësoni përsëri një kohë të shkurtër tharjeje.
Rrobat janë plot me push të ngjyrave të ndryshme.	<p>Rrobat e lara në ciklin e mëparshëm, kanë lëshuar push të një ngjyre tjetër:</p> <ul style="list-style-type: none"> Faza e tharjes ndihmon për të eliminuar ca push. Pastroni rrobat me një heqës pushi. <p>Në rast të një sasive të tepërt të pushit në kazan, referojuni paragrafit “Push në pëlhura” për më shumë detaje.</p>

Pas kontrollit, aktivizoni pajisjen. Programi vazhdon nga pika e ndërprerjes.

Nëse problemi ndodh përsëri, kontaktoni Qendrën e Autorizuar të Shërbimit.

Të dhënat e nevojshme për qendrën e shërbimit ndodhen në pllakën e specifikimeve.

19.2 Hapja emergjente e derës

Në rast të shkëputjes së energjisë ose defekteve në funksionim, dera e pajisjes mbetet e kyçur. Programi i larjes vazhdon kur të rikthehet energjia. Nëse në rast defekti dera mbetet e kyçur, mund ta hapni atë duke përdorur funksionin e shkyçjes së emergjencës.

Përpara hapjes së derës:

KUJDES!

Ka rrezik djegieje! Sigurohuni që temperatura e ujit nuk është tepër e lartë dhe rrobat të mos jenë të nxehta. Nëse nevojitet, prisni derisa të ftohen.

KUJDES!

Rrezik plagosjeje! Sigurohuni që kazani të mos rrotullohet. Nëse nevojitet, prisni derisa kazani të ndalojë së rrotulluari.



Sigurohuni që niveli i ujit brenda në kazan të mos jetë shumë i lartë. Nëse nevojitet, kryeni zbrazen e emergjencës (referojuni “Zbraza e emergjencës” në kapitullin “Kujdesi dhe pastrimi”).

Për të hapur derën, veproni si më poshtë:

1. Shtypni butonin On/Off ① për të fikur pajisjen.
2. Hiqni spinën e pajisjes nga rrjeti elektrik.
3. Hapni kapakun e filtrit.
4. Tërhiqni një herë poshtë këmbëzën e zhbllokimit të emergjencës. Tërhiqeni një herë poshtë sërish, mbajeni të tendosur dhe, ndërkohë, hapni derën e pajisjes.

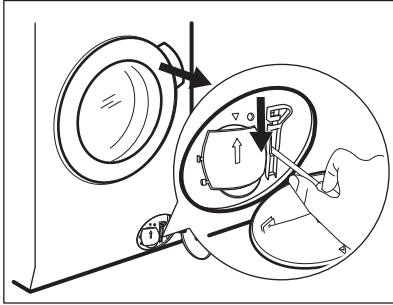

5. Nxirrni rrobat dhe më pas mbyllni derën e pajisjes.
6. Mbyllni kapakun e filtrit.

20. VLERAT E KONSUMIT

20.1 Hyrje



Kodi QR në etiketën e energjisë të dhënë me pajisjen jep një lidhje interneti tek informacioni që lidhet me performancën e pajisjes në databazën e EU EPREL. Ruajeni etiketën e energjisë për referencë së bashku me manualin e përdorimit dhe të gjitha dokumentet e tjera që ofrohen me këtë pajisje.

Të njëjtin informacion mund ta gjeni gjithashtu në EPREL duke përdorur lidhjen <https://eprel.ec.europa.eu>, emrin e modelit dhe numrin e produktit që gjeni në pllakëzën e specifikimeve të pajisjes. Shikoni kapitullin “Përshkrim i produktit” për pozicionin e pllakëzës së specifikimeve.

20.2 Legjenda

kg	Ngarkesa me rroba.	hh:mm	Kohëzgjatja e programit.
kWh	Konsumi i energjisë.	°C	Temperatura në rroba.
Litra	Konsumi i ujit.	rpm	Shpejtësia e centrifugimit.
%	Lagështira e mbetur në fund të ciklit. Sa më e lartë të jetë shpejtësia e centrifugimit, aq më e lartë është zhurma dhe aq më e ulët është lagështia e mbetur në fund të ciklit të larjes.		



Vlerat dhe kohëzgjatja e programit mund të variojnë në varësi të kushteve të ndryshme (p.sh. temperatura e dhomës, temperatura e ujit dhe presioni, madhësia e ngarkesës dhe lloji i rrobave, tensioni i furnizimit) dhe gjithashtu nëse ndryshoni cilësimin e parazgjedhur të një programi.

20.3 Sipas Rregullore së Komisionit të BE-së 2019/2023

Vetëm larje

Programi Eco 40-60	kg	kWh	Litra	hh:mm	%	°C	rpm ¹⁾
Ngarkesë e plotë	11.0	0.730	76.0	03:59	44.0	29.0	1550
Gjysmë ngarkese	5.5	0.540	54.0	02:59	44.0	28.0	1550
Çerek ngarkese	3.0	0.310	36.0	02:59	45.0	26.0	1550

1) Shpejtësia maksimale e centrifugimit.

Cikli i larjes dhe tharjes

Eco 40-60 Programi dhe niveli i tharjes për dollap	kg	kWh	Litra	hh:mm	%	°C	rpm ¹⁾
Ngarkesë e plotë	7	4.270	105.0	07:25	0.00	25.0	1550
Gjysmë ngarkese	3.5	2.138	56.0	05:00	0.00	24.0	1550

1) Shpejtësia maksimale e centrifugimit.

Konsumi i energjisë në regjime të ndryshme

Fikur (W)	Në gatishmëri (W)	Shtyrja e programit (W)	Gatishmëria në rrjet (W)
0.50	0.50	4.00	2.00 ¹⁾

Koha deri në fikje/Regjimi në pritje është maksimumi 15 minuta.

1) Konsumi i energjisë i funksionit të lidhur është rreth 17,5 kWh në vit. Për të shkëputur këtë funksion, ju lutemi shikoni kapitullin "Konfigurimi i lidhjes së Wi-Fi".

20.4 Programet e zakonshme - Vetëm larje



Këto vlera janë vetëm për qëllim informativ.

Programet	kg	kWh	Litra	hh:mm	%	°C	rpm ¹⁾
Cottons 2) 90°C	11.0	3.300	100.0	04:10	44.0	85.0	1600
Cottons 60°C	11.0	2.300	100.0	04:00	44.0	55.0	1600
Cottons 3) 20°C	11.0	0.450	100.0	03:10	44.0	20.0	1600
Synthetics 40°C	5.0	0.950	65.0	02:45	35.0	40.0	1200
Delicates 4) 30°C	2.0	0.350	55.0	01:05	35.0	30.0	1200
Wool 30°C	3.0	0.500	80.0	01:15	30.0	30.0	1200

1) Treguesi i referencës së shpejtësisë së centrifugimit.

2) E përshtatshme vetëm për larjen e tekstileve me ndotje të madhe.

3) I përshtatshëm për të larë rroba të pambukta, sintetike dhe të përziera me pak ndotje.

4) Gjithashtu vepron si cikël i larjes së shpejtë për rrobat e ndotura pak.

20.5 Programet e zakonshme - Larje dhe tharje





Këto vlera janë vetëm për qëllim informativ.

Programet	kg	kWh	Litra	hh:mm	%	°C	rpm ¹⁾
Synthetics 40°C	5.0	3.000	100.0	05:30	1.00	40.0	1200

1) Treguesi i referencës së shpejtësisë së centrifugimit.

21. ÇËSHTJE QË LIDHEN ME AMBIENTIN

Ricikloni materialet me simbolin .
Vendoseni ambalazhin te kontejnerët e riciklimit nëse ka. Ndhmoni në mbrojtjen e mjedisit dhe shëndetit të njerëzve dhe në riciklimin e mbetjeve të pajisjeve elektrike dhe

elektronike. Mos hidhni pajisjet e shënuara me simbolin  e mbeturinave shtëpiake. Ktheni produktin në pikën lokale të riciklimit ose kontaktoni me zyrën komunale.







electrolux.com

157086400-A-352024



CE