



EEG63410L

SQ Udhëzimet për përdorim | **Enëlarëse**

2

MK Упатство за ракување | **Машина за миење садови**

30



Mirë se vini në Electrolux! Faleminderit që keni zgjedhur pajisjen tonë.



Të marrë këshilla mbi përdorimin, broshura, informacion rreth zgjidhjes së problemeve, shërbimit dhe riparimit
www.electrolux.com/support

Rezervohet mundësia e ndryshimeve.

PËRMBAJTJA

1. INFORMACIONI I SIGURISË.....	2
2. UDHËZIMET PËR SIGURINË.....	4
3. INSTALIMI.....	6
4. PËRSHKRIMI I PRODUKTIT.....	7
5. PANELI I KONTROLLIT.....	8
6. PËRZGJEDHJA E PROGRAMIT.....	9
7. CILËSIMET BAZË.....	11
8. PËRPARA PËRDORIMIT TË PARË.....	15
9. PËRDORIMI I PËRDITSHËM.....	16
10. UDHËZIME DHE KËSHILLA.....	19
11. KUJDESI DHE PASTRIMI.....	20
12. ZGJIDHJA E PROBLEMEVE.....	24
13. INFORMACIONI TEKNIK.....	28
14. ÇËSHTJE QË LIDHEN ME AMBIENTIN.....	29

1. ⚠ INFORMACIONI I SIGURISË

Përpara instalimit dhe përdorimit të pajisjes, lexoni me kujdes udhëzimet e ofruara. Prodhuesi nuk është përgjegjës për lëndimet apo dëmet si rezultat i instalimit apo përdorimit të papërshtatshëm. Gjithmonë mbajini udhëzimet në një vend të sigurt dhe ku mund të arrihen lehtë për t'iu referuar në të ardhmen.

1.1 Siguria e fëmijëve dhe personave vulnerabël

- Kjo pajisje mund të përdoret nga fëmijë të moshës 8 vjeç e sipër dhe persona me aftësi të kufizuara fizike, ndijimesh ose mendore ose që nuk kanë eksperiencë dhe njohuri, nëse këta mbahen nën mbikëqyrje ose udhëzohen për përdorimin e sigurt të pajisjes dhe i kuptojnë rreziqet e përdorimit.

- Fëmijët nga 3 deri në 8 vjeç dhe personat me aftësi të kufizuara shumë të theksuara dhe komplekse duhet të mbahen larg nga pajisja, përveçse kur mbahen nën monitorim të vazhdueshëm.
- Fëmijët më të vegjël se 3 vjeç duhet të mbahen larg nga pajisja, përveçse kur mbikëqyren në mënyrë të vazhdueshme.
- Fëmijët duhet të monitorohen për t'u siguruar se nuk luajnë me pajisjen.
- Mbajini detergjentet larg fëmijëve.
- Mbajini fëmijët dhe kafshët shtëpiake larg pajisjes, gjatë kohës që dera e saj është e hapur.
- Fëmijët nuk duhet të kryejnë pastrimin dhe mirëmbajtjen e pajisjes pa mbikëqyrje.

1.2 Siguria e përgjithshme

- Kjo pajisje është vetëm për të pastruar enë shtëpiake dhe enë tavoline.
- Kjo pajisje është krijuar për përdorim shtëpiak në ambient të brendshëm.
- Kjo pajisje mund të përdoret në zyra, dhoma hoteli, dhoma bujtine, dhoma hoteli rural, si dhe në vende të ngjashme ku përdorimi nuk tejkalon (mesatarisht) nivelet e përdorimit shtëpiak.
- Mos i ndryshoni specifikimet e pajisjes.
- Presioni i ujit në punë (minimal dhe maksimal) duhet të jetë mes 0.05 (0.5) / 1 (10) MPa (bar).
- Respektoni numrin maksimal të cilësimeve me 10 vende.
- Dera e pajisjes nuk duhet të lihet në një pozicion hapur për të shmangur rrezikun e pengimit.
- Për të shmangur rreziqet, nëse kordoni elektrik është e dëmtuar, duhet zëvendësuar nga prodhuesi, qendra e autorizuar e shërbimit ose persona me kualifikim të ngjashëm.

- **PARALAJMËRIM:** Thikat dhe mjetet e tjera me majë të mprehtë duhet të futen në shportë me majat e tyre drejtuar poshtë ose të vendosura në pozicion horizontal.
- Përpara se të kryeni shërbim mirëmbajtjeje, çaktivizoni pajisjen dhe hiqni spinën nga priza.
- Mos përdorni spërkatës me ujë me presion të lartë dhe/ose avull për të pastruar pajisjen.
- Nëse pajisja ka vrima ajrimi në pjesën e poshtme, ato duhet të mos bllokohen p.sh. nga tapeti.
- Pajisja duhet të lidhet me rrjetin e furnizimit me ujë duke përdorur setet e dhëna të tubave. Zorrat e vjetra nuk duhen ripërdorur.

2. UDHËZIMET PËR SIGURINË

2.1 Instalimi

PARALAJMËRIM!

Vetëm një person i kualifikuar duhet ta instalojë këtë pajisje.

- Hiqni të gjithë paketimin.
- Mos instaloni ose mos përdorni një pajisje të dëmtuar.
- Ndiqni udhëzimet e instalimit të dhëna me pajisjen.
- Gjithmonë bëni kujdes kur e lëvizni pajisjen sepse është e rëndë. Përdorni gjithnjë doreza sigurie dhe këpucë të mbyllura.
- Mos e montoni ose mos e përdorni pajisjen në vende me temperaturë nën 0°C.
- Instalojeni pajisjen në një vend të sigurt dhe të përshtatshëm që plotëson kërkesat e instalimit.
- Mos e përdorni pajisjen përpara se ta instaloni në strukturën inkaso për arsye sigurie.

2.2 Lidhja elektrike

PARALAJMËRIM!

Rrezik zjarri dhe goditjeje elektrike.

- Paralajmërim: kjo pajisje është krijuar për t'u instaluar / lidhur me një lidhje tokëzimi në ndërtesë.
- Sigurohuni që parametrat në pllakën e specifikimeve të përkohë me vlerat elektrike të rrjetit elektrik.
- Përdorni gjithmonë një prizë të tokëzuar të instaluar si duhet.
- Mos përdorni përshtatës me shumë spina dhe kablo zgjatuese.
- Sigurohuni që të mos dëmtoni prizën dhe kabllon elektrike. Nëse kabloja elektrike duhet zëvendësuar, kjo duhet bërë nga Qendra jonë e autorizuar e shërbimit.
- Pajisjen futeni në prizë vetëm në fund të instalimit. Sigurohuni që spina të jetë e arritshme pas montimit të pajisjes.
- Mos e shkëputni pajisjen nga rrjeti duke e tërhequr nga kabloja elektrike. Gjithmonë tërhiqeni kabllon elektrike duke e kapur nga spina.

2.3 Lidhja e shkarkimit të ujit

- Mos u shkaktoni dëmtim tubave të ujit.
- Përpara lidhjes me tuba të rinj, tubat që nuk janë përdorur për një kohë të gjatë, aty ku janë kryer punime riparimi ose janë vendosur pajisje të reja (sahate uji, etj.), lëreni ujin të rrjedhë derisa të jetë i kthjellët dhe i pastër.

- Sigurohuni që të mos ketë rrjedhje të dukshme uji gjatë dhe pas përdorimit të parë të pajisjes.
- Nëse zorra e hyrjes së ujit dëmtohet, mbyllni menjëherë rubinetin e ujit dhe shkëputni spinën nga priza elektrike. Kontaktoni Qendrën e Autorizuar të Shërbimit për zëvendësimin e zorrës së hyrjes së ujit.
- Pa energji elektrike, sistemi i mbrojtjes nga uji nuk është aktiv. Në këtë rast ekziston rreziku i përmbajtjes.
- Zorra e hyrjes së ujit ka një valvulë të sigurisë dhe një këllëf të kabllit të brendshëm të korrentit.

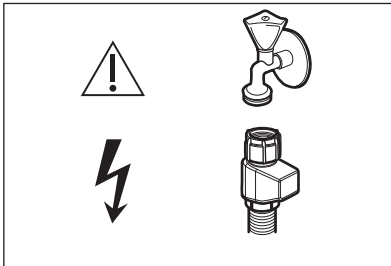

⚠ PARALAJMËRIM!

⚡ Tension i rrezikshëm.

2.4 Përdorimi

- Mos vendosni produkte që marrin flakë ose sende të lagura me produkte të ndezshme brenda, pranë pajisjes ose mbi të.
- Detergjentët e pjatlarësës janë të rrezikshëm. Ndiqni udhëzimet e sigurisë në ambalazhin e detergjentit.
- Mos e pini apo të luani me ujin në pajisje.
- Mos i hiqni enët nga pajisja derisa të ketë përfunduar programi. Mbi enë mund të mbesë pak detergjent.
- Mos i ruani artikujt ose ushtroni presion në derën e hapur të pajisjes.
- Pajisja mund të lëshojë avull të nxehtë nëse ju hapni derën ndërsa programi punon.

2.5 Ndryshimi i brendshëm

⚠ PARALAJMËRIM!

Rrezik plagosjeje.

- Kjo pajisje ka një llambë të brendshme që ndizet kur hapni derën dhe fiket kur dera është e mbyllur.
- Për të zëvendësuar dritën e brendshme, lidhuni me qendrën e autorizuar të shërbimit.

2.6 Shërbimi

- Për të riparuar pajisjen kontaktoni me qendrën e autorizuar të shërbimit. Përdorni vetëm pjesë rezervë origjinale.
- Ju lutemi vini re se vetëriparimi ose riparimi joprofesional mund të ketë pasoja sigurie dhe mund të zhvlerësojë garancinë.
- Pjesët e mëposhtme të këmbimit janë të disponueshme për të paktën 7 vjet pas daljes nga qarkullimi të modelit: motori, pompa e qarkullimit dhe e shkarkimit, ngrohësit dhe elementet e ngrohjes, duke përfshirë pompat e ngrohjes, tubacionet dhe pajisjet përkatëse duke përfshirë zorrët, valvulat, filtrat dhe bllokuesit e ujit, pjesët strukturore dhe të brendshme për grupet e derës, qarqet elektrike, ekranet elektronike, çelësat e presionit, termostetet dhe sensorët, softuerët dhe firmuerët duke përfshirë softuerin e rivendosjes. Pjesët e mëposhtme të këmbimit janë të disponueshme për të paktën 10 vjet pas daljes nga qarkullimi të modelit: mentesha dhe guarnicionet e derës, guarnicionet e tjera, krahët spërkatës, filtrat e shkarkimit, raftet e brendshme dhe pajisjet plastike periferike si koshat dhe kapakët. Afati mund të jetë më i gjatë në vendin tuaj. Për informacion të mëtejshëm, vizitoni faqen tonë të internetit.
- Ju lutemi vini re se disa nga këto pjesë këmbimi janë të disponueshme vetëm për riparuesit profesionistë, dhe se jo të gjitha pjesët e këmbimit u përshtaten të gjitha modeleve.
- Në lidhje me llambat brenda produktit dhe llambat e pjesëve të këmbimit të shitura veçmas: Këto llamba janë prodhuar për kushte ekstreme fizike në pajisjet

elektroshtëpiake, si p.sh. temperaturë, dridhje, lagështirë, ose janë prodhuar për të sinjalizuar informacion rreth statusit të përdorimit të pajisjes. Ato nuk janë prodhuar për t'u përdorur në aplikacione të tjera dhe nuk janë të përshtatshme për ndriçim në ambiente shtëpiake.

- Shkëputeni pajisjen nga rrjeti i furnizimit elektrik.
- Prisni kabllon e lidhjes me rrjetin dhe hidhjeni atë.
- Hiqni kapësen e derës për të parandaluar bllokimin brenda pajisjes të fëmijëve dhe të kafshëve shtëpiake.

2.7 Eliminimi i pajisjes

PARALAJMËRIM!

Rrezik lëndimi ose mbytjeje.

3. INSTALIMI

PARALAJMËRIM!

Referojuni kapitujve "Siguria" përpara instalimit.

Për informacion të detajuar të instalimit, shihni udhëzimet e instalimit të dhëna me pajisjen.

3.1 Montimi inkaso



www.youtube.com/electrolux
www.youtube.com/aeg

How to install your AEG/Electrolux
45 cm dishwasher

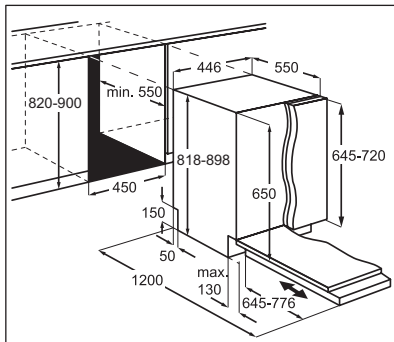

3.2 Tapa sigurie

Nëse paneli i mobiljeve nuk është i instaluar, hapni derën e pajisjes me kujdes për të shmangur rrezikun e lëndimit.

Pas instalimit, sigurohuni se mbulesat plastike janë të bllokuara në pozicionin e tyre. Dëmtimi ose heqja e mbulesave plastike në anët e derës mund të ndikojë në funksionimin e pajisjes dhe mund të shkaktojë lëndim. Nëse mbulesa plastike është dëmtuar, kontaktoni qendrën e autorizuar të shërbimit për ta zëvendësuar me një të re.

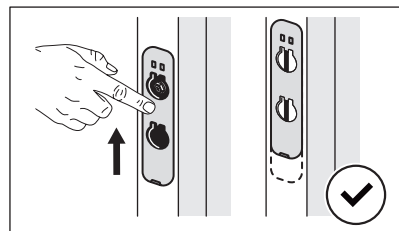
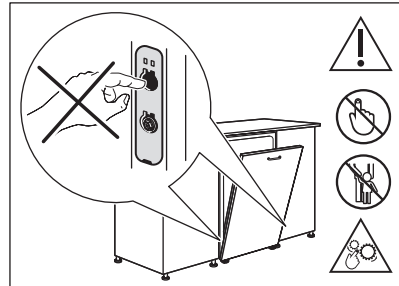

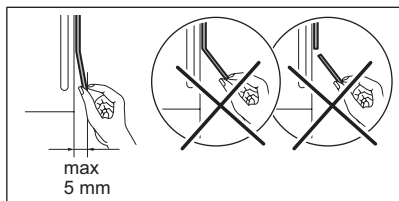

4. PËRSHKRIMI I PRODUKTIT

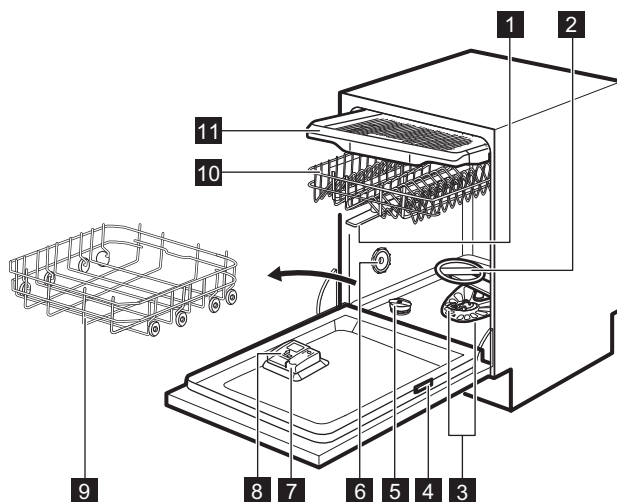

- 1** Krahët e sipërm spërkatës
- 2** Krahu i poshtëm spërkatës
- 3** Filtrat
- 4** Pllaka e parametrave
- 5** Mbjajtësja e kripës
- 6** Vrima e ajrimit
- 7** Foleja e shkëlqyesit
- 8** Foleja e detergjentit
- 9** Koshi i poshtëm
- 10** Koshi i sipërm
- 11** Sirtari i takëmeve



Grafiku është një përmbledhje e përgjithshme. Për më shumë detaje, referojuni kapitujve të tjerë apo dokumenteve të dhënë me pajisjen.

4.1 Drita e brendshme

Pajisja ka një llambë të brendshme. Ajo ndizet kur hapni derën apo ndizni pajisjen me derën të hapur.

Llamba fiket kur mbyllni derën apo fikni pajisjen. Përndryshe fiket automatikisht pas njëfarë kohe për të kursyer energji.

5. PANELI I KONTROLLIT

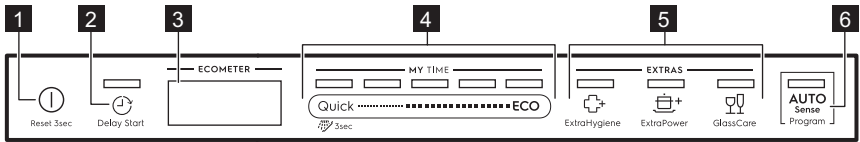

- 1 Butoni i Ndezur/Fikur / Butoni i rivendosjes
- 2 Butoni i shtyrjes së programit
- 3 Ekran
- 4 MY TIME shiriti i përzgjedhjes së programit
- 5 Butonat e opsioneve (EXTRAS)
- 6 AUTO Sense butoni i programit

5.1 Ekran

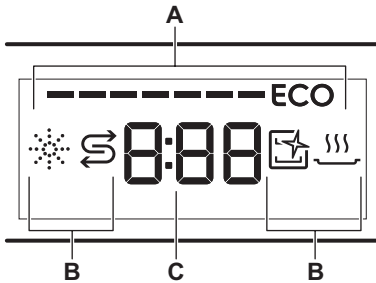

- A. ECOMETER
- B. Treguesit
- C. Treguesi i kohës

5.2 ECOMETER



ECOMETER Tregon se si përzgjedhja e programit ndikon te konsumi i energjisë dhe ujit. Sa më shumë shiritat të ketë të aktivizuar, aq më i ulët është konsumi.

ECO Tregon përzgjedhjen e programit më miqësor për ambientin për një ngarkesë larje enësh me ndotje normale.

5.3 Treguesit

Treguesi	Përshkrimi
	Treguesi i solucionit shpëlarës. Ndizet kur kutia e solucionit shpëlarës ka nevojë të rimbushet. Referojuni kapitullit "Përpara përdorimit të parë".
	Treguesi i kripës. Ndizet kur kutia e kripës ka nevojë të rimbushet. Referojuni kapitullit "Përpara përdorimit të parë".
	Treguesi i Machine Care. Është i ndezur kur pajisja ka nevojë për pastrim të brendshëm me programin Machine Care. Referojuni kapitullit "Kujdesi dhe pastrimi".
	Treguesin e fazës së tharjes. Është ndezur kur zgjidhni një program me fazën e tharjes. Pulsin kur është në funksionim faza e tharjes. Referojuni "Përzgjedhja e programit".

6. PËRZGJEDHJA E PROGRAMIT

6.1 MY TIME

MY TIME shiriti i përzgjedhjes ju lejon të zgjidhni një cikël të përshtatshëm të larjes së enëve bazuar në kohëzgjatjen e programit.

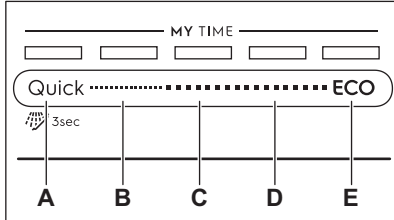

- A. • **Quick** është programi më i shkurtër (30min) i përshtatshëm për një ngarkesë larje enësh me ndotje të freskët dhe të lehtë.
- **Shpëlarje paraprake (15min)** është program për shpëlarjen e mbetjeve ushqimore nga pjatat. Parandalon krijimin e aromave në pajisje. Mos përdorni detergjent me këtë program.
- B. **1h** është një program i përshtatshëm për larjen e një ngarkesë me ndotje të freskët dhe të tharë.
- C. **1h 30min** është një program i përshtatshëm për larjen dhe tharjen e artikujve me ndotje normale.
- D. **2h 40min** është një program i përshtatshëm për larjen dhe tharjen e artikujve me ndotje të madhe.
- E. **ECO** është programi më i gjatë që ofron përdorimin më efikas të konsumit të energjisë dhe të ujit për enë dhe takëme me ndotje normale. Ky është programi standard për institutet e testimit. ¹⁾

6.2 AUTO Sense

AUTO SenseProgrami përshtat automatikisht ciklin e larjes së enëve me llojin e ngarkesës.

Pajisja e dallon nivelin e ndotjes dhe sasinë e enëve në kosha. Ajo e rregullon temperaturën dhe sasinë e ujit, si edhe kohëzgjatjen e larjes.

6.3 EXTRAS

Ju mund të rregulloni përzgjedhjen e programit sipas nevojave tuaja duke aktivizuar EXTRAS.

ExtraHygiene

☒ ExtraHygiene siguron rezultate më të mira higjienë, duke e ruajtur temperaturën mes 65 dhe 70 °C për të paktën 10 minuta gjatë fazës së shpëlarjes së fundit.

ExtraPower

☒ ExtraPower përmirëson rezultatet e larjes së enëve me programin e zgjedhur. Opsioni rrit temperaturën dhe kohëzgjatjen e larjes.

GlassCare

☒ GlassCare parandalon nga dëmtimi ngarkesën delikate, në veçanti enët prej qelqi. Opsioni parandalon ndryshimet e shpejta në temperaturën e larjes së enëve me programin e zgjedhur dhe e pakëson atë në 45 °C.

¹⁾ Ky program përdoret për të vlerësuar pajtueshmërinë me Rregulloren 2019/2022 të Komisionit (BE-së) për Ekodizajnin.

6.4 Vështrim i përgjithshëm i programeve

Programi	Ngarkesa e pjatallarësës	Niveli i ndotjes	Fazat e programit	EXTRAS
Quick	Poçeri, takëme	E freskët	<ul style="list-style-type: none"> Larja e enëve 50 °C Shpëlarje çasti Shpëlarja përfundimtare 50 °C AirDry 1) 	<ul style="list-style-type: none"> ExtraPower GlassCare ExtraHygiene
 Shpëlarje paraprake	Të gjitha	Të gjitha	<ul style="list-style-type: none"> Paralarja 	Nuk aplikohet
1h	Poçeri, takëme	Të freskëta, pak të thara	<ul style="list-style-type: none"> Larja e enëve 60 °C Shpëlarje çasti Shpëlarja përfundimtare 50 °C AirDry 1) 	<ul style="list-style-type: none"> ExtraPower GlassCare ExtraHygiene
1h 30min	Enë prej balte, takëme, tenxhere, tiganë	Normale, pak të thara	<ul style="list-style-type: none"> Larja e enëve 60 °C Shpëlarje çasti Shpëlarja përfundimtare 55 °C Tharja AirDry 1) 	<ul style="list-style-type: none"> ExtraPower GlassCare ExtraHygiene
2h 40min	Enë prej balte, takëme, tenxhere, tiganë	Normale në të rënda, të thara	<ul style="list-style-type: none"> Paralarja Larja e enëve 60 °C Shpëlarje çasti Shpëlarja përfundimtare 60 °C Tharja AirDry 1) 	<ul style="list-style-type: none"> ExtraPower GlassCare ExtraHygiene
ECO	Enë prej balte, takëme, tenxhere, tiganë	Normale, pak të thara	<ul style="list-style-type: none"> Paralarja Larja e enëve 50 °C Shpëlarje çasti Shpëlarja përfundimtare 50 °C Tharja AirDry 1) 	<ul style="list-style-type: none"> ExtraPower GlassCare ExtraHygiene
AUTO Sense	Enë prej balte, takëme, tenxhere, tiganë	Të gjitha	<ul style="list-style-type: none"> Paralarja Larja e enëve 50 - 60 °C Shpëlarje çasti Shpëlarja përfundimtare 60 °C Tharja AirDry 1) 	Nuk aplikohet

Programi	Ngarkesa e pjatlarëses	Niveli i ndotjes	Fazat e programit	EXTRAS
Machine Care	Për pastrimin e brendshëm të pajisjes. Shikoni "Kujdesi dhe pastrimi".		<ul style="list-style-type: none"> Pastrimi 70 °C Shpëlarje çasti Shpëlarja përfundimtare AirDry 1) 	Nuk aplikohet

1) Hapje automatike e derës gjatë fazës së tharjes. Referojuni "Parametrat bazë".

Vlerat e konsumit

Programi 1)2)	Uji (l)	Energjia (kWh)	Kohëzgjatja (min)
Quick	10.3	0.623	30
Shpëlarje paraprake	3.8	0.014	15
1h	10.0	0.770	60
1h 30min	10.4	0.858	90
2h 40min	10.5	0.974	160
ECO	9.9	0.592	240
AUTO Sense	10.5	0.942	170
Machine Care	9.2	0.659	60

1) Presioni dhe temperatura e ujit, ndryshimet në furnizimin me energji elektrike, opsionet, sasia e enëve dhe shkalla e papastërtisë mund t'i ndryshojnë vlerat.

2) Vlerat e programit ndryshe nga ECO janë vetëm për informacion.

Informacion për institutet e testimit

Për të marrë informacionin e nevojshëm për kryerjen e testeve të funksionimit (p.sh. sipas EN60436), dërgoni një email në adresën:

info.test@dishwasher-production.com

Në kërkesën tuaj përfshini kodin e numrit të produktit (PNC) që gjendet në pllakën e specifikimeve.

Për pyetje të tjera në lidhje me lavastoviljen, shihni librin e shërbimit që keni marrë me pajisjen.

7. CILËSIMET BAZË

Mund ta konfiguroni pajisjen duke ndryshuar cilësimet bazë sipas nevojave tuaja.

Numri	Cilësimet	Vlerat	Përshkrimi ¹⁾
1	Fortësia e ujit	1L - 10L (opsionet e paracaktuara: 5L)	Rregulloni nivelin e zbutësit të ujit në përputhje me fortësinë e ujit në zonën tuaj.

Numri	Cilësimet	Vlerat	Përshkrimi ¹⁾
2	Niveli i solucionit shpëlarës	0A - 8A (opsionet e paracaktuara: 5A)	Rregulloni nivelin e solucionit shpëlarës sipas dozës së nevojshme.
3	Sinjali i përfundimit	On Off (e paracaktuar)	Aktivizoni ose çaktivizoni sinjalin akustik për përfundimin e një programi.
4	Hapja automatike e derës	On (e paracaktuar) Off	Aktivizoni ose çaktivizoni AirDry.
5	Tingujt e butonave	On (e paracaktuar) Off	Aktivizoni ose çaktivizoni tingujt e butonave kur shtypen.
6	Shfaqja mbi dysheme	On (e paracaktuar) Off	Aktivizoni ose çaktivizoni TimeBeam.

¹⁾ Për më shumë detaje, referojuni informacionit që ofrohet në këtë kapitull.

Mund të ndryshoni cilësimet bazë në modalitetin e cilësimeve.

Kur pajisja është në regjimin e cilësimeve, shiritat e ECOMETER përfaqësojnë cilësimet e disponueshme. Për secilin cilësim, pulson një shirit i dedikuar i ECOMETER.

Rendi i cilësimeve bazë të paraqitura në tabelë është gjithashtu rendi i cilësimeve në ECOMETER:

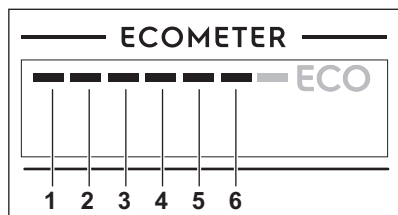

7.1 Regjimi i cilësimit

Navigimi te regjimi i cilësimit

Ju mund të navigoni te regjimi i cilësimit duke përdorur shiritin e përzgjedhjes MY TIME.

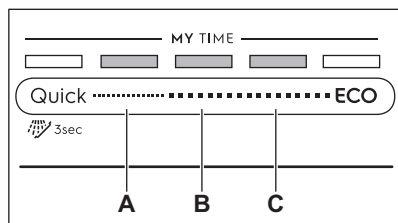

A. Prapa butoni

B. OK butoni

C. Përpara butoni

Përdorni **Prapa** dhe **Përpara** për të kaluar mes cilësimeve bazë dhe për të ndryshuar vlerën e tyre.

Përdorni **OK** për të hyrë te cilësimi i zgjedhur dhe për të konfirmuar ndryshimin e vlerës së tij.

Mënyra e hyrjes në regjimin e cilësimit

Ju mund të hyni në regjimin e cilësimit përpara se të nisni një program. Ju nuk mund të hyni në regjimin e cilësimit ndërsa programi është në punë.

Për të hyrë në regjimin e cilësimit, shtypni dhe mbani shtypur njëkohësisht **Quick** dhe **ECO** për rreth 3 sekonda.

Ndizen dritat që lidhen me **Prapa**, **OK** dhe **Përpara**.

Ndryshimi i një cilësimi

Sigurohuni që pajisja të jetë në regjimin e cilësimit.

1. Përdorni **Prapa** ose **Përpara** për të zgjedhur shiritin e ECOMETER të dedikuar në cilësimin e dëshiruar.
 - Shiriti i ECOMETER të dedikuar për cilësimin e zgjedhur pulson.
 - Në ekran shfaqet vlera e cilësimit aktual.
2. Shtypni **OK** për të futur cilësimin.

- Shiriti i ECOMETER të dedikuar për cilësimin e zgjedhur ndizet. Shiritat e tjerë fiken.
 - Vlera e cilësimit përkatës pulson.
3. Shtypni **Prapa** ose **Përpara** për të ndryshuar vlerën.
 4. Shtypni **OK** për të konfirmuar cilësimin.
 - Cilësimi i ri ruhet.
 - Pajisja kthehet te lista e cilësimeve bazë.
 5. Shtypni dhe mbani shtypur njëkohësisht **Quick** dhe **ECO** për rreth 3 sekonda për të dalë nga regjimi i cilësimit.

Pajisja kthehet sërish në përzgjedhjen e programit.

Cilësimet e ruajtura mbeten të vlefshme derisa t'i ndryshoni sërish.

Fortësia e ujit

Gradë gjermane (°dH)	Gradë franceze (°fH)	mmol/l	mg/l (ppm)	Gradë Clarke	Niveli i zbutësit të ujit
47 - 50	84 - 90	8.4 - 9.0	835 - 904	58 - 63	10
43 - 46	76 - 83	7.6 - 8.3	755 - 834	53 - 57	9
37 - 42	65 - 75	6.5 - 7.5	645 - 754	46 - 52	8
29 - 36	51 - 64	5.1 - 6.4	505 - 644	36 - 45	7
23 - 28	40 - 50	4.0 - 5.0	395 - 504	28 - 35	6
19 - 22	33 - 39	3.3 - 3.9	325 - 394	23 - 27	5 ¹⁾
15 - 18	26 - 32	2.6 - 3.2	255 - 324	18 - 22	4
11 - 14	19 - 25	1.9 - 2.5	185 - 254	13 - 17	3
4 - 10	7 - 18	0.7 - 1.8	70 - 184	5 - 12	2
<4	<7	<0.7	<70	< 5	1 ²⁾

1) Cilësimi i fabrikës.

2) Mos përdorni kripë në këtë nivel.

Pavarësisht llojit të detergjentit të përdorur, vendosni nivelin e duhur të fortësisë së ujit për të mbajtur aktiv treguesin e rimbushjes me kripë.



Tabletat e shumëfishta që përmbajnë kripë nuk janë mjaftueshëmrisht efikase për të zbutur ujin e fortë.

7.2 Zbutësi i ujit

Zbutësi i ujit heq mineralet nga uji, gjë që mund të ketë një efekt negativ në rezultatet e larjes dhe në pajisje.

Sa më e lartë të jetë përmbajtja e këtyre mineraleve, aq më i fortë është uji juaj. Fortësia e ujit matet në shkallë ekuivalente.

Zbutësi i ujit duhet të rregullohet sipas fortësisë së ujit në zonën tuaj. Autoriteti juaj lokal i ujit mund t'ju këshillojë për fortësinë e ujit në zonën tuaj. Vendosni nivelin e duhur të zbutësit të ujit për të siguruar rezultate të mira të larjes.

Procesi i rigjenerimit

Që zbutësi i ujit të funksionojë siç duhet, rezina e pajisjes së zbutësit duhet të rigjenerohet rregullisht. Ky proces është automatik dhe është pjesë e funksionimit normal të pjatlarësës.

Kur është përdorur sasia e përshkruar e ujit (shikoni vlerat në tabelë) që prej procesit të mëparshëm të rigjenerimit, do të fillojë një proces i ri rigjenerimi mes shpëlarjes përfundimtare dhe përfundimit të programit.

Niveli i zbutësit të ujit	Sasia e ujit (l)
1	250
2	100
3	62
4	47
5	25
6	17
7	10
8	5
9	3
10	3

Në rast se zbutësi i ujit është vendosur në një cilësim të lartë, mund të ndodhë edhe në mes të programit, përpara shpëlarjes (dy herë gjatë programit). Fillimi i rigjenerimit nuk ndikon në kohëzgjatjen e ciklit, përveçse kur ndodh në mes të programit ose në fund të një programi me fazë të shkurtër tharjeje. Në këto raste, rigjenerimi zgjat kohën totale të një programi me 5 minuta më shumë.

Si rrjedhojë, shpëlarja e zbutësit të ujit që zgjat 5 minuta mund të fillojë në të njëjtin cikël ose në fillim të programit të ardhshëm. Ky aktivitet rrit konsumin total të ujit të një programi me 4 litra më shumë dhe konsumin total të energjisë gjatë programit me 2 Wh më shumë. Shpëlarja e zbutësit përfundon me shkarkimin e plotë.

Secila shpëlarje e zbutësit që kryhet (që mund të jetë më shumë se një brenda të njëjtit cikël) mund ta zgjasë kohëzgjatjen e programit me 5 minuta të tjera kur ndodh në ndonjë pikë tjetër në fillim ose në mes të një programi.



Të gjitha vlerat e konsumit të përmendura në këtë paragraf janë përcaktuar në përputhje me standardin që aplikohet aktualisht në kushte laboratorit me fortësi uji 2.5 mmol/L (zbutësi i ujit: niveli 3), sipas rregullores: 2019/2022 . Presioni dhe temperatura e ujit si edhe mënyrat e furnizimit me energji mund të ndryshojnë vlerat.

7.3 Niveli i shkëlqyesit

Shkëlqyesi ndihmon në tharjen e enëve pa shenja dhe njolla. Ai lëshohet automatikisht gjatë fazës së shpëlarjes me ujë të nxehtë. Sasinë e shkëlqyesit të lëshuar mund të caktohet.

Kur kutia e shkëlqyesit zbrazet, treguesi i shkëlqyesit aktivizohet duke njoftuar për rimbushjen me shkëlqyes. Nëse rezultatet e tharjes janë të kënaqshme gjatë kohës që përdorni vetëm tableta të kombinuara, mund ta çaktivizoni shkëlqyesin dhe treguesin. Por, për performancë më të mirë në tharje, gjithmonë përdorni shkëlqyes për ta mbajtur aktiv treguesin e shkëlqyesit.

Për të çaktivizuar shpërndarësin e shkëlqyesit dhe treguesin, caktoni nivelin e shkëlqyesit në 0A.

7.4 Tingulli i përfundimit

Mund të aktivizoni një sinjal akustik që bie kur përfundon programi.



Sinjalet akustike bien edhe kur ka një keqfunksionim të pajisjes. Këto sinjale nuk mund të çaktivizohen.

7.5 AirDry

AirDry përmirëson rezultatet e tharjes. Dera e pajisjes hapet automatikisht gjatë fazës së tharjes dhe mbetet paksa e hapur.

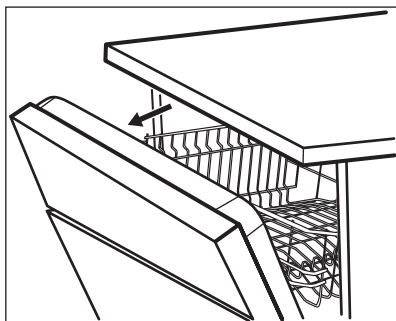

AirDry aktivizohet automatikisht me të gjitha programet përveç Shpëlarje paraprake.

Kohëzgjatja e fazës së tharjes si dhe koha e hapjes së derës mund të ndryshojë në varësi të programit dhe opsioneve të zgjedhura.

Kur AirDry hap derën, ekrani tregon kohën e mbetur të programit aktual.

⚠ KUJDES!

Mos u përipiqi të mbyllni derën e pajisjes brenda 2 minutave pas hapjes automatike. Kjo gjë mund të shkaktojë dëmtim të pajisjes.

⚠ KUJDES!

Nëse fëmijët kanë qasje te pajisja, këshillojmë të çaktivizoni AirDry. Hapja automatike e derës mund të paraqesë rrezik.

7.6 Tingujt e tasteve

Butonat në panelin e kontrollit bëjnë një tingull kërcitës kur i shtypni. Këtë tingull mund ta çaktivizoni.

7.7 TimeBeam

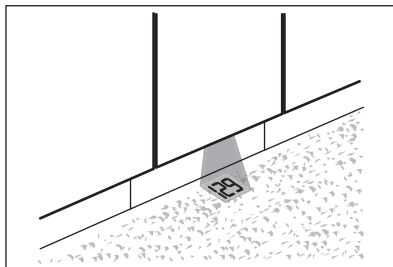

TimeBeam shfaq informacionin e mëposhtëm në dyshemenë poshtë derës së pajisjes.

- Kohëzgjatja e programit kur fillon programi.
- **0:00** dhe **CLEAN** kur programi ka përfunduar.
- **DELAY** dhe kohëzgjatja e numërimit mbrapsht kur fillon shtyrja e programit.
- Një kod alarmi kur pajisja keqfunksionim.



Kur AirDry hap derën, TimeBeam fiket. Për të kontrolluar kohën e mbetur të programit që është në punë, shikoni ekranin e panelit të kontrollit.

8. PËRPARA PËRDORIMIT TË PARË

1. Rregulloni nivelin e zbutësit të ujit sipas fortësisë së furnizimit të ujit.
2. Mbushni mbajtësen e kripës.
3. Mbushni folenë e shpëlarësit.
4. Hapni rubinetin e ujit.
5. Nisni programin Quick për të hequr çdo mbetje nga procesi i prodhimit. Mos përdorni detergjent dhe mos vendosni enë në kosha.

Pasi nisni një program, pajisja rimbush solucionin në zbutësin e ujit për deri në 5 minuta. Faza e larjes fillon vetëm pasi kjo procedurë të ketë përfunduar. Procedura përsëritet në mënyrë periodike.

8.1 Mbajtësja e kripës

⚠ KUJDES!

Përdorni vetëm kripë rigjeneruese për pjatatarëse. Mos përdorni kripë kuzhine.

Kripa përdoret për të ringarkuar solucionin në zbutësin e ujit dhe për të garantuar rezultate të mira larjeje në përdorimin e përditshëm.

Si të mbushni mbajtësen e kripës

1. Rrotullojeni kapakun e kutisë së kripës në drejtim të kundërt me akrepat e orës dhe hiqeni atë.
2. Shtoni 1 litër ujë në kutinë e kripës (vetëm për herën e parë).
3. Mbusheni kutinë e kripës me 1 kg kripë (derisa të mbushet plot).

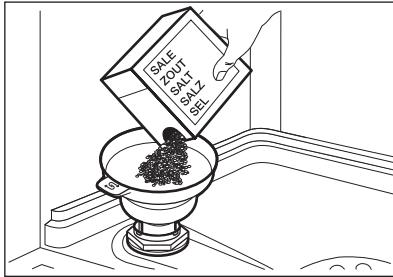

4. Tundeni hinkën me kujdes nga doreza që të futen brenda edhe kokrrizat e fundit.
5. Hiqni kripën rreth hapjes së kutisë së kripës.

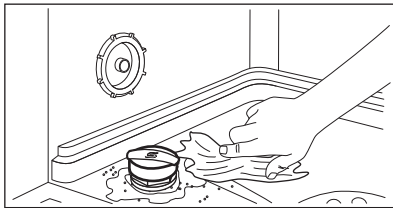

6. Ktheni kapakun në drejtim të akrepave të orës për ta mbyllur kutinë e kripës.

⚠ KUJDES!

Uji dhe kripa mund të derdhen nga kutia e kripës kur e mbushni. Për të parandaluar gërryerjen, mbushni depozitën e kripës dhe më pas filloni menjëherë një cikël të plotë të larjes së enëve me detergjent.

8.2 Si të mbushni kutinë e solucionit të shpëlarjes

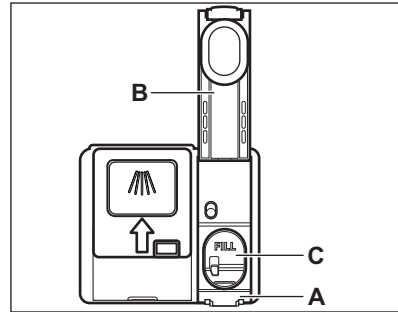

⚠ KUJDES!

Ndarja (C) është vetëm për solucionin e shpëlarjes. Mos e mbushni me detergjent.

⚠ KUJDES!

Përdorni vetëm solucion shpëlarje të posaçëm për lavastovilje.

1. Shtypni elementin e lëshimit (A) për të hapur kapakun (B).
2. Hidhni solucionin e Shpëlarjes në kutinë e tij (C) derisa lëngu të arrijë shenjën "FILL".
3. Hiqni solucionin e shpëlarjes që është derdhur me një leckë thithëse për të parandaluar formimin e shumës së tepërt.
4. Mbyllni kapakun. Sigurohuni që kapaku të kyçet në pozicion.

9. PËRDORIMI I PËRDITSHËM

1. Hapni rubinetin e ujit.
2. Shtypni dhe mbani shtypur ① derisa pajisja të aktivizohet.
3. Mbusheni kutinë e kripës nëse është bosh.
4. Mbushni folenë e shkëlqyesit nëse është bosh.
5. Mbushni koshat.
6. Shtoni detergjentin.
7. Përzgjedhja dhe fillimi i një programi.

8. Mbyllni rubinetin e ujit kur programi të përfundojë.

9.1 Përdorimi i detergjentit

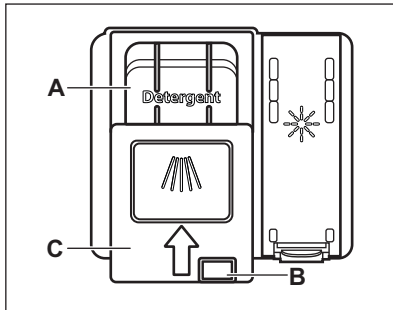

⚠ KUJDES!

Përdorni vetëm detergjent të posaçëm për lavastovilje.

1. Shtypni butonin e lëshimit (B) për të hapur kapakun (C).
2. Vendosni detergjentin në ndarje (A). Mund të përdorni detergjent në tableta, pluhur ose xhel.
3. Nëse programi ka një fazë paralarjeje, vendosni një sasi të vogël detergjenti në pjesën e brendshme të derës së pajisjes.
4. Mbyllni kapakun. Sigurohuni që kapaku të mbyllet në pozicionin e duhur.



Për informacion rreth dozës së detergjentit, referojuni udhëzimeve të prodhuesit në paketimin e produktit. Zakonisht 20-25 ml detergjent xhel mjafton për larjen e një ngarkese me ndotje normale.



Mos e mbushni ndarjen (A) me mbi 30 ml detergjent xhel.

9.2 Zgjedhja dhe përdorimi i një programi duke përdorur shiritin e përzgjedhjes MY TIME

1. Rrëshqitni gishtin nëpër shiritin e përzgjedhjes MY TIME për të zgjedhur një program të përshtatshëm.

- Drita e lidhur me programin e zgjedhur ndizet.
- ECOMETER tregon nivelin e energjisë dhe konsumit të ujit.
- Ekran tregon kohëzgjatjen e programit.

2. Aktivizoni EXTRAS të aplikueshme nëse dëshironi.
3. Mbyllni derën e pajisjes për të filluar programin.

9.3 Përzgjedhja dhe nisja e programit Shpëlarje paraprake

1. Për të zgjedhur  Shpëlarje paraprake, shtypni dhe mbani shtypur Quick për 3 sekonda.
 - Drita e lidhur me butonin është e ndezur.
 - ECOMETER është e fikur.
 - Ekran tregon kohëzgjatjen e programit.
2. Mbyllni derën e pajisjes për të filluar programin.

9.4 Si të aktivizoni EXTRAS

1. Zgjidhni një program duke përdorur shiritin e zgjedhjes MY TIME.
2. Shtypni butonin që i përket opsionit që dëshironi të aktivizoni.
 - Drita që i përket butonit është e ndezur.
 - Ekran tregon kohëzgjatjen e përditësuar të programit.
 - ECOMETER tregon nivelin e përditësuar të konsumit të energjisë dhe të ujit.



Si paracaktim, opsionet duhet të aktivizohen çdo herë përpara fillimit të një programi.



Nuk mund t'i aktivizoni ose çaktivizoni opsionet ndërkohë që programi është në punë.



Jo të gjitha opsionet përputhen me njëri-tjetrin.



Aktivizimi i opsioneve shpesh rrit konsumin e ujit dhe të energjisë, si edhe kohëzgjatjen e programit.

9.5 Si të nisni AUTO Sense programin

1. Shtypni .
 - Drita që i përket butonit është e ndezur.
 - Ekran tregon kohëzgjatjen më të gjatë të mundshme të programit.
2. Mbyllni derën e pajisjes për të nisur programin.

Pajisja dallon llojin e ngarkesës dhe rregullon një cikël të përshtatshëm larjeje. Gjatë ciklit, sensorët punojnë disa herë dhe mund të rritet kohëzgjatja fillestare e programit.

9.6 Si të shtyni fillimin e programit

1. Zgjidhni një program.
2. Shtypni në mënyrë të përsëritur derisa ekran tregojë kohën e dëshiruar të vonesës (nga 1 në 24 orë).

Drita e lidhur me butonin ndizet.

3. Mbyllni derën e pajisjes për të filluar numërimin mbrapsht.

Gjatë numërimit mbrapsht, nuk mund të ndryshohet koha e shtyrjes së programit dhe përzgjedhja e programit.

Programi fillon kur përfundon numërimi mbrapsht.

9.7 Anulimi i shtyrjes së nisjes së programit ndërsa funksionon numërimi mbrapsht

Shtypni dhe mbani shtypur për 3 sekonda. Pajisja kthehet sërish në përzgjedhjen e programit.



Nëse e anuloni shtyrjen e nisjes së programit, duhet ta zgjidhni programin përsëri.

9.8 Anulimi i një programi në funksionim

Shtypni dhe mbani shtypur për 3 sekonda. Pajisja kthehet sërish në përzgjedhjen e programit.



Sigurohuni që të ketë detergjent në folenë e detergjentit përpara se të filloni një program të ri.

9.9 Hapja e derës ndërkohë që pajisja është në punë

Hapja e derës ndërkohë që programi është në punë, ndalon pajisjen. Kjo mund të ndikojë në konsumin e energjisë dhe kohëzgjatjen e programit. Pasi e mbyllni derën, pajisja vazhdon nga pika ku u ndërpre.



Nëse dera mbahet hapur për më shumë se 30 sekonda gjatë fazës së tharjes, programi që është në punë do të përfundojë. Kjo nuk ndodh nëse dera hapet me funksionin AirDry.

9.10 Funksioni Auto Off

Ky funksion ruan energjinë duke e fikur pajisjen kur nuk është në punë.

Funksioni nis të funksionojë automatikisht:

- Kur programi ka përfunduar.
- Pas 5 minutave, nëse programi nuk ka filluar:

9.11 Fundi i programit

Me përfundimin e programit, ekran tregon **0:00**.

Funksioni Auto Off e fik automatikisht pajisjen.

Të gjithë butonat janë të çaktivizuar me përjashtim të butonit të ndezur/fikur.

10. UDHËZIME DHE KËSHILLA

10.1 Të përgjithshme

Ndiqni këshillat e mëposhtme për të garantuar rezultate optimale pastrimi dhe tharjeje në përdorimin ditor dhe për të ndihmuar në mbrojtjen e mjedisit.

- Larja e enëve në lavastovilje sipas udhëzimeve të manualit të përdorimit zakonisht konsumon më pak ujë dhe energji se larja me dorë.
- Mbusheni lavastoviljen në kapacitet të plotë për të kursyer ujë dhe energji. Për rezultate më të mira në pastrim, sistemojini artikujt në kosha sipas udhëzimeve të manualit të përdorimit dhe mos i mbingarkoni koshat.
- Mos i shpëlani enët paraprakisht me dorë. Kjo rrit konsumin e ujit dhe energjisë. Kur t'ju nevojitet, vendosni një program me fazë paralarjeje.
- Hiqni mbetjet e mëdha ushqimore nga enët dhe zbrazni gotat dhe filxhanët përpara se t'i fusni në pajisje.
- Njomini ose shpëlajini lehtë enët e gatimit me ushqim të ngjitur nga gatimi përpara se t'i lani në pajisje.
- Sigurohuni që artikujt në kosha të mos prekin ose të mos mbulojnë njeri-tjetrin. Vetëm atëherë uji mund të arrijë dhe të lajë plotësisht enët.
- Mund të përdorni detergjent për larjen e enëve, shpëlarës dhe kripë veçmas ose mund të përdorni tabletat e shumëfishta (p.sh. "Të gjitha në 1"). Ndiqni udhëzimet e shfaqura në paketim.
- Zgjidhni një program sipas llojit të ngarkesës dhe nivelit të ndotjes. ECO ofron përdorimin më efikas të ujit dhe energjisë.
- Për të parandaluar akumulimin e çmërsit brenda pajisjes:
 - Rimbusheni kutinë e kripës sa herë që të jetë e nevojshme.
 - Përdorni dozën e rekomanduar të detergjentit dhe shkëlqyesit.
 - Sigurohuni që niveli aktual i zbutësit të ujit të përkojë me fortësinë e ujit në zonën që furnizohet.
 - Ndiqni udhëzimet në kapitullin "Kujdesi dhe pastrimi".

10.2 Përdorimi i kripës, shkëlqyesit dhe detergjentit

- Përdorni vetëm kripë, shkëlqyes dhe detergjent të projektuar për lavastovilje. Produktet e tjera mund të shkaktojnë dëmtimin e pajisjes.
- Në zonat me ujë të fortë dhe shumë të fortë ne rekomandojmë përdorimin e një detergjenti të thjeshtë për lavastovilje (pluhur, xhel, tableta pa agjentë shtesë), shkëlqyesit dhe kripës veçmas për rezultate optimale pastrimi dhe tharjeje.
- Tabletat e detergjentit nuk shkrihen plotësisht në programet e shkurtra. Për të parandaluar mbetjet e detergjentit të takëmet, ne ju rekomandojmë që t'i përdorni tabletat me programet e gjata.
- Gjithmonë përdorni sasinë e duhur të detergjentit. Dozimi i pamjaftueshëm i detergjentit mund të rezultojë në rezultate pastrimi të këqija dhe veshje ose njolla te enët nga uji i fortë. Përdorimi i detergjentit të tepërt me ujë të butë ose të zbutur rezulton në mbetje detergjenti mbi enë. Rregulloni sasinë e detergjentit në fortësinë e ujit. Referojuni udhëzimeve që jepen në paketimin e detergjentit.
- Gjithmonë përdorni sasinë e duhur të shkëlqyesit. Dozimi i pamjaftueshëm i shkëlqyesit ul rezultatet e tharjes. Përdorimi i tepërt i shkëlqyesit rezulton në shtresa ngjyrë blu mbi enë.
- Sigurohuni që niveli i zbutësit të ujit të jetë në rregull. Nëse niveli është tepër i lartë, sasia e tepërt e kripës në ujë mund të krijojë ndryshk nëpër takëme.

10.3 Si të veproni nëse dëshironi të ndaloni përdorimin e tabletave të shumëfishta

Përpara se të filloni të përdorni veç e veç detergjentin, kripën dhe shkëlqyesin, kryeni hapat e mëposhtëm:

1. Vendosni nivelin më të lartë të zbutësit të ujit.
2. Sigurohuni që kutia e kripës dhe kutia e shkëlqyesit të jenë plot.

3. Nisni programin Quick. Mos shtoni detergjent dhe mos vendosni enë në kosha.
4. Kur programi të përfundojë, përshtateni zbutësin e ujit sipas fortësisë së ujit në zonën tuaj.
5. Rregulloni sasinë e lëshimit të shkëlqyesit.

10.4 Para nisjes së një programi

Përpara se të nisni programin e zgjedhur, sigurohuni që:

- Filtrat të jenë të pastër dhe të instaluar siç duhet.
- Kapaku i kutisë së kripës të jetë i shtrënguar.
- Krahët spërkatës të mos jenë të bllokuar.
- Të ketë kripë dhe shpëlarës mjaftueshëm (përveç rastit kur përdorni tableta të shumëfishta).
- Pozicionimi i artikujve në kosha të jetë i saktë.
- Programi të jetë i përshtatshëm për llojin e ngarkesës dhe për shkallën e ndotjes.
- Gjithmonë të përdoret sasia e duhur të detergjentit.

10.5 Ngarkimi i koshave

- Përdorni gjithmonë tërë hapësirën e koshave.
- Përdoreni pajisjen për të larë vetëm artikuj që mund të lahen në pjatolarëse.

- Mos i lani materialet në vijim në larëse enësh: dru, bri, kallaj, bakër, alumin, porcelan me zbukurime delikate dhe çelik të pambrojtur karboni. Kjo mund të shkaktojë thyerje, prishje, çngjyrosje, shenja ose ndryshkje.
- Mos lani në pajisje artikuj që mund të thithin ujë (sfungjerë, lecka pastrimi).
- Futini artikujt e thellë (filxhanët, gotat dhe tenxheret) me pjesën e hapur të drejtuar poshtë.
- Sigurohuni që gotat të mos prekin njëra-tjetrën.
- Futini artikujt e lehtë ose plastikë në koshin e sipërm. Sigurohuni që artikujt të mos lëvizin lirshëm.
- Vendosni artikujt e vegjël në sirtarin e takëmeve.
- Sigurohuni që krahët spërkatës të jenë në gjendje të lëvizin lirisht përpara se të nisni një program.

10.6 Zbrazja e koshave

1. Lërimi enët të ftohen para se t'i hiqni ato nga pajisja. Enët e nxehta mund të dëmtohen lehtë.
2. Boshatisni koshin e poshtëm në fillim e më pas atë të sipërmin.



Pasi përfundon programi, uji mund të qëndrojë ende në sipërfaqen e brendshme të pajisjes.

11. KUJDESI DHE PASTRIMI

PARALAJMËRIM!

Përpara se të kryeni shërbim mirëmbajtjeje përveç programit Machine Care, çaktivizoni pajisjen dhe hiqni sipinën nga priza kryesore.



Filtrat e ndotur dhe krahët spërkatës të bllokuar ndikojnë negativisht në rezultatet e larjes. Kontrolloni këto elemente rregullisht dhe pastrojini nëse është e nevojshme.

11.1 Machine Care

Machine Care është program i projektuar për të pastruar brendësinë e pajisjes me rezultate optimale. Ai heq akumulimin e çmërsit dhe yndyrës.

Kur pajisja dallon nevojën për pastrim, treguesi ndizet. Nisni programin Machine Care për të pastruar brendësinë e pajisjes.

Si të nisni Machine Care programin



Përpara se të nisni Machine Care programin, pastroni filtrat dhe krahët spërkatës.

1. Përdorni një heqës çmërsi ose produkt pastrues të projektuar posaçërisht për pjatararëse. Ndiqni udhëzimet e shfaqura në paketim. Mos fusni enë brenda në koha.
2. Shtypni dhe mbani shtypur njëkohësisht dhe për rreth 3 sekonda.

Treguesit dhe pulsojnë. Ekran tregon kohëzgjatjen e programit.

3. Mbyllni derën e pajisjes për të nisur programin.

Kur programi përfundon, treguesi fiket.

11.2 Pastrimi i brendshëm

- Pastrojeni pajisjen nga brenda me një leckë të butë e të njomë.
- Mos përdorni produkte gërryese, sfungjerë pastrues gërryese, mjete të mprehta, lëndë kimike të forta, materiale pastruese të ashpra apo tretës.
- Fshini derën, përfshirë guarnicionin prej gome, një herë në javë.
- Për të ruajtur performancën e pajisjes suaj, përdorni një produkt specifik pastrimi për pjatararëse të paktën një herë në dy muaj. Ndiqni me kujdes udhëzimet në paketimin e produktit.
- Për rezultate sa më të mira larjeje, nisni programin Machine Care.

11.3 Heqja e objekteve të huaja

Kontrolloni filtrat dhe grupin e shkarkimit pas çdo përdorimi të lavastoviljes. Objektet e huaja (p.sh. copat e xhamit, plastikës, kockat ose kruajtëset e dhëmbëve etj.) ulin performancën e pastrimit dhe mund të shkaktojnë dëmtim të pompës së shkarkimit.

KUIDES!

Nëse nuk jeni në gjendje t'i hiqni objektet, kontaktoni me një qendër të autorizuar shërbimi.

1. Çmontoni sistemin e filtrave sipas udhëzimeve në këtë kapitull.
2. Hiqni çdo objekt të huaj në mënyrë manuale.
3. Rimontoni filtrat sipas udhëzimeve në këtë kapitull.

11.4 Pastrimi i jashtëm

- Pastrojeni pajisjen me një leckë të butë të lagësht.
- Përdorni vetëm detergjente neutrale.
- Mos përdorni produkte gërryese, materiale pastruese të ashpra ose tretës.

11.5 Pastrimi i filtrave

Sistemi i filtrave përbëhet nga 3 pjesë.

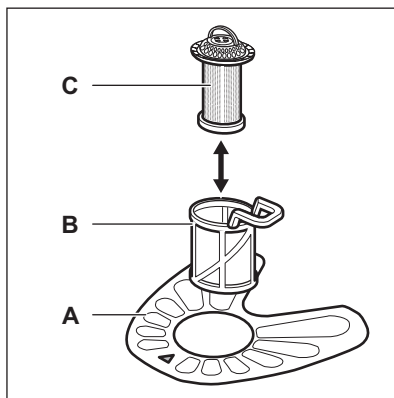

1. Rrotullojeni filtrin (B) në drejtim të kundërt të akrepave të orës dhe hiqeni.

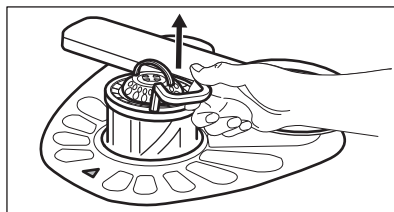
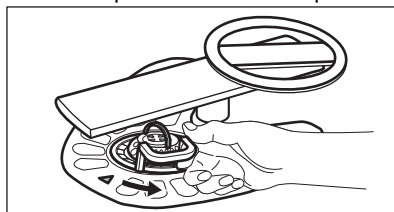

2. Hiqni filtrin (C) nga filtri (B).
3. Hiqni filtrin e rrafshët (A).

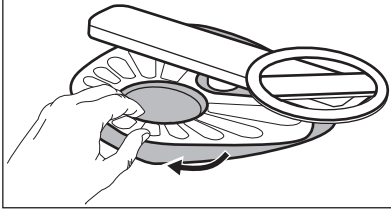

4. Lajini filtrat.

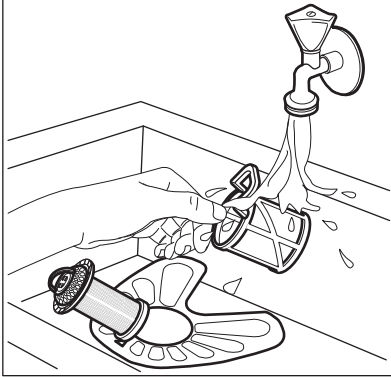

5. Sigurohuni që të mos ketë mbetur ushqim ose papastërti brenda ose rreth buzëve të piletës.
6. Ktheni në vend filtrin e rrafshët (A). Sigurohuni që ai të jetë pozicionuar saktë poshtë 2 udhëzueseve.



7. Rivendosni filtrat (B) dhe (C).
8. Ktheni filtrin (B) në filtrin e rrafshët (A). Rrotullojeni në drejtim orar derisa të ngecë në vend.

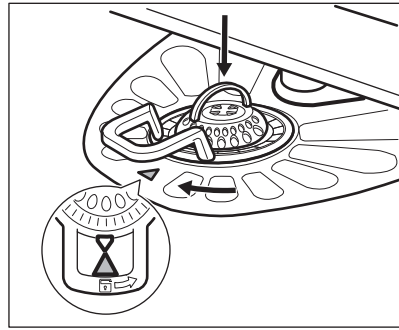

⚠ KUJDES!

Pozicionimi i pasaktë i filtrave mund të shkaktojë rezultate të këqija larjeje dhe dëmtim të pajisjes.

11.6 Pastrimi i krahut të poshtëm spërkatës

Rekomandojmë të pastroni rregullisht krahun e poshtëm spërkatës për të shmangur bllokimin e vrimave nga ndotja.

Vrimat e bllokuara mund të sjellin rezultate të pakënaqshme në larje.

1. Për të hequr krahun e poshtëm spërkatës, tërhiqeni lart.

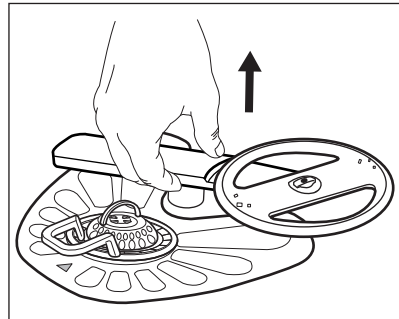

2. Lajeni krahun spërkatës në ujë të rrjedhshëm. Përdorni një mjet të hollë me majë, p.sh. kruajtëse dhëmbësh, për të hequr mbetjet e ndotjes nga vrimat.

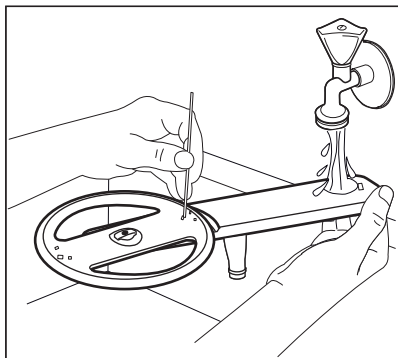

3. Për të instaluar sërish krahun spërkatës, shtypeni poshtë.

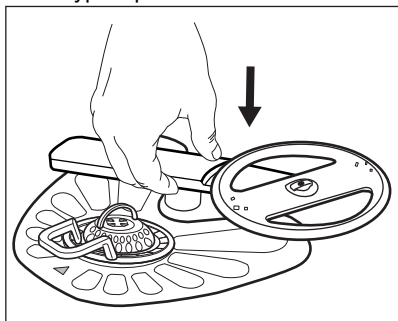

11.7 Pastrimi i krahëve të sipërm spërkatës

Rekomandojmë të pastroni rregullisht krahët e sipërm spërkatës për të shmangur bllokimin e vrimave nga ndotja. Vrimat e blokuara mund të sjellin rezultate të pakënaqshme larjeje.

Krahët e sipërm spërkatës vendosen poshtë koshit të sipërm. Krahët spërkatës (B) janë instaluar në tub (A) me elementin e montimit (C).

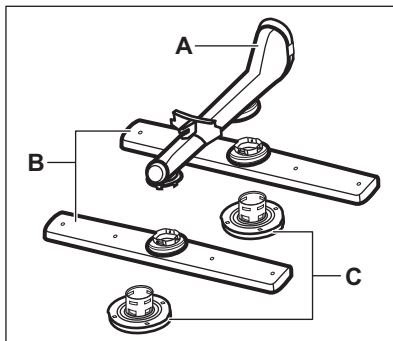

1. Tërhiqni jashtë koshin e sipërm.
2. Për të shkëputur krahun spërkatës, rrotullojeni elementin e montimit në drejtim të akrepave të orës.

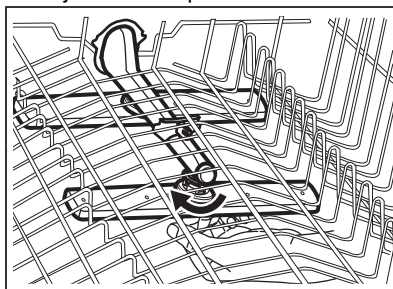

3. Lajeni krahun spërkatës në ujë të rrjedhshëm. Përdorni një mjet të hollë me majë, p.sh. kruajtëse dhëmbësh, për të hequr mbetjet e ndotjes nga vrimat.

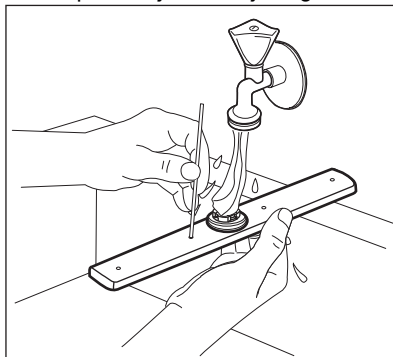

4. Për të instaluar sërish krahun spërkatës, futni elementin e montimit në krahun spërkatës dhe fiksojeni në tub duke e rrotulluar në drejtim të kundërt të

akrepave të orës. Sigurohuni që elementi i montimit të bllokohet në vend.

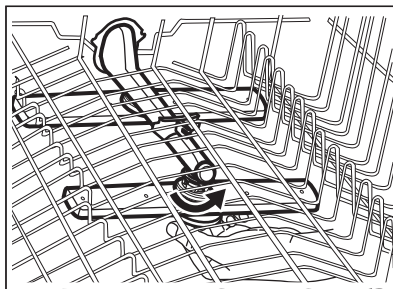

12. ZGJIDHJA E PROBLEMEVE

⚠ PARALAJMËRIM!

Riparimi i gabuar i pajisjes mund të sjellë rrezik për përdoruesin. Çdo riparim duhet kryer vetëm nga personel i kualifikuar.

Shumica e problemeve që mund të ndodhin mund të zgjidhen pa nevojën e një qendre të autorizuar shërbimi.

Referojuni tabelës së mëposhtme për informacion rreth problemeve të mundshme.

Kur ndodhin disa probleme, ekrani tregon një kod alarmi.

Problemi dhe kodi i alarmit	Shkaku i mundshëm/zgjidhja
Nuk mund ta aktivizoni pajisjen.	<ul style="list-style-type: none"> Sigurohuni që spina kryesore të jetë e lidhur me prizën e rrjetit. Sigurohuni që të mos keni siguresa të dëmtuara në kutinë e siguresave.
Programi nuk fillon.	<ul style="list-style-type: none"> Sigurohuni që dera e pajisjes të jetë mbyllur mirë. Nëse është caktuar ndezja e vonuar e pajisjes, anuloni parametrin ose prisni sa të përfundojë numërimi mbrapsht. Pajisja rimbush rezinën brenda zbutësit të ujit. Kohëzgjatja e procedurës është rreth 5 minuta.
Pajisja nuk mbushet me ujë. Ekran tregon i10 ose i11 .	<ul style="list-style-type: none"> Sigurohuni që rubineti i ujit të jetë i hapur. Sigurohuni që presioni i furnizimit me ujë të mos jetë shumë i ulët. Për këtë informacion, kontaktoni autoritetin tuaj lokal të ujit. Sigurohuni që rubineti i ujit të mos jetë bllokuar. Sigurohuni që filtri në tubin dalës të mos jetë i bllokuar. Sigurohuni që zorra e kullimit të mos jetë e përdredhur ose e përthyer.
Pajisja nuk e shkarkon ujin. Ekran tregon i20 .	<ul style="list-style-type: none"> Sigurohuni që tapa e lavamanit të mos jetë e bllokuar. Sigurohuni që sistemi i filtrit të brendshëm të mos jetë i bllokuar. Sigurohuni që zorra e kullimit të mos jetë e përdredhur ose e përthyer.
Është aktivizuar pajisja kundër përmblytjes. Ekran tregon i30 .	<ul style="list-style-type: none"> Mbyllni rubinetin e ujit. Sigurohuni që pajisja të jetë instaluar saktë. Sigurohuni që koshat të jenë ngarkuar siç udhëzohet manuali i përdorimit.

Problemi dhe kodi i alarmit	Shkaku i mundshëm/zgjidhja
Keqfunksionim i sensorit të zbulimit të niveli të ujit. Ekрани tregon i41 - i44 .	<ul style="list-style-type: none"> • Sigurohuni që filtrat të jenë të pastër. • Fikeni dhe rindizeni pajisjen.
Keqfunksionim i pompës së larjes ose pompës së shkarkimit. Ekрани tregon i51 - i59 ose i5A - i5F .	<ul style="list-style-type: none"> • Fikeni dhe rindizeni pajisjen.
Temperatura e ujit brenda pajisjes është tepër e lartë ose ka ndodhur keqfunksionim i sensorit të temperaturës. Ekрани tregon i61 ose i69 .	<ul style="list-style-type: none"> • Sigurohuni që temperatura e ujit në hyrje të mos tejkalojë 60°C. • Fikeni dhe rindizeni pajisjen.
Keqfunksionim teknik i pajisjes. Ekрани tregon iC0 ose iC3 .	<ul style="list-style-type: none"> • Fikeni dhe rindizeni pajisjen.
Niveli i ujit brenda pajisjes është tepër i lartë. Ekрани tregon iF1 .	<ul style="list-style-type: none"> • Fikeni dhe rindizeni pajisjen. • Sigurohuni që filtrat të jenë të pastër. • Sigurohuni që tubi i daljes të jetë instaluar në lartësinë e duhur nga dyshemeja. Referojuni udhëzimeve të instalimit.
Pajisja ndalon dhe fillon shumë herë gjatë procesit.	<ul style="list-style-type: none"> • Është normale. Kjo sjell rezultate optimale në larje dhe kursim energjie.
Programi zgjat shumë.	<ul style="list-style-type: none"> • Nëse është caktuar opsioni i ndezjes së vonuar, anuloni parametrin e vonesës ose prisni sa të përfundojë numërimi mbrapsht. • Aktivizimi i opsioneve shpesh rrit kohëzgjatjen e programit.
Kohëzgjatja e programit të shfaqur është e ndryshme nga kohëzgjatja në tabelën e vlerave të konsumit.	<ul style="list-style-type: none"> • Presioni dhe temperatura e ujit, ndryshimet në furnizimin me energji elektrike, opsionet, sasia e enëve dhe shkalla e papastërtisë mund të ndryshojë kohëzgjatjen e programit.
Koha e mbetur në ekran rritet dhe kapërcehet pranë fundit të kohëzgjatjes së programit.	<ul style="list-style-type: none"> • Ky nuk është defekt. Pajisja punon siç duhet.
Rrjedhje e vogël nga dera e pajisjes.	<ul style="list-style-type: none"> • Pajisja nuk është e niveluar. Lironi ose shtrëngoni këmbët e rregullueshme (nëse ka). • Dera e pajisjes nuk është e centruar me kazanin. Rregulloni këmbët e pasme (nëse ka).
Dera e pajisjes mbyllet me vështirësi.	<ul style="list-style-type: none"> • Pajisja nuk është e niveluar. Lironi ose shtrëngoni këmbët e rregullueshme (nëse ka). • Pjesë të takëmeve dalin jashtë nga koshat.
Dera e pajisjes hapet gjatë ciklit të larjes.	<ul style="list-style-type: none"> • Aktivizohet funksioni AirDry. Tani mund të aktivizoni funksionet. Referojuni kapitullit "Cilësimet bazë".
Zhurma kërcitëse ose goditëse nga brenda pajisjes.	<ul style="list-style-type: none"> • Takëmet nuk janë rregulluar mirë në kosha. Referojuni fletëpalosjes së mbushjes së koshave. • Sigurohuni që krahët spërkatës të rrotullohen lirshëm.

Problemi dhe kodi i alarmit	Shkaku i mundshëm/zgjidhja
Bie automati nga pajisja.	<ul style="list-style-type: none"> Amperazhi është i pamjaftueshëm për të furnizuar njëkohësisht të gjitha pajisjet në përdorim. Kontrolloni amperazhin e prizës dhe kapacitetin e matësit ose fikni një prej pajisjeve që jeni duke përdorur. Defekti i brendshëm elektrik i pajisjes. Kontaktoni një Qendër të Autorizuar të Shërbimit.
Pajisja është e ndezur, por nuk punon. Ekрани tregon PF.	<ul style="list-style-type: none"> Linja elektrike është përtej diapazonit të mbështetur të punës. Cikli i larjes së pjatave ndërpritet përkohësisht dhe rifillon automatikisht pasi të rivijë korrenti.
Pajisja fiket gjatë punës.	<ul style="list-style-type: none"> Kanë ikur dritat. Cikli i larjes së pjatave ndërpritet përkohësisht dhe rifillon automatikisht pasi të rivijë korrenti.

Pasi ta kontrolloni pajisjen, çaktivizojeni dhe aktivizojeni. Nëse problemi ndodh përsëri, kontaktoni një Qendër të Autorizuar të Shërbimit.

Për kodet e alarmeve që nuk përshkruhen në tabelë, kontaktoni një Qendër të Autorizuar të Shërbimit.



PARALAJMËRIM!



Nuk rekomandojmë që ta përdorni pajisjen derisa problemi të jetë zgjidhur plotësisht. Shkëputeni pajisjen nga energjia dhe mos e lidhni përsëri derisa të jeni të sigurt se funksionon mirë.

12.1 Kodi i numrit të produktit (PNC)



Nëse kontaktoni me qendrën e autorizuar të shërbimit, duhet të jepni kodin e numrit të produktit të pajisjes suaj.

PNC mund të gjendet në pllakëzën e specifikimeve në derën e pajisjes. Ju mund të kontrolloni gjithashtu PNC në panelin e kontrollit.

Përpara se të kontrolloni PNC, sigurohuni që pajisja të jetë në përzgjedhjen e programit.

1. Shtypni dhe mbani shtypur njëkohësisht  dhe  ^{AUTO Sense} për rreth 3 sekonda.

Ekрани tregon PNC të pajisjes.

2. Për të dalë nga prezantimi i PNC, shtypni dhe mbani shtypur njëkohësisht  dhe  ^{AUTO Sense} për rreth 3 sekonda.

Pajisja kthehet sërish në përzgjedhjen e programit.

12.2 Rezultatet e larjes dhe tharjes nuk janë të kënaqshme

Problemi	Shkaku i mundshëm dhe zgjidhja
Rezultate të pakënaqshme larjeje.	<ul style="list-style-type: none"> Shihni kapitullin “Përdorimi i përditshëm”, “Udhëzime dhe këshilla” dhe fletëpalosjen për mbushjen e koshave. Përdorni program larjeje më intensive. Aktivizoni opsionin ExtraPower për të përmirësuar rezultatet e larjes të programit të përzgjedhur. Pastroni injektorët e krahëve spërkatës dhe filtrin. Shikoni “Kujdesi dhe pastrimi”.

Problemi	Shkaku i mundshëm dhe zgjidhja
Rezultate të pakënaqshme tharjeje.	<ul style="list-style-type: none"> • Takëmet janë lënë shumë kohë brenda pajisjes së mbyllur. Aktivizoni funksionin AirDry për të caktuar hapjen e derës dhe për të përmirësuar performancën në tharje. • Nuk ka solucion shpëlarës apo doza e solucionit shpëlarës nuk është e mjaftueshme. Mbushni kutinë e solucionit shpëlarës ose caktoni dozën e solucionit shpëlarës në një nivel më të lartë. • Shkaku mund të jetë cilësia e solucionit shpëlarës. • Përdorni gjithnjë solucion shpëlarës, edhe në rastin e multitabletave. • Artikujt plastikë mund të duhet të thahen me peshqir. • Programi nuk e ka fazën e tharjes. Referojuni kapitullit “Vështrim i përgjithshëm i programeve”.
Ka vijëzime të bardha ose shtresa blu mbi gota dhe enë.	<ul style="list-style-type: none"> • Sasia e lëshuar e solucionit shpëlarës është tepër e madhe. Rregulloni dozën e solucionit shpëlarës në një nivel më të ulët. • Sasia e detergjentit është tepër e madhe.
Ka njolla dhe shenja piklash uji të thara mbi gota dhe enë.	<ul style="list-style-type: none"> • Sasia e lëshuar e solucionit shpëlarës nuk është e mjaftueshme. Rregulloni dozën e solucionit shpëlarës në një nivel më të lartë. • Shkaku mund të jetë cilësia e solucionit shpëlarës.
Pjesa e brendshme e pajisjes është e lagur.	<ul style="list-style-type: none"> • Ky nuk është defekt i pajisjes. Lagështira kondensohet në paretet e pajisjes.
Shkumë e pazakontë gjatë larjes.	<ul style="list-style-type: none"> • Përdorni detergjent të posaçëm për lavastovilje. • Përdorni detergjent të një prodhuesi tjetër. • Mos i lani paraprakisht enët me ujë të rrjedhshëm.
Ka gjurmë ndryshku në takëme.	<ul style="list-style-type: none"> • Në ujin e përdorur për larje ka shumë kripë. Shihni kapitullin “Zbutësi i ujit”. • Janë vendosur bashkë takëme prej argjendi dhe inoksi. Mos i vendosni bashkë artikujt prej argjendi me ato prej inoksi.
Ka mbetje detergjenti në shpërndarës në përfundim të programit.	<ul style="list-style-type: none"> • Tableta e detergjentit kishte ngecur në kuti dhe nuk u shpërbë nga uji. • Uji nuk mund të largojë detergjentin nga kutia. Sigurohuni që krahët spërkatës të mos jenë ngecur ose bllokuar. • Sigurohuni që artikujt në koha të mos pengojnë hapjen e kapakut të kutisë së detergjentit.
Pajisja mban erë të keqe nga brenda.	<ul style="list-style-type: none"> • Referojuni kapitullit “Pastrimi i brendshëm”. • Nisni programin Machine Care me një heqës çmërsi ose produkt pastrues të projektuar për lavastovilje.

Problemi	Shkaku i mundshëm dhe zgjidhja
Depozitime çmërsi në takëme, në kazan dhe në anën e brendshme të derës.	<ul style="list-style-type: none"> • Niveli i kripës është i ulët, kontrolloni treguesin e rimbushjes. • Kapaku i kutisë së kripës rri lirshëm. • Uji i rubinetit është i fortë. Shihni kapitullin “Zbutësi i ujit”. • Përdorni kripë dhe caktoni rigjenerimin e zbutësit të ujit edhe kur përdoren tableta multifunksionale. Shihni kapitullin “Zbutësi i ujit”. • Nisni programin Machine Care me një heqës çmërsi të projektuar për lavastovilje. • Nëse depozitimet e çmërsit mbeten, pastrojeni pajisjen me detergjentë të përshtatshëm. • Provoni detergjent tjetër. • Kontaktoni prodhuesin e detergjentit.
Takëme të turbullta, të çngjyrosura ose të ciflosura.	<ul style="list-style-type: none"> • Sigurohuni që në pajisje të lahen vetëm artikuj për larje në lavastovilje. • Ngarkoni dhe shkarkoni koshin me kujdes. Referojuni fletëpalosjes me udhëzime mbi mbushjen e koshit. • Vendosini artikujt delikatë në koshin e sipërm. • Aktivizoni opsionin GlassCare për të siguruar përkujdesje të posaçme për artikujt delikatë dhe qelqurinat.



Referojuni kapitujve “Përpara përdorimit”, “Përdorimi i përditshëm” ose “Udhëzime dhe këshilla” për shkaqet e tjera të mundshme.

13. INFORMACIONI TEKNIK

Përmasat	Gjerësia / lartësia / thellësia (mm)	446 / 818 - 898 / 550
Lidhja elektrike ¹⁾	Tensioni (V)	200 - 240
	Frekuenca (Hz)	50 - 60
Presioni i furnizimit me ujë	Min. / maks. MPa (bar)	0.05 (0.5) / 1 (10)
Furnizimi me ujë	Ujë i ftohtë ose ujë i nxehtë ²⁾	min. 5 - maks. 60 °C
Kapaciteti	Vendosja e cilësimeve	10

1) Shihni pllakën e specifikimeve për vlera të tjera.

2) Nëse uji i nxehtë vjen nga burim alternativ energjie (p.sh. panele diellore), përdorni furnizimin me ujë të nxehtë për të ulur konsumin e energjisë.

13.1 Lidhja te databaza e EU EPREL

Kodi QR në etiketën e energjisë të dhënë me pajisjen jep një lidhje uebi te regjistrimi i kësaj pajisjeje në databazën e EU EPREL. Ruajeni etiketën e energjisë për referencë së bashku me manualin e përdorimit dhe të gjitha

dokumentet e tjera që ofrohen me këtë pajisje.

Informacionin në lidhje me performancën e produktit në databazën e EU EPREL mund ta gjeni duke përdorur lidhjen <https://eprel.ec.europa.eu> dhe emrin e modelit dhe

numrin e produktit që gjeni në pllakëzën e specifikimeve të pajisjes. Shikoni kapitullin “Përshkrimi i produktit”.

Për më shumë informacion të detajuar rreth etiketës së energjisë, vizitoni www.theenergylabel.eu.

14. ÇËSHTJE QË LIDHEN ME AMBIENTIN

Ricikloni materialet me simbolin .
Vendoseni ambalazhin te kontejnerët e riciklimit nëse ka. Ndihamoni në mbrojtjen e mjedisit dhe shëndetit të njerëzve dhe në riciklimin e mbetjeve të pajisjeve elektrike dhe

elektronike. Mos hidhni pajisjet e shënuara me simbolin  e mbeturinave shtëpiake. Ktheni produktin në pikën lokale të riciklimit ose kontaktoni me zyrën komunale.

Добре дојдовте во Electrolux! Ви благодариме што го избравте нашиот апарат.



Добиете совети за користење, брошури, водич за решавање проблеми, информации за сервисирање и поправка:
www.electrolux.com/support

Можноста за промени е задржана.

СОДРЖИНА

1. БЕЗБЕДНОСНИ ИНФОРМАЦИИ.....	30
2. БЕЗБЕДНОСНИ УПАТСТВА.....	32
3. МОНТАЖА.....	34
4. ОПИС НА ПРОИЗВОДОТ.....	35
5. КОНТРОЛНА ПЛОЧА.....	36
6. ОДБИРАЊЕ НА ПРОГРАМА.....	37
7. ОСНОВНИ ПОСТАВКИ.....	39
8. ПРЕД ПРВАТА УПОТРЕБА.....	43
9. СЕКОЈДНЕВНА УПОТРЕБА.....	44
10. ПОМОШ И СОВЕТИ.....	47
11. НЕГА И ЧИСТЕЊЕ.....	49
12. РЕШАВАЊЕ ПРОБЛЕМИ.....	52
13. ТЕХНИЧКИ ИНФОРМАЦИИ.....	57
14. ГРИЖА ЗА ОКОЛИНАТА.....	57

1. ⚠ БЕЗБЕДНОСНИ ИНФОРМАЦИИ

Пред монтирање и користење на апаратот, ве молиме внимателно да ги прочитате приложените упатства. Производителот не сноси одговорност за направена повреда или штета кои се резултат на неправилна монтажа или употреба. Секогаш чувајте ги упатствата на сигурно и безбедно место за подоцнежна употреба.

1.1 Безбедност на деца и ранливи лица

- Овој апарат може да го користат деца над 8 години и лица со намалени физички, сетилни или ментални способности или лица без искуство и знаење доколку тоа го прават под надзор или доколку им биле дадени упатства како безбедно да го употребуваат апаратот, и доколку ги разбираат опасностите поврзани со него.

- Апаратот не смее да биде во дофат на деца меѓу 3 и 8 годишна возраст и лица со многу обемни и сложени пречки во развојот освен ако не се под постојан надзор.
- Апаратот не смее да биде во дофат на деца помали од 3 години освен ако не се под постојан надзор.
- Децата треба да бидат под надзор да не играат со апаратот.
- Чувајте ги сите детергенти настрана од дофат на деца.
- Држете ги децата и миленичињата подалеку од апаратот кога вратата е отворена.
- Децата не треба да го чистат или да го оддржуваат апаратот без надзор.

1.2 Општа безбедност

- Овој апарат е за чистење само на садови за домаќинство и кујнски прибор.
- Уредот е наменет да го користи едно домаќинство во домашни услови во затворен простор.
- Уредот може да се користи во канцеларии, хотелски соби, гостилници, фарми со гостилници и други слични сместувања каде неговото користење не надминува (просечно) ниво на користење во домаќинство.
- Не менувајте ја спецификацијата на овој апарат.
- Работниот притисок на водата (минимален и максимален) мора да биде помеѓу 0.05 (0.5) / 1 (10) МПа (bar).
- Следете го максималниот број на 10 поставки за место.
- Вратата на апаратот не треба да се остава во отворена положба за да се избегне опасност од сопнување.
- Доколку кабелот за напојување се оштети, треба да се замени од страна на производителот, негов овластен сервисен центар или слични квалификувани лица за да се избегне опасност.
- ПРЕДУПРЕДУВАЊЕ: Ножевите и другиот прибор за јадење со остри рабови мора да бидат ставени во

кошницата со врвовите завртени надолу или ставени во хоризонтална позиција.

- Пред секое одржување, исклучете го апаратот и извадете го штекерот за струја од приклучницата.
- Не користете вода во спреј со висок притисок и/или на пареа за чистење на уредот.
- Ако апаратот има отвори за вентилација во основата, тие мора да бидат покриени, на пр. со килим.
- Апаратот треба да се поврзе со приклучокот за вода со користење на новите испорачани комплекти црева. Старите комплекти црева не смеат повторно да се користат.

2. БЕЗБЕДНОСНИ УПАТСТВА

2.1 Монтажа

ПРЕДУПРЕДУВАЊЕ!

Апаратот мора да биде монтиран само од квалификувано лице.

- Извадете ја целата амбалажа.
- Немојте да монтирате ниту да користите оштетен апарат.
- Следете ги инструкциите за монтирање дадени со апаратот.
- Секогаш внимавајте кога го пренесувате апаратот затоа што е тежок. Секогаш носете заштитни ракавици и приложените обувки.
- Немојте да го монтирате ниту да го користите апаратот во околина каде температурата е под 0°C.
- Монтирајте го апаратот во сигурно и погодно место кое ги исполнува потребите за монтажа.
- Не користете го апаратот пред да го монтирате во вградената конструкција од безбедносни причини.

2.2 Поврзување на струјата

ПРЕДУПРЕДУВАЊЕ!

Ризик од пожар и струен удар.

- Предупредување: Овој апарат е дизајниран да биде монтиран / поврзан со приклучок за заземјување во зградата.
- Проверете дали параметрите на плочката со спецификации се компатибилни со електричната моќност на мрежата на електрична енергија.
- Секогаш користете правилно монтиран штекер отпорен на струјни удари.
- Не користете адаптери со повеќе приклучоци и продолжни кабли.
- Погрижете се да не ги оштетите приклучокот за струја и кабелот. Доколку кабелот за струја на апаратот треба да се замени, тоа мора да го направи нашиот Овластен сервисен центар.
- Поврзете го приклучокот за струја со штекерот на крајот од монтажата. Проверете дали приклучокот за струја е пристапен по монтирањето.
- Не влечете го кабелот за да го исклучите апаратот од струја. Секогаш повлекувајте го приклучокот за струја.

2.3 Поврзување за довод на вода

- Не ги оштетувајте цревата за вода.
- Пред да ги поврзете новите црева, цревата кои не биле користени подолг период, каде се направила некаква поправка или биле ставени нови уреди

(мерачи за вода итн.), оставете ја водата да тече се додека не стане чиста и бистра.

- Проверете дали има видливи протекувања на вода за време или после првата работа на апаратот.
- Доколку доводното црево е оштетено, веднаш затворете ја чешмата и извадете го приклучникот од штекерот за струја. Јавете се во овластениот центар за сервисирање за замена на доводното црево за вода.
- Без електрична енергија, системот за заштита на вода не е активен. Во овј случај постои ризик од поплава.
- Доводното црево за вода има сигурносен вентил и обвивка со внатрешен мрежен кабел.

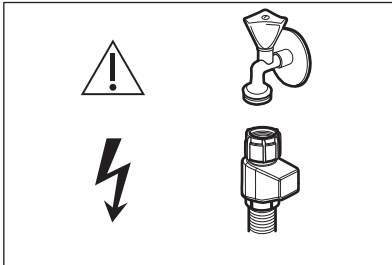

ПРЕДУПРЕДУВАЊЕ!

 Опасен напон.

2.4 Употреба

- Не ставајте запаливи производи или предмети кои се мокри заедно со запаливи производи во апаратот, или во негова близина.
- Детергентите за машините за миене садови се опасни. Следете ги безбедносните упатства на пакувањето на детергентот.
- Не пијте ја и не играјте со водата во апаратот.
- Не отстранувајте ги садовите од апаратот додека не заврши програмата. На садовите може да остане малку детергент.
- Не складирајте предмети во апаратот и не притискајте ја отворената врата на апаратот.

- Апаратот може да ослободи жешка пареа ако ја отворите вратата додека работи програмата.

2.5 Внатрешна светилка

ПРЕДУПРЕДУВАЊЕ!

Постои ризик од повреда.

- Овој апарат има внатрешна ламба што се вклучува кога ја отворите вратата и се гаси кога вратата е затворена.
- За да го замените внатрешното светло, контактирајте со Овластениот сервисен центар.

2.6 Сервис

- За да го поправите апаратот, контактирајте со овластениот сервисен центар. Користете само оригинални резервни делови.
- Треба да знаете дека само-поправката или непрофесионалната поправка може да имаат последици врз безбедноста и може да ја направи гаранцијата неважечка.
- Следниве резервни делови се достапни најмалку 7 години по укинувањето на моделот: мотор, пумпа за одвод и циркулација, грејачи и грејни елементи, вклучително и топлински пумпи, цевки и слична опрема, вклучувајќи црева, вентили, филтри и аквастопи, структурни и внатрешни делови поврзани со склопови на врати, табли за печатено коло, електронски екрани, прекинувачи за притисок, термостати и сензори, софтвер и фирмвер, вклучувајќи софтвер за ресетирање. Следните резервни делови се достапни најмалку 10 години по укинувањето на моделот: шарки и заптивки на вратите, други заптивки, прскалки, филтри за одвод, внатрешни рачки и пластични периферни уреди како корпи и капацы. Времетраењето може да биде подолго во вашата земја. За повеќе информации, посетете ја нашата веб-страница.
- Треба да знаете дека некои од овие резервни делови се достапни само кај професионални сервисери, и дека не

сите резервни делови се релевантни за сите модели.

- Во однос на светилите во внатрешноста на овој производ и резервните светилки што се продаваат посебно: Овие светилки се предвидени да издржат екстремни физички услови во апаратите за домаќинство, како што се температура, вибрации, влажност или се предвидени за давање сигнали за работната состојба на апаратот. Тие не се предвидени да се користат за други намени и не се погодни за осветлување простории во домот.

2.7 Расходување

ПРЕДУПРЕДУВАЊЕ!

Ризик од повреда или задушување.

- Исклучете го апаратот од приклучокот за струја.
- Отсечете го кабелот за струја и фрлете го.
- Извадете ја рачката на вратата за да спречите затворање на деца и миленичиња во апаратот.

3. МОНТАЖА

ПРЕДУПРЕДУВАЊЕ!

Видете во поглавјата за безбедност пред монтажа.

За детални информации за монтирање, видете го упатството за монтажа испорачано со апаратот.

3.1 Вградување



www.youtube.com/electrolux
www.youtube.com/aeg

How to install your AEG/Electrolux
45 cm dishwasher

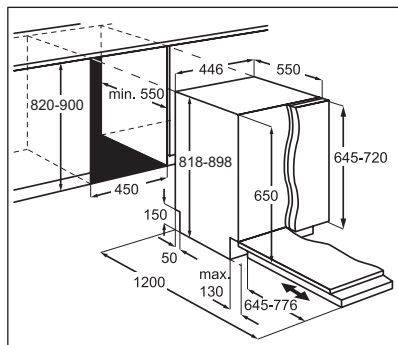

3.2 Безбедносни капачиња

Ако панелот за мебел не е монтиран, отворете ја вратата на апаратот

внимателно за да избегнете ризик од повреда.

По монтажата, проверете дали пластичните капаци се заклучени во положбата. Оштетувањето или отстранувањето на пластичните капаци на страните на вратата може да влијае на функционалноста на апаратот и да предизвика повреда. Ако пластичниот капак е оштетен, контактирајте го овластениот центар за сервисирање за да го замени со нов.

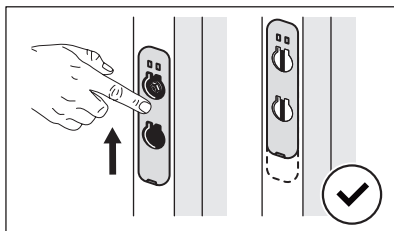
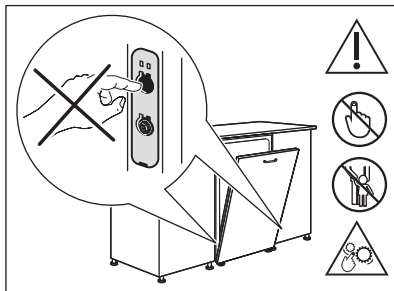

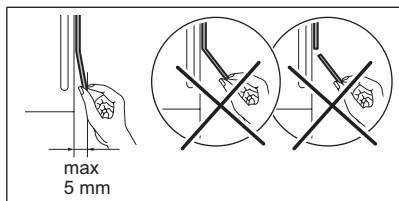

4. ОПИС НА ПРОИЗВОДОТ

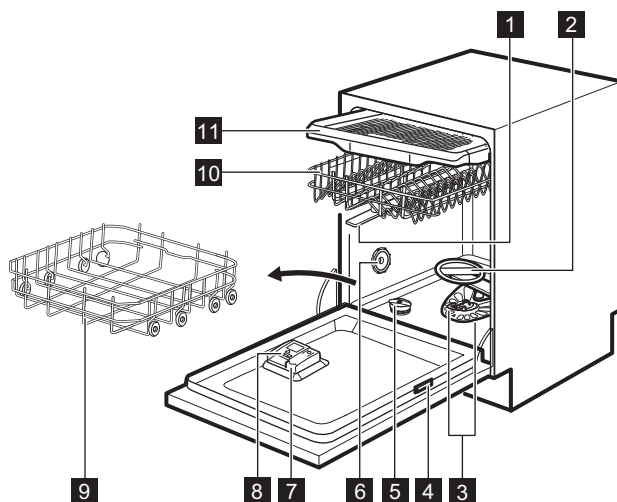

- 1** Најгорна прскалка
- 2** Долна прскалка
- 3** Филтри
- 4** Плочка со спецификации
- 5** Сад за сол
- 6** Вентилатор
- 7** Дозер за средство за плакнење
- 8** Дозер за детергент
- 9** Долна корпа
- 10** Горна корпа
- 11** Фиока за прибор за јадење



Сликата е само општ преглед. За повеќе детали, погледнете ги другите поглавја или документи доставени со апаратот.

4.1 Внатрешни светла

Апаратот има внатрешна светилка. Таа се пали кога ќе ја отворите вратата или кога ќе го вклучите апаратот кога е отворена вратата.

Светилката се гаси кога ќе ја затворите вратата или кога ќе го исклучите апаратот. Инаку, таа се гаси автоматски по одреден период за да заштеди енергија.

5. КОНТРОЛНА ПЛОЧА

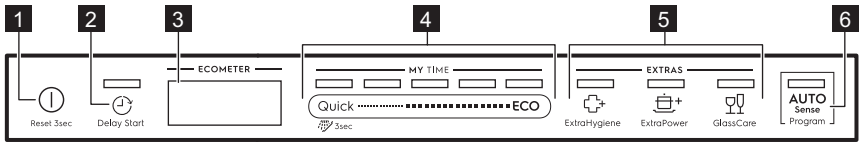

- 1 Копче за вклучено/исклучено / Копче за ресетирање
- 2 Копче Одложено активирање
- 3 Екран
- 4 MY TIME лента за избор на програма
- 5 Копче за опции (EXTRAS)
- 6 AUTO Sense копче за програма

5.1 Екран

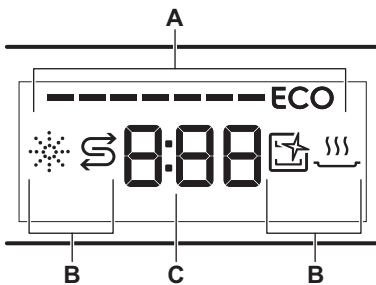

- A. ECOMETER
- B. Показни светла
- C. Показател за време

5.2 ECOMETER



ECOMETER покажува како изборот на програма влијае врз потрошувачката на енергија и вода. Колку повеќе ленти се вклучени, толку е помала потрошувачката.

ECO го покажува најеколошкиот избор на програма за нормална извалканост.

5.3 Показатели

Показател	Опис
	Показно светло за средство за плакнење. Вклучено е кога дозерот за средство за плакнење треба да се наполни. Видете во поглавјето „Пред првата употреба“.
	Показно светло за сол. Вклучено е кога садот за сол треба да се наполни. Видете во поглавјето „Пред првата употреба“.
	Показно светло Machine Care. Вклучен е кога апаратот треба да се исчисти внатрешно со програмата Machine Care. Видете во поглавјето „Нега и чистење“.
	Показно светло за фазата на сушење. Вклучено е кога е одбрана програма со фаза на сушење. Трепка кога работи фазата на сушење. Погледнете во "Одбирање на програма".

6. ОДБИРАЊЕ НА ПРОГРАМА

6.1 MY TIME

MY TIME лентата за избор ви овозможува да изберете соодветен циклус за миеење садови врз основа на времетраењето на програмата.

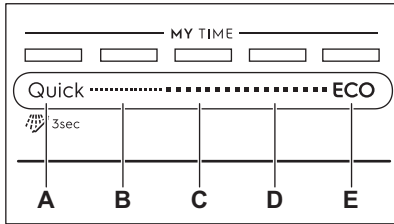

- A. • **Quick** е најкратката програма (30min) соодветна за миеење садови со свежа и мала извалканост.
-  **Претплакнење (15min)** е програма за плакнење остатоци од храна на садовите. Спречува формирање мириси во апаратот. Не користете детергент со оваа програма.
- B. **1h** е програма погодна за миеење садови со свежа и малку исушена извалканост.
- C. **1h 30min** е програма погодна за миеење и сушење нормално извалкани садови.
- D. **2h 40min** е програма погодна за миеење и сушење многу извалкани садови.
- E. **ECO** е најдолгата програма која нуди најефикасна потрошувачка на вода и енергија за нормално валкани садови и прибор за јадење. Оваа е стандардна програма за тестирање. ¹⁾

6.2 AUTO Sense

Програмата AUTO Sense автоматски го прилагодува циклусот на перење садови со видот на полнење.

Апаратот ги регистрира степенот на извалканост и количеството садови во корпите. Автоматски ги регулира температурата и количеството вода, како и времетраењето на миеењето.

6.3 EXTRAS

Можете да го прилагодите изборот на програма на вашите потреби со вклучување на EXTRAS.

ExtraHygiene

 ExtraHygiene овозможува подобри хигиенски резултати со чување на температура меѓу 65 и 70 °C најмалку 10 минути за време на последната фаза на плакнење.

ExtraPower

 ExtraPower ги подобрува резултатите на одбраната програма при миеењето садови. Опцијата ги зголемува температурата на миеењето и траењето.

GlassCare

 GlassCare спречува оштетување на нежни полнења, особено стаклени садови. Опцијата спречува брзи промени на температурата на миеењето на избраната програма и ја намалува до 45 °C.

¹⁾ Оваа програма се користи за да се процени усогласеноста со Прописот на комисијата за екодизајн (EУ) 2019/2022.

6.4 Преглед на програми

Програма	Полнење на машината за садови	Степен на извалканост	Фази на програмата	EXTRAS
Quick	Садови и прибор за јадење	Свежо	<ul style="list-style-type: none"> • Миење садови 50 °C • Меѓуплакнење • Последно плакнење 50 °C • AirDry 1) 	<ul style="list-style-type: none"> • ExtraPower • GlassCare • ExtraHygiene
 Претплакнење	Сите	Сите	<ul style="list-style-type: none"> • Предмиење 	Не е применливо
1h	Садови и прибор за јадење	Свежа, малку исушена	<ul style="list-style-type: none"> • Миење садови 60 °C • Меѓуплакнење • Последно плакнење 50 °C • AirDry 1) 	<ul style="list-style-type: none"> • ExtraPower • GlassCare • ExtraHygiene
1h 30min	Садови за готвење, прибор за готвење, тенџериња, тави	Нормална, малку исушена	<ul style="list-style-type: none"> • Миење садови 60 °C • Меѓуплакнење • Последно плакнење 55 °C • Сушење • AirDry 1) 	<ul style="list-style-type: none"> • ExtraPower • GlassCare • ExtraHygiene
2h 40min	Садови за готвење, прибор за готвење, тенџериња, тави	Нормална со голема, исушена	<ul style="list-style-type: none"> • Предмиење • Миење садови 60 °C • Меѓуплакнење • Последно плакнење 60 °C • Сушење • AirDry 1) 	<ul style="list-style-type: none"> • ExtraPower • GlassCare • ExtraHygiene
ECO	Садови за готвење, прибор за готвење, тенџериња, тави	Нормална, малку исушена	<ul style="list-style-type: none"> • Предмиење • Миење садови 50 °C • Меѓуплакнење • Последно плакнење 50 °C • Сушење • AirDry 1) 	<ul style="list-style-type: none"> • ExtraPower • GlassCare • ExtraHygiene
AUTO Sense	Садови за готвење, прибор за готвење, тенџериња, тави	Сите	<ul style="list-style-type: none"> • Предмиење • Миење садови 50 - 60 °C • Меѓуплакнење • Последно плакнење 60 °C • Сушење • AirDry 1) 	Не е применливо
Machine Care	За чистење на внатрешноста на апаратот. Видете во поглавјето „Грижа и чистење“.		<ul style="list-style-type: none"> • Чистење 70 °C • Меѓуплакнење • Последно плакнење • AirDry 1) 	Не е применливо

1) Автоматско отворање врата за време на фазата на сушење. Видете во „Основни поставки“.

Потрошувачки вредности

Програма 1)2)	Вода (l)	Енергија (kWh)	Времетраење (мин)
Quick	10.3	0.623	30
Претплакнење	3.8	0.014	15
1h	10.0	0.770	60
1h 30min	10.4	0.858	90
2h 40min	10.5	0.974	160
ECO	9.9	0.592	240
AUTO Sense	10.5	0.942	170
Machine Care	9.2	0.659	60

1) Притисокот и температурата на водата, варијациите на електричното напојување, опциите, количеството садови и степенот на извалканост може да ги променат вредностите.

2) Вредностите за програмите освен ECO се само индикативни.

Информации за тестирање

За добивање на потребните информации за вршење тестови за перформанси (на пр. според EN60436), испратете е-пошта до:

info.test@dishwasher-production.com

Во вашето барање, ставете го серискиот број на производот (PNC) што се наоѓа на плочката со спецификации.

За какви било прашања во однос на вашата машина за миеење садови, видете го упатството испорачано со апаратот.

7. ОСНОВНИ ПОСТАВКИ

Можете да го конфигурирате апаратот со промена на основните поставки според вашите потреби.

Број	Поставки	Вредности	Опис ¹⁾
1	Тврдост на водата	1L - 10L (стандардно: 5L)	Прилагодете го нивото на омекнувач на вода според тврдоста на водата во вашата област.
2	Ниво на средството за плакнење	0A - 8A (стандардно: 5A)	Прилагодете го нивото на средството за плакнење на потребната доза.
3	Звук за крај	On Off (стандардно)	Активирање или деактивирање на звучниот сигнал за крај на програма.
4	Автоматско отворање на вратата	On (стандардно) Off	Вклучи или исклучи го AirDry.
5	Тоновни на копчиња	On (стандардно) Off	Вклучете го или исклучете го звукот на копчињата кога се притискаат.
6	Приказ на подот	On (стандардно) Off	Вклучи или исклучи го TimeBeam.

1) За повеќе детали, видете ги информациите дадени во ова поглавје.

Можете да ги промените основните поставки во режимот за поставки.

Кога апаратот е во режим за поставки, лентите на ECOMETER ги претставуваат достапните поставки. За секоја поставка, свети посветена лента на ECOMETER.

Редоследот на основните поставки претставени во табелата е исто така редослед на поставките на ECOMETER:

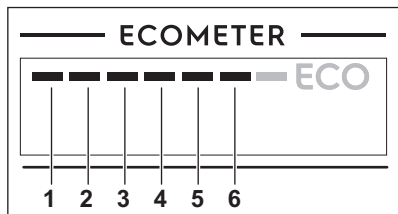

7.1 Режим на поставување

Како да управувате во режимот за поставки

Може да управувате во режимот за поставки со помош на лентата за избор MY TIME.

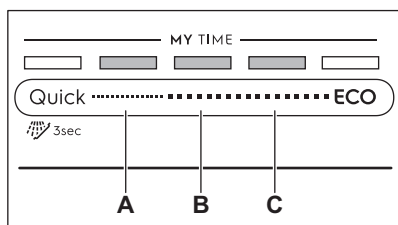

A. Претходно копче

B. ОК копче

C. Следно копче

Користете **Претходно** и **Следно** за да смените помеѓу основни поставки и да ја смените нивната вредност.

Користете **ОК** за да ги внесете избраните поставки и да ја потврдите промената на нивната вредност.

Како да влезите во режим на поставки

Можете да влезете во режим на поставки пред да стартувате програма. Не можете да влезете во режим на поставки додека работи програмата.

За да влезете во режимот на поставки, притиснете и задржете истовремено

Quick и **ECO** за околу 3 секунди.

Светлата поврзани со **Претходно**, **ОК** и **Следно** се вклучени.

Како да промените поставка

Проверете дали апаратот е во режимот за корисници.

1. Употребете **Претходно** или **Следно** за да ја одберете линијата на ECOMETER посветена на посакуваната поставка.
 - Линијата на ECOMETER посветена на одбраната поставка трепка.
 - На екранот се прикажува тековната поставка.
2. Притиснете го **ОК** за да ја потврдите поставката.
 - Линијата на ECOMETER посветена на одбраната поставка е вклучена. Другите поставки се исклучени.
 - Вредноста на тековната поставка трепка.
3. Притиснете **Претходно** или **Следно** за да ја смените вредноста.
4. Притиснете го **ОК** за да ја потврдите поставката.
 - Новото нагодување е зачувано.
 - Апаратот се враќа на листата со поставки.
5. Притиснете и задржете истовремено **Quick** и **ECO** најмалку 3 секунди за да излезете од режимот за поставки. Апаратот се враќа во програмата за избор. Зачуваните поставки се валидни се додека не ги смените повторно.

7.2 Омекнувач за вода

Омекнувачот за вода ги вади минералите од доводот на вода, што би имале штетно влијание врз резултатите од миењето и врз апаратот.

Колку е поголема содржината на овие минерали, толку е потврда вашата вода. Тврдоста на водата се мери со еквивалентни скали.

Омекнувачот за вода треба да се регулира според тврдоста на водата во вашето

подрачје. Вашите локални органи за вода може да ве информираат за тврдоста на водата во вашето подрачје. Поставете го правилното ниво на омекнувач за вода за да се обезбедат добри резултати од миењето.

Тврдост на водата

Германски степени (°dH)	Француски степени (°fH)	mmol/l	mg/l (ppm)	Кларкови степени	Ниво на омекнувач за вода
47 - 50	84 - 90	8.4 - 9.0	835 - 904	58 - 63	10
43 - 46	76 - 83	7.6 - 8.3	755 - 834	53 - 57	9
37 - 42	65 - 75	6.5 - 7.5	645 - 754	46 - 52	8
29 - 36	51 - 64	5.1 - 6.4	505 - 644	36 - 45	7
23 - 28	40 - 50	4.0 - 5.0	395 - 504	28 - 35	6
19 - 22	33 - 39	3.3 - 3.9	325 - 394	23 - 27	5 1)
15 - 18	26 - 32	2.6 - 3.2	255 - 324	18 - 22	4
11 - 14	19 - 25	1.9 - 2.5	185 - 254	13 - 17	3
4 - 10	7 - 18	0.7 - 1.8	70 - 184	5 - 12	2
<4	<7	<0.7	<70	< 5	1 2)

1) Фабричка поставка.

2) Не користете сол на ова ниво.

Без разлика на видот на користениот детергент, поставете го точното ниво на тврдост на водата за да биде постојано вклучен показателот за полнење сол.



Мултитаблетите кои содржат сол не се доволно ефикасни за омекнување на тврдоста на водата.

Процес на регенерирање

За правилно функционирање на омекнувачот за вода, смолата на уредот за омекнувач треба редовно да се регенерира. Овој процес е автоматски и е дел од нормалното работење на машината за миење садови.

Кога пропишаната количина на вода (видете ги вредностите во табелата) од претходниот процес на регенерација е потрошена, ќе започне нов процес на

регенерација помеѓу конечното плакнење и крајот на програмата.

Ниво на омекнувач за вода	Количина на вода (l)
1	250
2	100
3	62
4	47
5	25
6	17
7	10
8	5
9	3
10	3

Во случај на поставка за висока количина на омекнувач за вода, може да се појави и во средината на програмата, пред плакнење (двапати за време на програма). Почнувањето на регенерацијата нема никакво влијание врз времетраењето на циклусот, освен ако не се појави на средината на програмата или на крајот на програмата со кратка фаза на сушење. Во такви случаи, регенерацијата го продолжува вкупното времетраење на програмата за дополнителни 5 минути.

Последователно, плакнењето на омекнувачот за вода што трае 5 минути може да започне во истиот циклус или на почетокот на следната програма. Оваа активност ја зголемува вкупната потрошувачка на вода на програмата за дополнителни 4 литри и вкупната потрошувачка на енергија на програмата за дополнителни 2 Wh. Плакнењето на омекнувачот завршува со целосно цедење.

Секое извршено плакнење на омекнувачот (можеби повеќе од едно во истиот циклус) може да го продолжи времетраењето на програмата за уште 5 минути кога се појавува кога било на почетокот или во средината на програмата.



Сите потрошувачки вредности спомнати во овој дел се утврдени во согласност со тековниот важечки стандард во лабораториски услови со тврдост на водата од 2,5 mmol/L (омекнувач за вода: ниво 3) според регулативата: 2019/2022 . Притисокот и температурата на водата, како и варијациите на напојувањето, можат да ги променат вредностите.

7.3 Ниво на средство за плакнење

Средството за плакнење овозможува сушење на садовите без ленти и дамки. Автоматски се испушта за време на фазата за жешко плакнење. Можно е да ја поставите испуштената количина на средство за плакнење.

Кога е празен садот за средство за плакнење, показното светло за средство за плакнење се вклучува за да ве извести повторно да го наполните. Ако резултатите од сушењето се задоволителни додека користите само мулти-таблети, можно е да се исклучи известувањето за повторно полнење на средството за плакнење. Сепак, за најдобри резултати при сушењето, секогаш користете средство за плакнење и држете го вклучен показателот за средство за плакнење.

За да го исклучите дозерот за средство за плакнење и показателот, поставете го нивото на средство за плакнење на 0A.

7.4 Звук за крај

Кога програмата ќе заврши, може да го вклучите звучниот сигнал кој се огласува.



Звучните сигнали се огласуваат кога се појавува некој дефект во апаратот. Овие звучни сигнали не може да се исклучат.

7.5 AirDry

AirDry ги подобрува резултатите од сушењето. За време на фазата на сушење, вратата на апаратот се отвора автоматски и останува полуотворена.

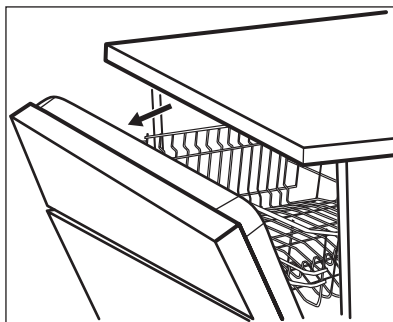

AirDry автоматски се активира со сите програми освен со Претплакнење.

Времетраењето на фазата за сушење и времето на отворање на вратата се разликуваат во зависност од избраната програма и опции.

Кога AirDry ја отвора вратата, на екранот се прикажува преостанатото време на програмата што работи.

ВНИМАНИЕ!

Не обидувајте се да ја затворите вратата на апаратот 2 минути по автоматското отворање. Ова може да го оштети апаратот.

ВНИМАНИЕ!

Ако деца имаат пристап до апаратот, ви препорачуваме да го исклучите AirDry. Автоматското отворање на вратата може да претставува опасност.

7.6 Копчиња за звук

Копчињата на контролната табла прават клик звук кога ќе ги притиснете. Овој звук можете да го исклучите.

7.7 TimeBeam

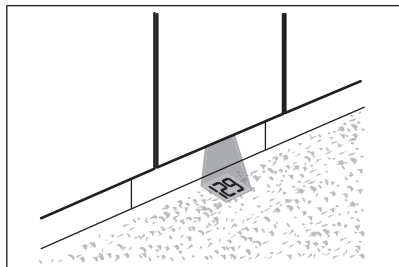

TimeBeam ја прикажува следнава информација на подот под вратата на печката:

- Траењето на програмата кога ќе започне програмата.
- **0:00** и **CLEAN** кога програмата ќе заврши.
- **DELAY** и траењето на одбројувањето кога ќе започне одложен почеток.
- Аларм кога апаратот има дефект.



Кога AirDry ја отвора вратата, TimeBeam е исклучен. За да проверите колку време ви преостанува од програмата којашто работи, видете на екранот на контролната плоча.

8. ПРЕД ПРВАТА УПОТРЕБА

1. **Поставете го нивото на омекнувач на вода според тврдоста на доводот на вода.**
2. Наполнете го садот за сол.
3. Наполнете го дозерот за средство за плакнење.
4. Отворете ја славината за вода.
5. Стартувајте ја програмата Quick за да ги извадите сите остатоци од процесот на производство. Не користете детергент и не полнете ги корпите со садови.

Откако сте стартувале програма, апаратот повторно го полни омекнувачот со смола до 5 минути. Фазата на миеење започнува кога оваа процедура ќе заврши. Процедурата се повторува од време на време.

8.1 Сад за вода

⚠ ВНИМАНИЕ!

Користете само сол за регенерација за машини за миеење садови. Не користете кујнска сол.

Солта се користи за промена на јоните во омекнувачот за вода за да се осигураат добри резултати при перењето во секојдневната употреба.

Како да го наполните садот за сол

1. Свртете го капачето на садот за сол налево и извадете го.
2. Ставете 1 литар вода во садот за сол (само првиот пат).
3. Наполнете го садот со 1 кг. сол (се додека не се наполни).

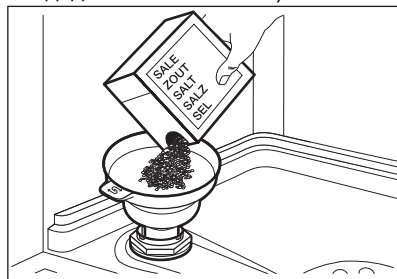

4. Внимателно протресете ја инката со рачката за гранулите да влезат внатре.
5. Отстранете ја солта околу отворот на садот за сол.

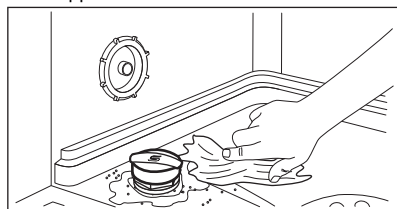

6. Свртете го капачето во насока на стрелките на часовникот за да го затворите садот за сол.

⚠ ВНИМАНИЕ!

Вода и сол може да излезат од садот за сол кога го полните. За да спречите корозија, наполнете го садот за сол и веднаш почнете целосен циклус на миеење садови со детергент.

8.2 Како да го наполните садот за средство за плакнење

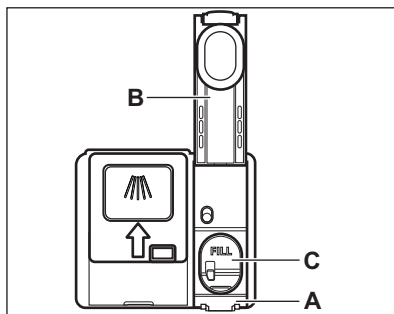

⚠ ВНИМАНИЕ!

Преградата (C) е само за средство за плакнење. Не полнете ја со детергент.

⚠ ВНИМАНИЕ!

Користете само специјално средство за плакнење за машини за миеење садови.

1. Притиснете го елементот за отпуштање (A) за да го отворите капакот (B).
2. Ставајте го средството за плакнење во дозерот (C) сè додека течноста не ја достигне ознаката „FILL“.
3. Отстранете го истуреното средство за плакнење со вливлива крпа за да спречите преголемо пенење.
4. Затворете го капакот. Погрижете се капакот да се заклучи на место.

9. СЕКОЈДНЕВНА УПОТРЕБА

1. Отворете ја славината за вода.

2. Притиснете и задржете Ⓛ се додека апаратот не е вклучен.

3. Наполнете го садот за сол ако е празен.
4. Наполнете го дозерот за средство за плакнење ако е празно.
5. Наполнете ја корпата.
6. Додадете детергент.
7. Одбирете и почнете програма.
8. Затворете ја чешмата за вода кога ќе заврши програмата.

9.1 Користење детергент

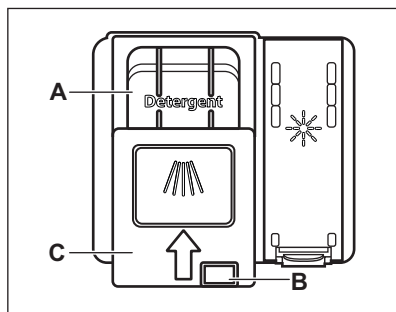

⚠ ВНИМАНИЕ!

Користете само детергенти кои се специјално наменети за машини за миење садови.

1. Притиснете го копчето за отпуштање (B) за да го отворите капакот (C).
2. Ставете детергент во преградата (A). Можете да користите детергент во таблети, прав или гел.
3. Ако програмата има фаза на предмиење, ставете мало количество детергент на внатрешната страна на вратата на апаратот.
4. Затворете го капакот. Погрижете се капакот да се заклучи на место.



За информации за дозирањето на детергентот, видете ги упатствата на производителот на пакувањето на производот. Вообичаено, 20 - 25 ml детергент во форма на гел е соодветна количина за миење садови со нормална извалканост.



Не полнете ја преградата (A) со повеќе од 30 ml детергент во форма на гел.

9.2 Како да одберете и да стартувате програма со помош на лентата за избор MY TIME

1. Пролизгајте со прстот низ лентата за избор MY TIME за да изберете соодветна програма.
 - Светлото кое е поврзано со одбраната програма е вклучено.
 - ECOMETER го покажува нивото на енергија и потрошувачка на вода.
 - На екранот се прикажува времетраењето на програмата.
2. Вклучете применлива EXTRAS ако сакате.
3. Затворете ја вратата на апаратот за да ја стартувате програмата.

9.3 Како да одберете и стартувате програма Претплакнење

1. За да одберете  Претплакнење, притиснете го и задржете го Quick 3 секунди.
 - Светлото кое е поврзано со копчето е вклучено.
 - ECOMETER се исклучува.
 - На екранот се прикажува времетраењето на програмата.
2. Затворете ја вратата на апаратот за да ја стартувате програмата.

9.4 Како да ја вклучите EXTRAS

1. Одберете програма со помош на MY TIME на лентата за избор.
2. Притиснете го копчето наменето за опцијата што сакате да ја активирате.
 - Светлото кое е поврзано со копчето е вклучено.
 - На екранот се прикажува ажурираното времетраење на програмата.
 - ECOMETER го покажува ажурираното ниво на енергија и потрошувачка на вода.



Стандардно, опциите мора да се активираат секогаш пред да стартувате програма.



Не може да се активираат или деактивираат опции додека програмата работи.



Не се сите опции компатибилни една со друга.



Активирањето на опциите често ја зголемува потрошувачката на вода и енергија, како и времетраењето на програмата.

9.5 Како да стартувате програма AUTO Sense

1. Притиснете **AUTO Sense**.
 - Светлото кое е поврзано со копчето е вклучено.
 - На екранот се прикажува најдолгото времетраење на програмата.
2. Затворете ја вратата на апаратот за да ја стартувате програмата.

Апаратот го регистрира видот на полнење и прилагодува соодветен циклус на перење. За време на циклусот, сензорите работат неколку пати и времетраењето на почетната програма може да се намали.

9.6 Како да го одложите почетокот на програмата

1. Изберете програма.
2. Притиснете го  неколку пати, сè додека на екранот не се покаже времето на одложување што сакате да го поставите (од 1 до 24 часа).

Светлото кое е поврзано со копчето е вклучено.

3. Затворете ја вратата на апаратот за да го стартувате одбројувањето. За време на одбројувањето, не е можно да го смените времето на одложување и изборот на програма.

Кога ќе заврши одбројувањето, почнува програмата.

9.7 Како да го откажете одложениот почеток додека работи одбројувањето

Притиснете го и задржете го  3 секунди. Апаратот се враќа во програмата за избор.



Кога ќе го откажете одложениот почеток, морате одново да ја поставите програмата.

9.8 Како да откажете програма во тек

Притиснете го и задржете го  3 секунди. Апаратот се враќа во програмата за избор.



Проверете дали има детергент во дозерот за детергент пред да вклучите нова програма.

9.9 Отворање на вратата додека апаратот работи

Ако ја отворите вратата додека програмата работи, апаратот престанува да работи. Тоа може да влијае врз потрошувачката на енергија и времетраењето на програмата. Кога ќе ја затворите вратата, апаратот продолжува од точката на прекинот.



Ако вратата е отворена подолго од 30 секунди за време на фазата на сушење, програмата што е пуштена ќе заврши. Ова не се случува ако вратата е отворена со функцијата AirDry.

9.10 Функција Auto Off

Оваа функција заштедува енергија со исклучување на апаратот кога не работи.

Функцијата почнува да работи автоматски:

- Кога програмата ќе заврши.
- После 5 минути ако програмата се уште не започнала.

9.11 Крај на програмата

Кога програмата ќе заврши, на екранот ќе се прикаже **0:00**.

Функцијата Auto Off го исклучува апаратот автоматски.

Сите копчиња се неактивни со исклучок на копчето за вклучување/исклучување.

10. ПОМОШ И СОВЕТИ

10.1 Општо

Следните совети овозможуваат оптимални резултатите при чистењето и сушењето во секојдневната употреба и исто така помагаат при заштита на околината.

- Миењето садови во машината за миење садови како што е наведено во корисничкото упатство, обично троши помалку вода и енергија отколку рачно миеење садови.
- Наполнете ја машината за миеење садови до крај за да заштедите вода и енергија. За најдобри резултати на миеење, наредете предмети во корпите како што е наведено во корисничкото упатство и не преоптоварувајте ги корпите.
- Не плакнете ги садовите рачно. Ја зголемува потрошувачката на вода и енергија. Кога е потребно, одберете програма со фаза за предперење.
- Отстранете ги поголемите остатоци од храна од садовите и празните шолји и чаши пред да ги ставите во апаратот.
- Потопете или малку исчистете ги садовите за готвење кои имаат на нив цврсто зготвена или испечена храна пред да ги измиете во апаратот.
- Проверете дали садовите во корпите се допираат или се покриваат едни со други. Само тогаш водата може целосно да стигне и да ги измие садовите.
- Можете да користите детергент за машина за миеење садови, средство за плакнење и сол посебно или можете да користите мулти-таблети (на пр. „Се во 1“). Следете ги упатствата на пакувањето.
- Одберете програма според видот на полнењето и степенот на извалканост. ЕСО нуди најефикасна употреба на потрошувачка на вода и енергија.

- За да спречите собирање на каменец во апаратот:
 - Пополнете го садот со сол секогаш кога е потребно.
 - Користете ја препорачаната доза на детергентот и средството за плакнење.
 - Проверете дали поставеното ниво на омекнувачот на водата е соодветно за тврдоста на водата во вашата област.
 - Следете ги упатствата во поглавјето „Нега и листење“.

10.2 Употреба на сол, средство за плакнење и детергент

- Користете само сол, средство за плакнење и детергент за машини за миеење садови. Други производи може да предизвикаат оштетување на апаратот.
- Сепак, во области каде има тврда и многу тврда вода, препорачуваме засебно да се користат само обичен детергент за машина за миеење на садови (во прав, гел, таблети со дополнителни функции), средство за плакнење и сол за оптимално чистење и сушење.
- Таблетите со детергент не се раствораат целосно со кратките програми. За да спречите појава на талог на садовите, ви препорачуваме да ги користите таблетите со долги програми.
- Секогаш користете точна количина на детергент. Недоволното дозирање на детергент може да резултира во лоши резултати при чистење и слој од тврда вода или дамки на алиштата. Користењето премногу детергент со мека или омекната вода резултира со остатоци од детергент на садовите. Прилагодете ја количината на

детергент врз основа на тврдоста на водата. Погледнете го упатството на производителот на детергентот.

- Секогаш користете ја точната количина на детергент. Недоволното дозирање на средството за плакнење ги намалува резултатите од сушењето. Користењето премногу средство за плакнење резултира со синкави слоеви на алиштата.
- Проверете дали нивото на омекнувач е точно. Ако нивото е превисоко, зголемената количина сол во водата може да направи рѓа на приборот за јадење.

10.3 Што да направите ако сакате да престанете да користите мулти-таблети

Пред да започнете засебно да користите детергент, сол и средство за плакнење направете ги следниве чекори:

1. Поставете го највисокото ниво на омекнувачот на вода.
2. Проверете дали садот за сол и дозерот за средство за плакнење се полни.
3. Ја стартува програмата Quick. Не користете детергент и не полнете ги корпите со садови.
4. Кога ќе заврши програмата, нагодете го омекнувачот на вода според тврдоста на водата во Вашата област.
5. Приспособете го испуштеното количество средство за плакнење.

10.4 Пред започнување програма

Пред да ја вклучите одбраната програма, проверете дали:

- Филтрите се чисти и правилно монтирани.
- Капакот на садот за сол е стегнат.
- Прскалките не се затнати.
- Има доволно сол и средство за плакнење (освен ако не користите мултитаблети).
- Предметите се правилно поставени во корпите.

- Програмата е погодна за видот на садовите и за степенот на извалканост.
- Се користи точната количина на детергент.

10.5 Полнење на корпите

- Секогаш користете го целиот простор на корпите.
- Користете го апаратот само за миење садови кои се безбедни за миење во машина за миење садови.
- Не ги мијте следниве материјали во машината за садови: дрво, габрово дрво, калај, алуминиум, нежен украсен порцелан и незаштитен карбонски челик. Тоа може да предизвика да пукнат, да се извиткаат, да избледат, да се вдлабнат или да рѓосаат.
- Не ставајте во апаратот предмети што впиваат вода (сунѓери, крпи за домаќинство).
- Ставете ги шупливите предмети (шолји, чаши и тави) со отворот надолу.
- Внимавajte чашите да не допираат други чаши.
- Ставете ги лесните или пластичните предмети во горната корпа. Погрижете се предметите да не се движат слободно.
- Ставете го приборот за јадење и малите предмети во фиоката за прибор за јадење.
- Проверете дали прскалките може да се движат слободно пред да почнете програма.

10.6 Празнење на корпите

1. Оставете ги садовите да се изладат пред да ги вадите од апаратот. Жешките садови лесно се оштетуваат.
2. Првин испразнете ја долната корпа, а потоа горната.



Кога програмата е завршена, водата се уште стои на внатрешната површина од апаратот.

11. НЕГА И ЧИСТЕЊЕ

ПРЕДУПРЕДУВАЊЕ!

Пред било кое одржување освен она за пуштање на програма Machine Care, исклучете го апаратот и извадете го штекерот за струја од приклучницата.



Валканите филтри и затнатите прскалки може негативно да влијаат на резултатите од миењето. Правете редовни проверки на овие елементи и, доколку е потребно, чистете ги.

11.1 Machine Care



Machine Care е програма направена да го исчисти апаратот во внатрешноста со оптимални резултати. Го вади бигорот и натолезената маснотија.



Кога апаратот ја насетува потребата за чистење, показателот  е вклучен. Стартувајте ја програмата Machine Care за да ја исчистите внатрешноста на апаратот.

Како да стартувате Machine Care програма



Пред да ја стартувате програмата Machine Care, исчистете ги филтрите и прскалките.

1. Употребете средство за отстранување на бигор или производ за чистење специјално направен за машина за миење садови. Следете ги упатствата на пакувањето. Не ставајте садови во корпите.
2. Притиснете и задржете истовремено  и  околу 3 секунди.

Показателите  и  трепкаат. На екранот се прикажува ажурираното времетраење на програмата.

3. Затворете ја вратата на апаратот за да ја стартувате програмата.

Кога ќе заврши програмата, се гаси показателот .

11.2 Чистење на внатрешноста

- Чистете го апаратот со влажна мека крпа.
- Не користете абразивни средства, абразивни крпи, остри алати, сунѓери со жица или растворувачи.
- Чистете ја вратата, вклучително и гумената заптивка, еднаш неделно.
- За апаратот да може да дава добри резултати постојано, употребете средство за чистење специјално направено за машина за миење садови најмалку на секои два месеци. Следете ги внимателно упатствата на амбалажата на производот.
- За оптимални резултати при чистењето, стартувајте ја програмата Machine Care.

11.3 Вадење надворешни предмети

Проверете ги филтрите и внатрешноста по секоја употреба на машината за миење садови. Надворешни предмети (на пр. парчиња стакло, пластика, коски или чепкалки за заби, итн.) ги намалуваат перформансите на чистење и може да предизвикаат оштетување на пумпата за цедење.

ВНИМАНИЕ!

Ако не можете да ги отстраните предметите, контактирајте овластен сервисен центар.

1. Расклопете го системот за филтри како што е наведено во ова поглавје.
2. Рачно отстранете ги сите надворешни предмети.
3. Расклопете ги филтрите како што е наведено во ова поглавје.

11.4 Надворешно чистење

- Чистете го апаратот со мека, влажна крпа.
- Користете само неутрални детергенти.

- Не користете абразивни средства, сунѓери со жица или растворувачи.

11.5 Чистење на филтрите

Системот за филтри е направен од 3 дела.

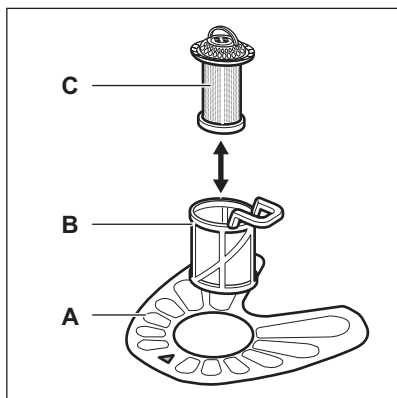

1. Свртете го филтерот (B) спротивно од насоката на стрелките на часовникот и извадете го.

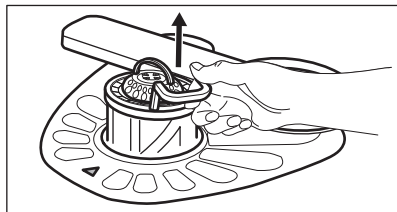
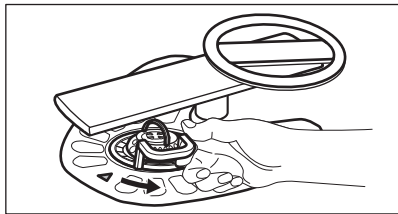

2. Извадете го филтерот (C) од филтерот (B).
3. Извадете го рамниот филтер (A).

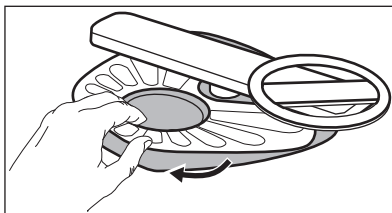

4. Исчистете ги филтрите.

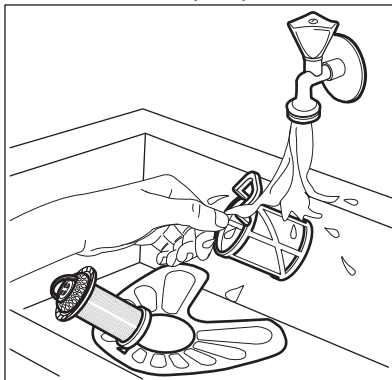

5. Внимавајте да нема остатоци од храна или дамки во или околу краевите на коритото.
6. Рамниот филтер (A) вратете го на своето место. Осигурете се дека е правилно поставен под 2 водилки.

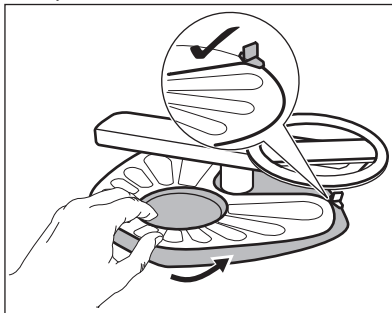

7. Повторно сколопете ги филтрите (B) и (C).
8. Вратете го филтерот (B) во рамниот филтер (A). Вртете го надесно се додека не се затвори.

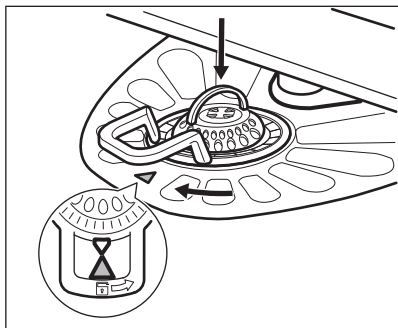

⚠ ВНИМАНИЕ!

Неправилната положба на филтрите може да предизвика лоши резултати при миењето и може да го оштети апаратот.

11.6 Чистење на долната прскалка

Ви препорачуваме редовно да ја чистите долната прскалка за да избегнете нечистотијата да ги затне дупките.

Затнатите дупки може да предизвикуваат незадоволителни резултати при миењето.

1. За да ја извадите долната прскалка, извлечете ја нагоре.

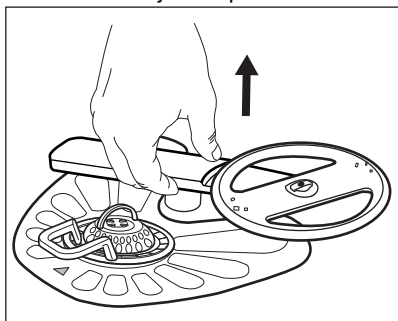

2. Измијте ја прскалката под чешма. Употребете тенок остар алат, на пр. чепкалка за заби, за да ги извадите делчињата нечистотија од дупките.

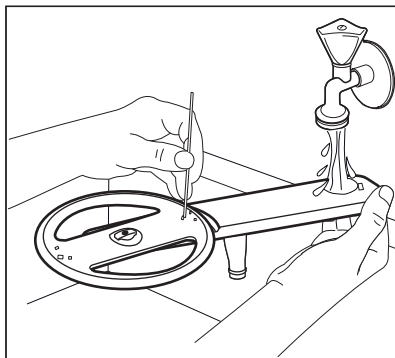

3. За да ја вратите прскалката назад, притиснете ја надолу.

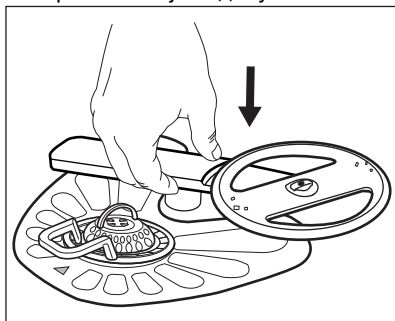

11.7 Чистење на горната прскалка

Ви препорачуваме да ја чистите редовно горната прскалка за да избегнете нечистотијата да ги затнува дупките. Затнатите дупки може да предизвикуваат незадоволителни резултати при миењето.

Горните прскалки се поставени под горната корпа. Прскалката (B) е монтирана во цевката за испорака (A) со елементот за прикачување (C).

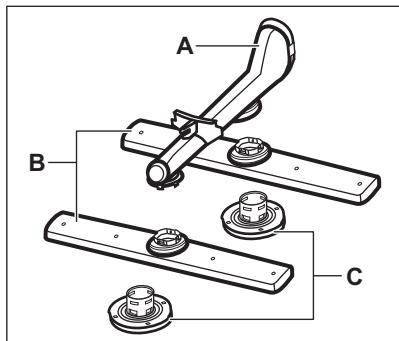

1. Извлечете ја горната корпа целосно.
2. За да ја одвоите прскалката, свртете го елементот за прикачување надесно.

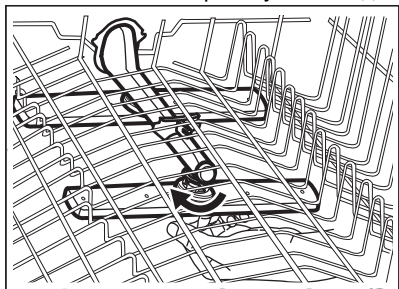

3. Измијте ја прскалката под чешма. Употребете тенок остар алат, на пр. чепкалка за да ги извадите делчињата нечистотија од дупките.

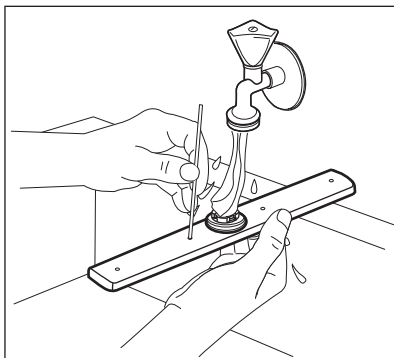

4. За да ја вратите назад прскалката, ставете го елементот за прикачување и фиксирајте го на цевката за испорака вртејќи ја налево. Внимавајте елементот за прикачување да биде затворен на својата позиција.

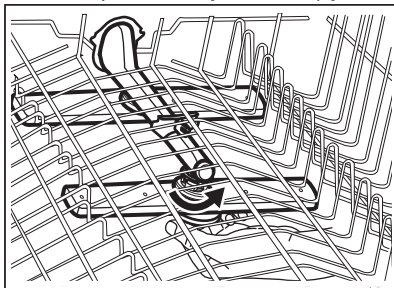

12. РЕШАВАЊЕ ПРОБЛЕМИ

ПРЕДУПРЕДУВАЊЕ!

Неправилна поправка на апаратот може да ја доведе во опасност безбедноста на корисникот. Секоја поправка мора да биде направена од квалификуван кадар.

Поголемиот број проблеми што може да се појават може да се решат без да има

потреба од контакт со овластен сервисен центар.

Видете во долната табела за информации за можни проблеми.

Кај некои проблеми, на екранот се покажува шифра за аларм.

Проблем и шифра за аларм	Можна причина и решение
Не можете да го активирате апаратот.	<ul style="list-style-type: none"> • Проверете дали електричниот приклучок е поврзан со штекерот за струја. • Проверете дали има оштетен осигурувач во разводната кутија.
Програмата не започнува.	<ul style="list-style-type: none"> • Проверете дали вратата на апаратот е правилно затворена. • Доколку е поставен одложен почеток, откажете ја поставката или почекајте да заврши одбројувањето. • Апаратот повторно го полни омекнувачот за вода со смола. Времетраењето на постапката е приближно 5 минути.
Апаратот не се полни со вода правилно. На екранот се прикажува i10 или i11 .	<ul style="list-style-type: none"> • Проверете дали славината за вода е отворена. • Проверете дали притисокот на водоводната мрежа не е премногу низок. За овие информации, јавете се во локалното претпријатие за водовод. • Проверете дали славината за вода е затната. • Проверете дали филтерот во доводното црево за вода е затнат. • Проверете дали доводното црево е засукано или свиткано.
Апаратот не ја испушта водата. На екранот се прикажува i20 .	<ul style="list-style-type: none"> • Проверете дали чепчето на одводната цевка е затнато. • Проверете да не е затнат внатрешниот филтерски систем. • Проверете дали одводното црево е засукано или свиткано.
Вклучен е уредот против поплавување. На екранот се прикажува i30 .	<ul style="list-style-type: none"> • Затворете ја славината за вода. • Проверете дали апаратот е правилно монтиран. • Проверете дали корпите се наполнети како што е наведено во упатството за корисникот.
Дефект на сензорот за откривање на нивото на водата. На екранот се прикажува i41 - i44 .	<ul style="list-style-type: none"> • Проверете дали се чисти филтрите. • Исклучете го, па вклучете го апаратот.
Дефект на пумпата за миене или пумпата за цедење. На екранот се прикажува i51 - i59 или i5A - i5F .	<ul style="list-style-type: none"> • Исклучете го, па вклучете го апаратот.
Температурата на водата во апаратот е превисока или се појавил дефект на сензорот за температура. На екранот се прикажува i61 или i69 .	<ul style="list-style-type: none"> • Проверете дали температурата на влезната вода надминува 60 °C. • Исклучете го, па вклучете го апаратот.
Технички дефект на апаратот. На екранот се прикажува iC0 или iC3 .	<ul style="list-style-type: none"> • Исклучете го, па вклучете го апаратот.
Нивото на вода во апаратот е премногу високо. На екранот се прикажува iF1 .	<ul style="list-style-type: none"> • Исклучете го, па вклучете го апаратот. • Проверете дали се чисти филтрите. • Проверете дали одводното црево е монтирано на точна висина над подот. Видете во упатството за монтажа.
Апаратот запира и почнува да работи повеќе пати за време на работењето.	<ul style="list-style-type: none"> • Тоа е нормално. Тоа обезбедува оптимални резултати при чистењето и заштедува енергија.

Проблем и шифра за аларм Можна причина и решение

Програмата трае многу долго.	<ul style="list-style-type: none">• Доколку е поставен одложен почеток, откажете ја поставката или почekaјте да заврши одбројувањето.• Со активирање на опциите се зголемува времетраењето на програмата.
Прикажаното времетраење на програмата се разликува од времетраењето во табелата со потрошувачки вредности.	<ul style="list-style-type: none">• Притисокот и температурата на водата, варијациите на електричното напојување, опциите, количеството садови и степенот на извалканост може да го променат траењето на програмата.
Преостанатото време на екранот се зголемува и прескокнува речиси до крајот на времетраењето на програмата.	<ul style="list-style-type: none">• Тоа не е дефект. Апаратот работи правилно.
Има мало протекување кај вратата на апаратот.	<ul style="list-style-type: none">• Апаратот не е нивелиран. Олабавете ги или зацврстете ги прилагодливите ногалки (ако е применливо).• Вратата на апаратот не е центрирана на барабанот. Регулерирајте ги задните ногарки (ако е применливо).
Вратата на апаратот тешко се затвора.	<ul style="list-style-type: none">• Апаратот не е нивелиран. Олабавете ги или зацврстете ги прилагодливите ногалки (ако е применливо).• Делови од кујнскиот прибор излегуваат од корпите.
Вратата на апаратот се отвора за време на циклусот на миење.	<ul style="list-style-type: none">• Функцијата AirDry е активирана. Сега може да ја исклучите функцијата. Видете во поглавјето „Основни поставки“.
Свечкави или удирачки звуци се слушаат во внатрешноста на апаратот.	<ul style="list-style-type: none">• Кујнскиот прибор не е соодветно поставен во корпите. Видете во брошурата за полнење на корпата.• Проверете дали прскалките може да се движат слободно.
Апаратот предизвикува пад на ФИД-склопката.	<ul style="list-style-type: none">• Јачината на електричната енергија не е доволна за да биде истовремено доставена до сите апарати кои работат. Проверете ја јачината на штекерот и капацитетот на бројачот или исклучете еден од апаратите кои работат.• Внатрешна грешка во електриката на апаратот. Контактирајте со овластен сервисен центар.
Уредот е вклучен но не работи. На екранот се прикажува PF.	<ul style="list-style-type: none">• Напојувањето е надвор од оперативен дострел. Циклусот на перење садови е привремено прекинат и автоматски продолжува откако напојувањето ќе се врати.
Апаратот се исклучува во текот на работата.	<ul style="list-style-type: none">• Целосен недостиг на напојување. Циклусот на перење садови е привремено прекинат и автоматски продолжува откако напојувањето ќе се врати.

Откако ќе го проверите апаратот, исклучете го, па вклучете го. Ако повторно се појави проблемот, контактирајте со овластен сервисен центар.

За кодовите за аларм кои не се опишани во табелата, контактирајте со овластен сервисен центар.

ПРЕДУПРЕДУВАЊЕ!

Не препорачуваме да го користите апаратот сè додека проблемот не се реши целосно. Исклучете го апаратот и не приклучувајте го повторно додека не сте сигурни дека работи правилно.

12.1 Број на кодот на производот (PNC)

Ако го контактирате овластениот сервисен центар, може да го добиете бројот на кодот на производот на Вашиот апарат.

PNC може да го најдете на плочката со спецификации на вратата на апаратот. Исто така може да ја проверите PNC на контролната плоча.

Пред да ја проверите PNC, проверете дали апаратот е во избор на програма.

1. Притиснете и задржете истовремено

 и  најмалку 3 секунди.

Екранот покажува PNC на Вашиот апарат.

2. За да излезете од приказот PNC

притиснете и задржете истовремено 

и  за околу 3 секунди.

Апаратот се враќа во програмата за избор.

12.2 Резултатите од миењето и сушењето садови не се задоволителни

Проблем	Можна причина и решение
Слаби резултати од миењето.	<ul style="list-style-type: none">• Видете во „Секојдневна употреба“, „Помош и совети“ и брошурата за полнење на корпата.• Користете поинтензивни програми за миење.• Вклучете ја опцијата ExtraPower за да ги подобрите резултатите при миењето на одбраната програма.• Исчистете ги млазниците на прскалките и филтерот. Видете го поглавјето „Грижа и чистење“.
Лоши резултати од сушењето.	<ul style="list-style-type: none">• Сервисот за јадење бил оставен многу долго во затворениот апарат. Вклучете ја функцијата AirDry за да го поставите автоматското отварање на вратата и за да ги подобрите резултатите при сушењето.• Нема средство за плакнење или дозата на средството за плакнење не е доволна. Наполнете го дозерот за средство за плакнење или поставете ја дозата на средството за плакнење на повисока позиција.• Квалитетот на средството за плакнење може да биде причината.• Секогаш користете средство за плакнење, дури и со мулти таблети.• Пластичните предмети можеби ќе треба да се исушат со крпа.• Програмата ја нема фазата на сушење. Видете во „Преглед на програми“.
Има белузлави ленти или синкасти слоеви на чашите и садовите.	<ul style="list-style-type: none">• Испуштената количина на средството за плакнење е преголема. Прилагодете ја дозата на средството за плакнење на пониска позиција.• Количината на детергент е преголема.
Има дамки и исушени капки од вода на чашите и чиниите.	<ul style="list-style-type: none">• Испуштената количина на средството за плакнење е недоволна. Прилагодете ја дозата на средството за плакнење на повисока позиција.• Квалитетот на средството за плакнење може да биде причината.
Внатрешноста на апаратот е влажна.	<ul style="list-style-type: none">• Ова не е дефект на апаратот. Влагата се кондензира на сидовите на апаратот.

Проблем	Можна причина и решение
Невообичаена количина на пена за време на миењето.	<ul style="list-style-type: none"> • Користете детергент што е специјално наменет за машини за миење садови. • Користете детергент од друг производител. • Не плакнете ги садовите однапред под чешма.
Траги од 'рѓа на кујнскиот прибор.	<ul style="list-style-type: none"> • Има многу сол во водата која се користи за миење. Видете во „Омекнувач на вода“. • Сребрен кујнски прибор бил ставен заедно со приборот од не'рѓосувачки челик. Не ставајте во близина предмети од сребро и не'рѓосувачки челик заедно.
Има остатоци од детергент во дозерот на крајот на програмата.	<ul style="list-style-type: none"> • Детергентската таблета се заглавила во дозерот и не била измиена со вода. • Водата не може да го измие детергентот од дозерот. Проверете дали прскалките се блокирани или затнати. • Проверете дали предметите во корпите не го спречуваат отворањето на капакот на дозерот за детергент.
Миризи во апаратот.	<ul style="list-style-type: none"> • Погледнете во делот „Внатрешно чистење“. • Стартувајте ја Machine Care програмата со средство за отстранување на бигор или производ за чистење специјално направен за машина за миење садови.
Талози од бигор на кујнскиот прибор, на коритото или на внатрешната страна на вратата.	<ul style="list-style-type: none"> • Нивото на сол е ниско, проверете го показното светло за повторно полнење. • Капакот на садот за сол е лабав. • Вашата вода од чешма е тврда. Видете во „Омекнувач на вода“. • Користете сол и поставете регенерација на омекнувачот на вода дури и кога се користат повеќефункционални таблети. Видете во „Омекнувач на вода“. • Стартувајте ја Machine Care програмата со производ за отстранување бигор специјално направен за машина за миење садови. • Ако и понатаму има наслагы од бигор, исчистете го апаратот со соодветни детергенти. • Пробајте друг вид на детергент. • Контакттирајте со производителот на детергентот.
Кујнски прибор без сјај, без боја или поткршен.	<ul style="list-style-type: none"> • Погрижете се во апаратот да миете само предмети кои се безбедни за миење во машина за миење садови. • Внимателно полнете ја и празнете ја корпата. Видете во брошурата за полнење на корпата. • Ставете ги чувствителните предмети во горната корпа. • Вклучете ја опцијата GlassCare за да обезбедите специјална нега на предмети од стакло и чувствителни предмети.



Видете во „Пред првата употреба“, „Секојдневна употреба“, или „Помош и совети“ за други можни причини.

13. ТЕХНИЧКИ ИНФОРМАЦИИ

Димензии	Ширина/висина/длабочина (мм)	446 / 818 - 898 / 550
Поврзување на струја 1)	Напон (V)	200 - 240
	Фреквенција (Hz)	50 - 60
Притисок на доводот на вода	Мин./макс. МПа (bar)	0.05 (0.5) / 1 (10)
Довод на вода	Ладна вода или топла вода 2)	мин. 5 – макс. 60 °C
Капацитет	Решетки за држење садови	10

1) Погледнете ја плочката со спецификации за другите вредности.

2) Доколку топлата вода доаѓа од алтернативни извори на енергија (на пример, соларни панели), користете ја топлата вода за да ја намалите потрошувачката на енергија.

13.1 Линк до базата со податоци на EU EPREL

QR-кодот на етикетата за енергија испорачана со апаратот дава веб-линк до регистрацијата на овој апарат во базата на податоци EU EPREL. Чувајте ја енергетската етикета како прирачник заедно со корисничкото упатство и сите други документи обезбедени со овој апарат.

Може да се најдат информации во врска со работата на производот во базата на

податоци на EU EPREL, користејќи го линкот <https://eprel.ec.europa.eu> и името на моделот и бројот на производот што можете да ги најдете на табличката за спецификации на апаратот. Видете во поглавјето „Опис на производот“.

За подетални информации за енергетската етикета, посетете ја www.theenergylabel.eu.

14. ГРИЖА ЗА ОКОЛИНАТА

Рециклирајте ги материјалите со симболот . Ставете ја амбалажата во соодветни контејнери за да ја рециклирате. Помогнете во заштитата на животната средина и човековото здравје и рециклирајте го отпадот од електрични и електронски апарати. Не фрлајте ги

апаратите озанчени со симболот во отпадот од домаќинството. Вратете го производот во вашиот локален капацитет за рециклирање или контактирајте ја вашата општинска канцеларија.





electrolux.com

156826970-A-092024



CE