

EW8D394ME

Руководство пользователя | Сушильная машина

Содержание

1. ИНФОРМАЦИЯ ПО ТЕХНИКЕ БЕЗОПАСНОСТИ	3
2. ИНСТРУКЦИЯ ПО ТЕХНИКЕ БЕЗОПАСНОСТИ.....	4
3. ОПИСАНИЕ ИЗДЕЛИЯ	7
4. ТЕХНИЧЕСКИЕ ХАРАКТЕРИСТИКИ.....	8
5. ПАНЕЛЬ УПРАВЛЕНИЯ	9
6. ТАБЛИЦА ПРОГРАММ	11
7. ОПЦИИ	13
8. НАСТРОЙКИ.....	16
9. ПЕРЕД ПЕРВЫМ ИСПОЛЬЗОВАНИЕМ	17
10. ЕЖЕДНЕВНОЕ ИСПОЛЬЗОВАНИЕ	19
11. СОВЕТЫ И РЕКОМЕНДАЦИИ	21
12. ЧИСТКА И УХОД	22
13. ПОИСК И УСТРАНЕНИЕ НЕИСПРАВНОСТЕЙ	25
14. ЗНАЧЕНИЯ ПОТРЕБЛЕНИЯ	27
15. ЗАБОТА ОБ ОКРУЖАЮЩЕЙ СРЕДЕ	28

1. ИНФОРМАЦИЯ ПО ТЕХНИКЕ БЕЗОПАСНОСТИ

 Внимательно прочитайте прилагаемые инструкции перед установкой и использованием данного прибора. Производитель не несет ответственности за травмы или повреждения, возникшие в результате неправильной установки или эксплуатации. Всегда храните инструкции в безопасном и доступном месте для последующего использования.

 Предупреждение: Риск возгорания / Воспламеняющиеся материалы.

Прибор содержит воспламеняющийся газ, пропан (R290) - газ с высоким уровнем экологической совместимости. Держите источники огня и воспламенения вдали от прибора. Соблюдайте осторожность, чтобы не повредить холодильный контур, содержащий пропан.

1.1 Безопасность детей и людей с ограниченными возможностями

 **ПРЕДУПРЕЖДЕНИЕ!** Риск удушья, травмы или инвалидности.

- Данный прибор может использоваться детьми в возрасте от 8 лет и старше, а также лицами с ограниченными физическими, сенсорными или умственными способностями или с недостаточным опытом и знаниями, если они находятся под присмотром или проинструктированы относительно безопасного использования прибора и осознают имеющиеся опасности.
- Дети в возрасте от 3 до 8 лет и лица с обширными и сложными нарушениями должны находиться вдали от прибора, если только за ними не обеспечивается постоянный надзор.
- Дети младше 3 лет должны находиться вдали от прибора, если только за ними не обеспечивается постоянный надзор.
- Не позволяйте детям играть с прибором.
- Храните всю упаковку вдали от детей и утилизируйте ее соответствующим образом.
- Храните моющие средства вдали от детей.
- Держите детей и домашних животных вдали от прибора, когда дверца открыта.
- Если в приборе есть блокировка от детей, ее следует активировать.
- Дети не должны выполнять чистку и техническое обслуживание прибора без присмотра.

1.2 Общие правила техники безопасности

- Данный прибор предназначен только для сушки бытового белья, пригодного для машинной сушки.
- Не используйте функцию сушки, если белье загрязнено промышленными химикатами.
- Данный прибор предназначен исключительно для бытового использования в помещении.
- Данный прибор может использоваться в офисах, гостиничных номерах, комнатах отелей типа «bed and breakfast», коттеджах и других подобных местах проживания, где его использование не превышает (в среднем) бытовые нагрузки.
- Не изменяйте параметры данного прибора.
- Если сушильная машина устанавливается на стиральную машину, используйте комплект для установки в колонну. Комплект для установки в колонну, доступный у вашего авторизованного продавца, может использоваться только с прибором, указанным в инструкциях, прилагаемых к аксессуару. Перед установкой внимательно прочитайте их (см. листовку по установке).
- Прибор может быть установлен отдельно или под столешницей при соблюдении необходимого пространства (см. листовку по установке).
- Не устанавливайте прибор за дверь, которая может быть заперта, раздвижной или навесной дверью, которая препятствовала бы полному открыванию дверцы прибора.
- Вентиляционное отверстие в основании не должно перекрываться ковром, циновкой или любыми напольными покрытиями.
- **ПРЕДУПРЕЖДЕНИЕ:** Запрещается подавать питание на прибор через внешнее переключающее устройство, например, таймер, или подключать его к цепи, которая регулярно включается и выключается утилитой.
- Подключите сетевую вилку к сетевой розетке только по завершении установки. Убедитесь, что сетевая вилка остается доступной после установки.
- Обеспечьте хорошую вентиляцию в помещении, где установлен прибор, чтобы не допустить обратного потока отходящих газов в помещение от приборов, работающих на газе или другом топливе, включая открытое пламя.
- **ПРЕДУПРЕЖДЕНИЕ:** Не устанавливайте прибор в помещении без вентиляции.

Прибор содержит воспламеняющийся газ (R290), пропан - газ с высоким уровнем экологической совместимости. Держите источники огня и воспламенения вдали от прибора. Соблюдайте осторожность, чтобы не повредить холодильный контур, содержащий пропан.

- **ПРЕДУПРЕЖДЕНИЕ:** В корпусе прибора или во встроеной конструкции следите за тем, чтобы вентиляционные отверстия не были заблокированы.

- **ПРЕДУПРЕЖДЕНИЕ:** Не повреждайте контур хладагента.
- Если сетевой кабель поврежден, во избежание несчастного случая его должен заменить изготовитель, авторизованный сервисный центр или квалифицированный специалист.
- Не превышайте максимальную загрузку 9,0 кг (см. раздел «Таблица программ»).
- Удаляйте скопившиеся вокруг прибора комки пуха или упаковочные материалы.
- Не включайте прибор без фильтра. Очищайте лоток для сбора ворса перед каждым использованием или после него.
- Не сушите в сушильной машине нестираные вещи.
- Вещи, загрязненные такими веществами, как растительное масло, ацетон, алкоголь, бензин, керосин, средства для удаления пятен, скипидар, воски и средства для удаления воска, перед сушкой в машине следует выстирать в горячей воде с дополнительным количеством моющего средства.
- Такие предметы, как резиновая поролоновая резина, шапочки для душа, водонепроницаемые ткани, резиновая одежда и подушки с резиновыми прокладками, не должны сушиться в сушильной машине.
- Смягчители для тканей и аналогичные продукты следует использовать только в соответствии с инструкциями производителя.
- Удалите из вещей все предметы, которые могут стать источником возгорания, например, зажигалки или спички.
- **ПРЕДУПРЕЖДЕНИЕ:** Никогда не останавливайте сушильную машину до завершения цикла сушки, если только все вещи быстро не извлечены и не разложены для рассеивания тепла.
- Перед выполнением любых работ по обслуживанию отключите прибор от электросети и извлеките вилку сетевого кабеля из розетки.

2. ИНСТРУКЦИЯ ПО ТЕХНИКЕ БЕЗОПАСНОСТИ

2.1 Установка

 Предупреждение: Риск возгорания / Воспламеняющиеся материалы.

- Удалите всю упаковку.
- Не устанавливайте и не используйте поврежденный прибор.
- Следуйте инструкциям по установке, прилагаемым к прибору.
- Не устанавливайте прибор в помещении без вентиляции.

Прибор содержит воспламеняющийся газ (R290), пропан - газ с высоким уровнем экологической совместимости. Держите источники огня и воспламенения вдали от прибора. Соблюдайте осторожность, чтобы не повредить холодильный контур, содержащий пропан.

- При перемещении прибора соблюдайте осторожность, поскольку он тяжелый. Всегда надевайте защитные перчатки и закрытую обувь.
- Не устанавливайте и не используйте прибор там, где температура может опускаться ниже 5°C или подниматься выше 35°C.
- Поверхность пола, на которую устанавливается прибор, должна быть ровной, устойчивой, термостойкой и чистой.
- Убедитесь, что между прибором и полом есть циркуляция воздуха.
- При перемещении прибор должен всегда находиться в вертикальном положении.
- Задняя поверхность прибора должна примыкать к стене.
- Когда прибор находится в постоянном положении, проверьте с помощью уровня, установлен ли он правильно. Если нет, отрегулируйте ножки соответствующим образом.

2.2 Подключение к электросети

 **ПРЕДУПРЕЖДЕНИЕ!** Риск возгорания и поражения электрическим током.

- Подключите сетевую вилку к розетке только после завершения установки. Убедитесь, что после установки обеспечен доступ к сетевой вилке.
- **ПРЕДУПРЕЖДЕНИЕ:** Данный прибор предназначен для подключения к системе заземления здания.
- Убедитесь, что параметры, указанные на табличке с техническими данными, соответствуют параметрам электросети.
- Всегда используйте правильно установленную розетку с контактом заземления.
- Не используйте тройники и удлинители.
- Не тяните за сетевой шнур при отключении прибора. Всегда беритесь за сетевую вилку.
- Не прикасайтесь к сетевому шнуру или вилке мокрыми руками.

2.3 Эксплуатация

 **ПРЕДУПРЕЖДЕНИЕ!** Риск травмы, удара током, возгорания, ожога или повреждения прибора.

 Предупреждение: Риск возгорания / Воспламеняющиеся материалы.

Прибор содержит воспламеняющийся газ (R290), пропан - газ с высоким уровнем экологической совместимости. Держите источники огня и воспламенения вдали от прибора. Соблюдайте осторожность, чтобы не повредить холодильный контур, содержащий пропан.

- Данный прибор предназначен только для бытового использования (в помещении).
- Не сушите поврежденные (порванные, изношенные) вещи, содержащие наполнитель или прокладку.
- Если белье было выстирано с использованием средства для удаления пятен, перед началом сушки выполните дополнительный цикл полоскания.
- Сушите только такие ткани, которые пригодны для сушки в приборе. Следуйте инструкциям по уходу на этикетках вещей.
- Не пейте и не используйте для приготовления пищи конденсированную/дистиллированную воду. Это может привести к проблемам со здоровьем у людей и животных.
- Не садитесь и не вставайте на открытую дверцу прибора.
- Не сушите в приборе одежду, с которой капает вода.

2.4 Внутреннее освещение

 **ПРЕДУПРЕЖДЕНИЕ!** Риск травмы.

- Видимое излучение светодиодов. Не смотрите прямо на луч.
- Для замены внутреннего освещения обратитесь в авторизованный сервисный центр.

2.5 Уход и очистка

 **ПРЕДУПРЕЖДЕНИЕ!** Риск травмы или повреждения прибора.

 Предупреждение: Риск возгорания / Воспламеняющиеся материалы.

Прибор содержит воспламеняющийся газ (R290), пропан - газ с высоким уровнем экологической совместимости. Держите источники огня и воспламенения вдали от прибора. Соблюдайте осторожность, чтобы не повредить холодильный контур, содержащий пропан.

- Не используйте для очистки прибора водяные распылители и пароочистители.
- Очищайте прибор влажной мягкой тканью. Используйте только нейтральные моющие средства. Не используйте абразивные средства, жесткие мочалки, растворители или металлические предметы.
- Будьте осторожны при чистке прибора, чтобы не повредить систему охлаждения.

2.6 Компрессор

 **ПРЕДУПРЕЖДЕНИЕ!** Риск повреждения прибора.

• Компрессор и его система в сушильной машине заполнены специальным веществом, не содержащим фторхлоруглеродов. Эта система должна оставаться герметичной. Повреждение системы может привести к утечке.

2.7 Обслуживание

- Для ремонта прибора обратитесь в авторизованный сервисный центр. Используйте только оригинальные запасные части.
- Пожалуйста, обратите внимание, что самостоятельный ремонт или ремонт не специалистом могут создать угрозу безопасности и аннулировать гарантию.
- Следующие запасные части будут доступны как минимум 10 лет после снятия модели с производства: уплотнения и прокладки, выключатели и ручки, насос для конденсата, защелки дверей, двигатели и щетки двигателей, передачи между двигателем и барабаном, вентиляторы и лопасти вентиляторов, барабаны и подшипники, элементы системы подачи воды, включая шланги, клапаны и фильтры, кабели и вилки, печатные платы, электронные дисплеи, термостаты и датчики температуры, программные обновления (включая встроенное ПО), пружины, нагревательные элементы, электрические предохранители (отдельно или объединенные в блок), натяжные ролики, опорные ролики, двери, защелки дверей, замки дверей, войлочные фильтры, воздушные фильтры, пластиковые детали, резервуар для конденсата. Срок их доступности может быть больше в вашей стране. Для получения дополнительной информации посетите наш веб-сайт.
- Пожалуйста, обратите внимание, что некоторые запасные части доступны только для профессиональных ремонтников, а также не все запасные части актуальны для всех моделей.
- Лампы внутри данного продукта и запасные лампы, продаваемые отдельно, предназначены для работы в экстремальных физических условиях (таких как температура, вибрация, влажность) в бытовых приборах или для сигнализации информации о рабочем состоянии прибора. Они не предназначены для использования в других целях и не подходят для освещения помещений в домашних условиях.

2.8 Утилизация

 **ПРЕДУПРЕЖДЕНИЕ!** Риск травмы или удушья.

 Предупреждение: Риск возгорания / Риск повреждения прибора и материального ущерба.

- Отсоедините прибор от электросети и водоснабжения.
- Отрежьте кабель электропитания вблизи от прибора и утилизируйте его.
- Прибор содержит воспламеняющийся газ (R290). Свяжитесь с местными властями, чтобы узнать, как правильно утилизировать данный прибор.
- Снимите защелку двери, чтобы предотвратить риск заперения детей или домашних животных внутри барабана.
- Утилизируйте прибор в соответствии с местными требованиями по утилизации электрического и электронного оборудования (WEEE).

3. ОПИСАНИЕ ИЗДЕЛИЯ

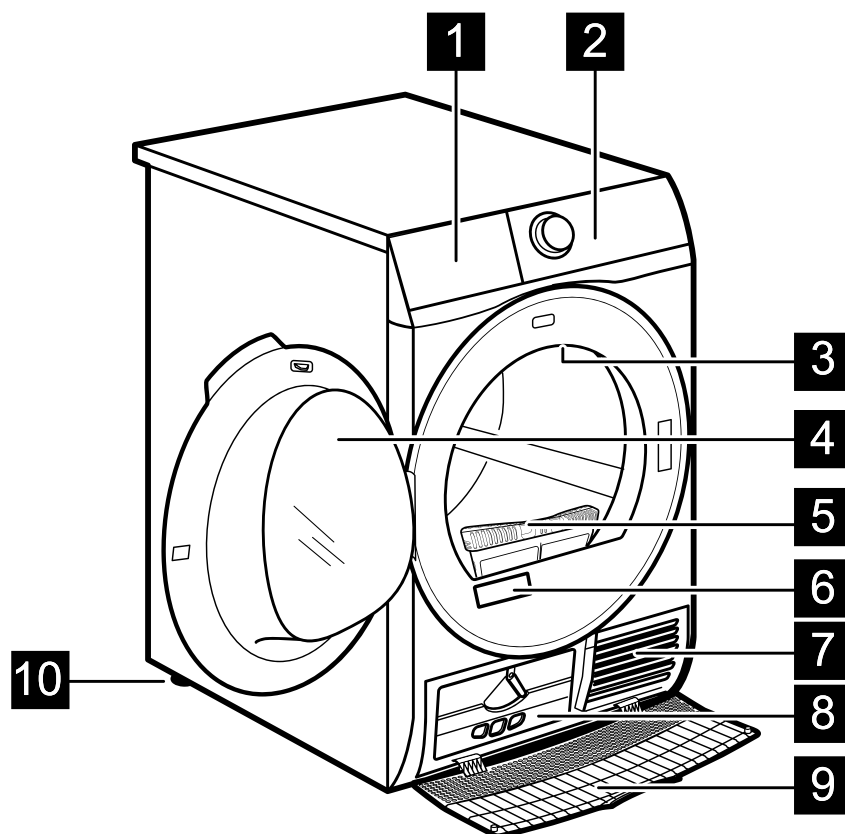

1. Резервуар для воды
2. Панель управления
3. Внутренняя подсветка
4. Дверца прибора
5. Фильтр
6. Табличка с техническими данными
7. Воздушные отверстия
8. Крышка конденсатора
9. Кожух конденсатора
10. Регулируемые ножки

ⓘ Для облегчения установки или загрузки белья дверца переворачивается. (см. брошюру).

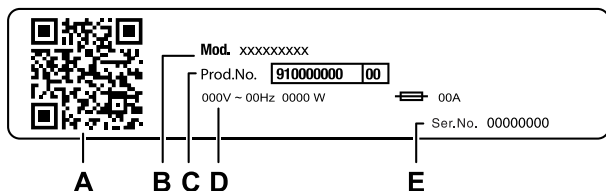

На табличке с техническими данными указано:
A. QR-код
B. название модели
C. артикул изделия
D. электрические характеристики
E. серийный номер

3.1 Подключение к электросети

По окончании установки вы можете подключить сетевую вилку к сетевой розетке.

Номинальные значения напряжения и частоты указаны на табличке с техническими данными и в главе «Технические характеристики». Убедитесь, что параметры соответствуют характеристикам электросети.

Убедитесь, что ваша домашняя электропроводка рассчитана на потребляемую мощность прибора, а также на возможную одновременную работу других бытовых приборов.

Подключите прибор к заземленной розетке.

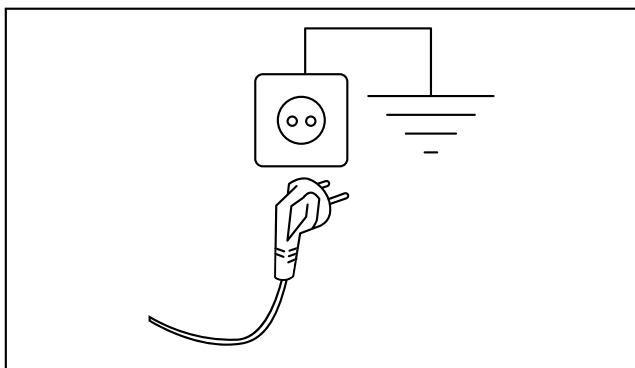

После установки прибора кабель электропитания должен оставаться доступным.

Для любых электромонтажных работ, необходимых для установки данного прибора, обращайтесь в авторизованный сервисный центр.

Производитель не несет ответственности за любые повреждения или травмы, возникшие в результате несоблюдения указанных мер предосторожности.

4. ТЕХНИЧЕСКИЕ ХАРАКТЕРИСТИКИ

Высота x Ширина x Глубина	85,0 x 59,6 x 66,2 см
Макс. глубина при открытой дверце	110,7 см
Макс. ширина при открытой дверце	95,8 см
Регулируемая высота	85,0 см (+ 1,5 см - регулировка ножек)
Объем барабана	118 л
Максимальная загрузка	9,0 кг
Напряжение	230 В
Частота	50 Гц
Уровень звукового давления при сушке, программа ECO, полная загрузка	65 дБ(А)
Общая потребляемая мощность	700 Вт
Тип использования	Домашнее
Допустимая температура окружающей среды	от +5°C до +35°C
Класс защиты от попадания твердых частиц и влаги, обеспечиваемый защитной крышкой, за исключением мест расположения низковольтного оборудования, не защищенного от влаги	IPX4
Хладагент	R290
Масса	0,149 кг

5. ПАНЕЛЬ УПРАВЛЕНИЯ

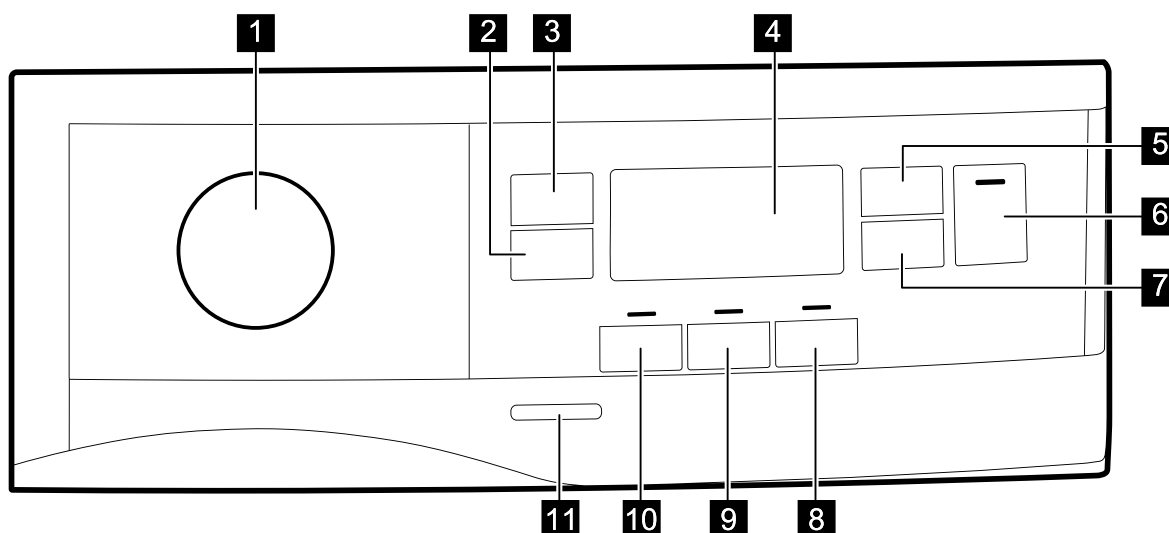







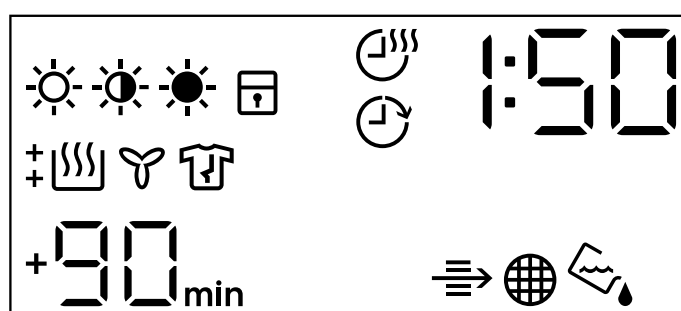

- 1. Ручка выбора программы и кнопка СБРОС
- ☰ 2. Кнопка Усиленное Антисминание
- ☀ 3. Кнопка уровня Сушки
- 4. Дисплей
- ☰ 5. Кнопка Время сушки
- ▶ 6. Кнопка Пуск/Пауза
- 🕒 7. Кнопка Отсрочка старта
- 🔇 8. Кнопка Бесшумного режима
- ↺ 9. Кнопка Reverse Plus (изменение направления вращения барабана)
- 🔄 10. Кнопка Освежение
- 11. Кнопка Вкл/Выкл

ⓘ Нажимайте сенсорные кнопки пальцем в области со значком или названием функции. Не надевайте перчатки при управлении панелью. Следите за чистотой и сухостью панели управления.

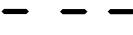

5.1 Дисплей



Символ на дисплее	Описание символа
☀☀☀	параметр сушки белья: для глажки, для шкафа, интенсивная сушка
☰	включен режим время сушки
🕒	включена отсрочка старта

Символ на дисплее	Описание символа
	индикатор: проверить конденсатор
	индикатор: очистите фильтр
	индикатор: слейте воду из контейнера
	блокировка от детей включена
	неправильный выбор или ручка установлена в положение «Сброс» ●
	индикатор: фаза сушки
	индикатор: фаза охлаждения
	индикатор: фаза противосминания
1 : 50	длительность программы
+30 _{min.} , +60 _{min.} , +90 _{min.} , +2ч	продление фазы противосминания по умолчанию: +30мин, +60мин, +90мин, +2ч)
: 10.2 : 00	выбор времени сушки (10мин-2ч)
1ч.20ч	выбор отсрочки старта (1ч-20ч)

6. ТАБЛИЦА ПРОГРАММ

Программы	Загрузка ¹⁾	Свойства / Обозначения на этикетках ²⁾
Еco ^{3) 4)}	9,0 кг	Программа подходит для сушки влажного хлопчатобумажного белья и является наиболее эффективной программой с точки зрения энергопотребления для сушки влажного хлопчатобумажного белья. Уровень сушки не регулируется и по умолчанию установлен как Сушка для шкафа / готово для хранения.
MixCare / Смешанные ткани	5,0 кг	Предназначена для обычной сушки того, что вы стираете без сортировки. Равномерно сушит одежду из хлопка, хлопок-синтетических смесей и синтетики.
Cottons / Хлопок	9,0 кг	Программа для белого и цветного хлопчатобумажного белья. По умолчанию установлен уровень сушки для хранения в шкафу.
Synthetics / Синтетика	4,0 кг	Смешанные изделия, содержащие в основном синтетические волокна, такие как полиэстер, полиамид и т.д.
Delicates / Деликатные ткани	2,0 кг	Рекомендуется для деликатных тканей общего назначения, таких как вискоза, искусственный шелк, акрил и их смесовые материалы.
Wool / Шерсть  	1,0 кг	Аккуратно сушит шерстяные вещи, которые можно стирать в машине или вручную. Уберите вещи сразу после завершения программы.
Silk / Шелк 	0,5 кг	Сохраняет форму деликатных вещей, которые можно стирать в машине или вручную, таких как шелк, минимизируя складки с помощью нежного теплого воздуха и мягких движений.
Sportswear / Спортивная одежда	4,0 кг	Предназначена для сушки спортивной одежды из синтетических волокон, включая полиэстер, эластановые смеси и полиамид.
Down Jackets / Пуховики 	2,0 кг	Автоматическая программа, которая точно сушит даже внутреннюю изоляцию курток с перьевым пухом, пухом или синтетическим наполнителем. Сохраняет внешний вид и теплозащитные свойства одежды.
Outdoor / Куртки, спортивная одежда 	2,0 кг	Поддерживает функциональность верхней одежды из технических тканей и восстанавливает водоотталкивающие свойства водонепроницаемых курток и курток-дождевиков со съемной подкладкой (пригодных для сушки в сушильной машине).
Hygiene / Гигиена 	5,0 кг	Сушит и дезинфицирует ваши вещи, поддерживая температуру выше 60°C в течение определенного времени, уничтожая 99,9% бактерий и вирусов ⁵⁾ . Примечание: Этот цикл должен использоваться только для влажных вещей. Не подходит для деликатных вещей.

Программы	Загрузка ¹⁾	Свойства / Обозначения на этикетках ²⁾
BedLinen XL / Постельное белье XL	4,5 кг	Одновременно сушит до трех комплектов постельного белья. Минимизирует скручивание и спутывание крупных предметов, чтобы каждый предмет постельного белья достиг однородной сухости без влажных пятен. 

1) Максимальный вес относится к сухим вещам.

2) Для значения символов на ткани см. раздел «Советы и рекомендации: Подготовка белья».

3) Это эталонная программа, используемая для оценки соответствия требованиям экодизайна и энергетической маркировки ЕС, Регламенты (ЕС) 2023/2533 и (ЕС) 2023/2534. Эта программа способна сушить хлопковое белье, начиная с начальной влажности загрузки 60 % до конечной влажности 0 %.

4) Программа Eco эквивалентна « Cottons Eco / Эко Хлопок», которая является «Стандартной программой для хлопка» согласно Регламенту Комиссии ЕС № 392/2012. Она подходит для сушки обычного мокрого хлопкового белья.

5) Протестировано на Candida albicans, MS2 Bacteriophage и Escherichia coli в ходе внешних испытаний, проведенных Swissatest Testmaterialien AG в 2021 году (Отчет об испытаниях № 20212038).

6.1 Уход за шерстью Woolmark - Blue



Программа сушки шерсти в этой машине одобрена компанией Woolmark для сушки шерстяных изделий, имеющих маркировку «ручная стирка», при условии, что сушка выполняется согласно инструкциям производителя данной машины. Для других инструкций по стирке следуйте рекомендациям на этикетке изделия. M2140

Знак Woolmark во многих странах является сертификационным знаком.



7. ОПЦИИ

7.1 Усиленное Антисминание

Увеличивает фазу защиты от сминания на 30, 60, 90 минут или 2 часа в конце цикла сушки. Эта функция уменьшает сминание. Во время фазы защиты от сминания белье можно извлечь.

7.2 Уровень сушки

Эта функция помогает увеличить степень сушки белья. Есть 3 варианта:

-  Интенсивная сушка
-  Для шкафа
-  Для глажки

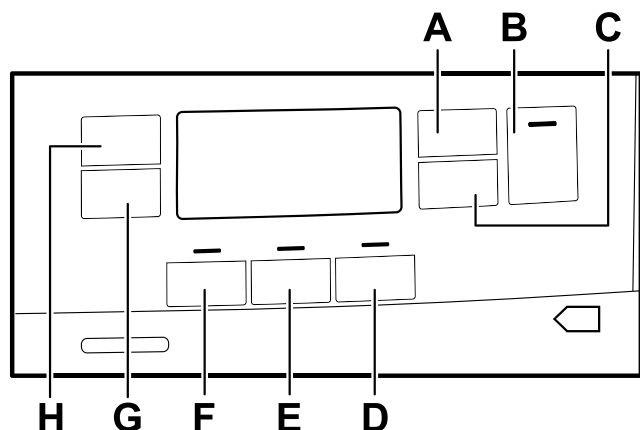



Регулировка конечной влажности

 Это может быть необходимо, поскольку на результат сушки влияют многие условия, например, тип воды, напряжение питания или температура окружающей среды и т.д.

КАК ДОСТИЧЬ ИДЕАЛЬНОЙ СУШКИ:



1. Попробуйте отрегулировать опции уровня сушки (см. опцию Уровень сушки выше).
2. Если вы хотите дополнительно увеличить степень сушки белья, вы можете изменить стандартную настройку сушки (см. ниже). Эта регулировка будет действовать для большинства программ, за исключением Eco, Wool / Шерсть, Duvet / Пуховые изделия, Down Jacket / Пуховики, Refresh / Освежение, если эти программы доступны на данной машине.

 Каждый раз, когда вы входите в режим «Регулировка конечной влажности», ранее установленная степень конечной влажности изменится на следующее значение (например, ранее установленная степень -  - изменится на -  -).

Чтобы изменить стандартную степень конечной влажности:

1. Нажмите кнопку вкл/выкл, чтобы включить прибор.
2. С помощью ручки выбора программы выберите любую программу.
3. Подождите примерно 8 секунд.
4. Одновременно нажмите и удерживайте кнопки (F) и (E).

Загорится один из этих индикаторов:

- -  - максимальная сушка
- -  - более сухое белье
- -  - стандартная сушка белья

5. Снова нажмите и удерживайте кнопки (F) и (E) до тех пор, пока не загорится индикатор нужного уровня. Если дисплей вернется в обычный режим (будет отображено время выбранной программы из пункта 2, во время установки степени конечной влажности, нажмите и удерживайте кнопки (F) и (E) еще раз, чтобы войти в режим «Регулировка конечной влажности» (ранее установленная степень конечной влажности изменится на следующее значение).
6. Чтобы принять выбранную степень конечной влажности, подождите 5 с и дисплей вернется в обычный режим.

Уровень сушки	Символ на дисплее
- ☐ - Максимальная сушка	+ []
- - Более сухое белье	+ []
- ☐ - Стандартная сушка белья	[]

7.3 Время сушки

Вы можете установить время сушки от минимум 10 мин до максимум 2 часов. Необходимая продолжительность зависит от количества белья в устройстве.

белья в устройстве.

-  Рекомендуем установить короткую продолжительность для небольшого количества белья или для одной вещи.

РЕКОМЕНДАЦИИ ПО ВРЕМЕНИ СУШКИ

до 10 мин	только действие холодного воздуха (без нагрева)
10 - 40 мин	досушивание для улучшения сушки после предыдущего цикла
> 40 мин	полная сушка небольших загрузок белья до 4 кг, хорошо отжатого (>1200 об/мин)

7.4 Время сушки для программы Wool / Шерсть

Опция, подходящая для программы Wool / Шерсть, позволяет отрегулировать конечный уровень сушки.

7.5 Бесшумный режим

Прибор работает с низким уровнем шума, не влияя на качество сушки. Прибор работает медленно, а цикл увеличивается.

7.6 Reverse Plus

Увеличивает частоту вращения барабана в обратную сторону, чтобы уменьшить скручивание и запутывание белья. Для повышения равномерности сушки и снижения сминания. Рекомендуется для крупных или длинных предметов (например, простыни, брюки, длинные платья).

7.7 Освежение

Для освежения одежды, которая была убрана на хранение.

Максимальная загрузка не должна превышать 1 кг.

7.8 Таблица опций

Программы ¹⁾	Уровень Сушки	Усиленное Антисминание	Освежение	Reverse Plus	Бесшумный режим	Время сушки
Еco	●	●				
MixCare XL / Смешанные ткани	● ●	●		●		●
Cottons / Хлопок	● ● ●	●	●	●	●	●
Synthetics / Синтетика	● ● ●	●	●	●	●	●
Delicates / Деликатные ткани	●	●				
Wool / Шерсть						● ²⁾
Silk / Шелк	●	●				
Sportswear / Спортивная одежда	●	●				
Down Jackets / Пуховики	● ●	●				
Outdoor / Куртки, спортивная одежда	●	●				
Hygiene / Гигиена	●	●				
BedLinen XL / Постельное белье XL	● ● ●	●		●		●

1) Вместе с программой вы можете установить одну или несколько опций. Чтобы активировать или деактивировать их, нажмите соответствующую сенсорную кнопку.

2) См. раздел ОПЦИИ: Время сушки для программы Шерсть.

8. НАСТРОЙКИ

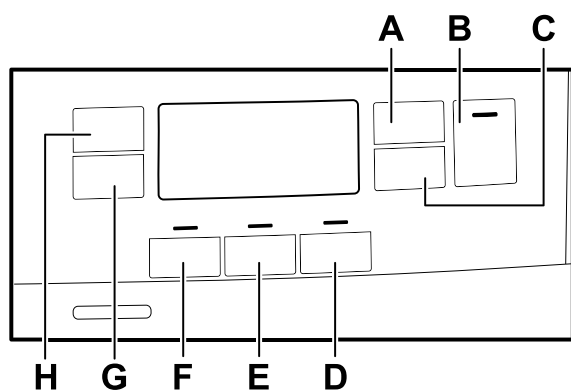

- A. Кнопка Време сушки ☹️
- B. Кнопка Пуск/Пауза ▶️||
- C. Кнопка Отсрочка старта ⌚
- D. Кнопка Бесшумного режима 📢
- E. Кнопка Reverse Plus ↻
- F. Кнопка Освежение 🔄
- G. Кнопка Усиленное Антисминание 🧼
- H. Кнопка уровня Сушки ☀️

8.1 Функция блокировки от детей

Эта опция предотвращает игру детей с прибором во время работы программы.

Сенсорные кнопки заблокированы.

Разблокирована только кнопка вкл/выкл.

Активация функции блокировки от детей:

1. Нажмите кнопку вкл/выкл для включения прибора.
2. Нажмите и удерживайте кнопку (D) несколько секунд.

Загорится индикатор блокировки от детей.

ⓘ Можно отключить блокировку от детей во время работы программы.

Нажмите и удерживайте те же кнопки, пока индикатор блокировки от детей не погаснет. Функция блокировки от детей недоступна в течение 8 с после включения прибора.

8.2 Индикатор контейнера для воды

По умолчанию индикатор контейнера для воды включен.

Он загорается по завершении программы или когда необходимо опорожнить контейнер для воды.

ⓘ Если установлен комплект для слива воды (дополнительные аксессуары), прибор автоматически сливает воду из контейнера для воды. В этом случае мы рекомендуем отключить индикатор контейнера для воды.

Отключение индикатора контейнера для воды:

1. Нажмите кнопку вкл/выкл для включения прибора.
2. Подождите примерно 8 секунд.
3. Одновременно нажмите и удерживайте кнопки (H) и (G). На дисплее отобразится «Выкл», индикатор контейнера для воды будет отключен. Через 5 секунд дисплей вернется в обычный режим.

ⓘ Чтобы снова активировать индикатор контейнера для воды, повторите описанную процедуру. На дисплее отобразится «Вкл», индикатор контейнера для воды будет включен.

8.3 Включение/выключение звукового сигнала

Чтобы отключить или включить звуковые сигналы, одновременно нажмите и удерживайте примерно 2 секунды кнопки (D) и (C).

8.4 Счетчик часов работы

Эта функция позволяет отобразить общее время работы прибора в часах, подсчитанное с момента его первого включения. Отображается фактическое время работы циклов (не включая паузы или отсрочку старта).

Чтобы просмотреть это значение, выполните следующие действия:

1. Включите прибор, нажав кнопку вкл/выкл.
2. Нажмите и удерживайте кнопки F и D несколько секунд.
3. Через 3 секунды на дисплее отобразится общее количество часов работы прибора: например, если время работы 1276 часов, на дисплее появится текст Hg на 2 секунды, затем 12 на 2 секунды, за которым следует 76. Это значение отображается последовательно двумя цифрами: первые две цифры обозначают тысячи и сотни, вторые две - десятки и единицы.

Чтобы выйти из этого режима, нажмите любую кнопку, поверните ручку управления или выключите прибор.

8.5 Возврат к заводским настройкам

Эта функция позволяет восстановить заводские настройки по умолчанию. Будут сброшены сохраненные параметры и режимы работы.

Чтобы активировать эту опцию, выполните следующие действия:

1. Включите прибор, нажав кнопку вкл/выкл.
 2. Подождите примерно 8 секунд.
 3. Нажмите и удерживайте кнопки E и D несколько секунд.
 4. Прибор подтвердит операцию, отобразив - - - .
- ⓘ Если процедура не сработает (это может произойти из-за тайм-аута или неправильной комбинации кнопок), выключите прибор и повторите последовательность с начала.

9. ПЕРЕД ПЕРВЫМ ИСПОЛЬЗОВАНИЕМ

- ⓘ Блокировка заднего барабана снимается автоматически при первом включении сушилки.
Может быть слышен шум.

Для снятия блокировки заднего барабана:

1. Включите прибор.
2. Установите любую программу.
3. Нажмите кнопку Пуск/Пауза.

Барабан начинает вращаться. Блокировка заднего барабана автоматически снимается.

Перед тем как сушить вещи в приборе:

- Протрите барабан влажной тканью.
- Запустите программу длительностью 1 час с влажным бельем.

- ⓘ В начале цикла сушки (первые 3-5 мин) может быть несколько повышенный уровень шума. Это нормально, так как запускается компрессор. Характерно для приборов с компрессором, таких как холодильники и морозильники.

9.1 Необычный запах

Прибор плотно упакован. После распаковки нового прибора может ощущаться необычный запах. Это нормально для абсолютно новых изделий.

Прибор изготовлен из нескольких разных материалов, которые вместе могут иметь необычный запах. Со временем, после нескольких циклов сушки, необычный запах постепенно исчезнет.

9.2 Шумы

ⓘ Во время цикла сушки могут быть слышны различные шумы. Это совершенно нормальные рабочие звуки.

Работающий компрессор.

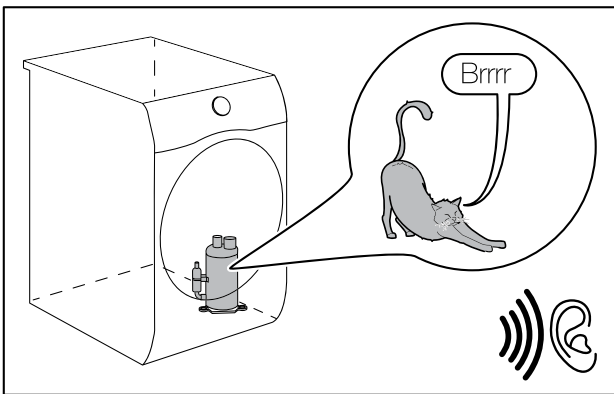

Работающие вентиляторы.

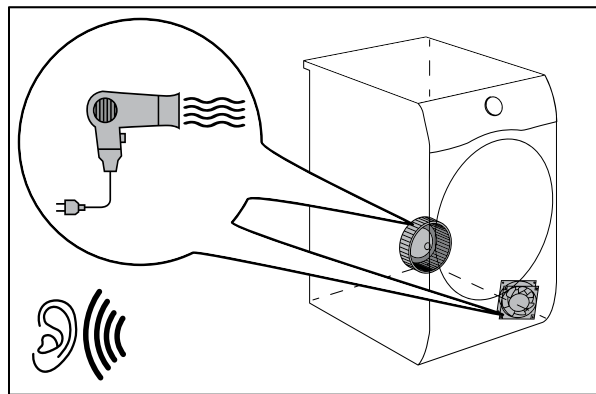

Вращающийся барабан.

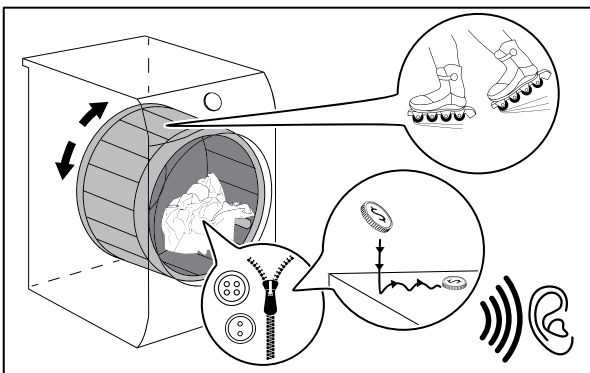

Работающий насос и перекачивание конденсата в емкость.

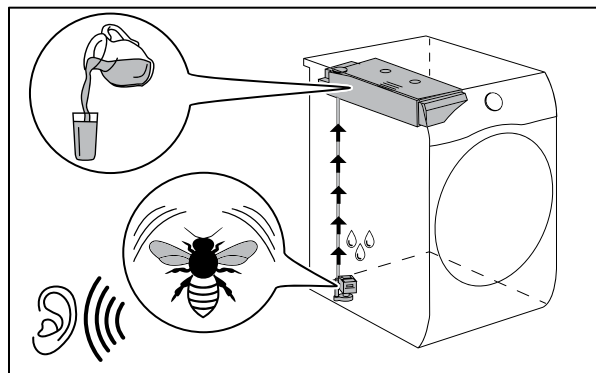

10. ЕЖЕДНЕВНОЕ ИСПОЛЬЗОВАНИЕ

10.1 Запуск программы без отсрочки старта

1. Подготовьте белье и загрузите прибор.

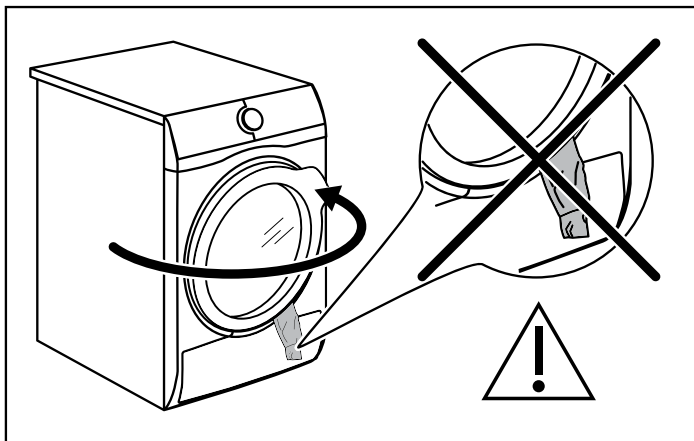

ВНИМАНИЕ!

Убедитесь, что при закрытии дверцы белье не защемляется между дверцей прибора и резиновым уплотнителем.

2. Нажмите кнопку вкл/выкл для активации прибора.

3. Установите подходящую программу и опции для данного типа загрузки.

На дисплее отобразится продолжительность программы.

 Фактическое время сушки зависит от типа загрузки (количества и состава), температуры в помещении и начальной влажности после отжима вашего белья.

4. Нажмите кнопку Пуск/Пауза. Программа запустится.

10.2 Запуск программы с отсрочкой старта

1. Установите подходящую программу и опции для данного типа загрузки.

2. Нажимайте кнопку Отсрочка старта, пока на дисплее не отобразится нужное время отсрочки.

Вы можете задать отсрочку старта программы от минимум 1 часа до максимум 20 часов.

3. Нажмите кнопку Пуск/Пауза.

На дисплее появится обратный отсчет времени до старта.

По завершении обратного отсчета программа запустится.

10.3 Изменение программы

1. Нажмите кнопку вкл/выкл для отключения прибора.

2. Нажмите кнопку вкл/выкл для включения прибора.

3. Установите программу.

Или:







1. Поверните ручку управления в положение Сброс ●.

2. Подождите 1 секунду. На дисплее появится — — —.

3. Установите программу.

10.4 В конце программы

По завершении программы:







- Раздается прерывистый звуковой сигнал.
- На дисплее появляется  :  .
- Загорается индикатор .
- Могут загореться индикаторы Фильтр  и Контейнер .
- Загорается индикатор Пуск/Пауза.

Прибор продолжает работать в режиме предотвращения сминания примерно 30 минут или дольше, если была установлена опция Усиленное Антисминание (см. раздел Опции - Усиленное Антисминание).

Режим Антисминание уменьшает складки.

Вы можете достать белье до завершения этого режима. Для получения лучших результатов рекомендуем доставать белье, когда режим почти завершен.

По окончании режима Антисминание:

- На дисплее по-прежнему отображается  :  .
- Индикатор  гаснет.
- Индикаторы Фильтр  и Контейнер  остаются включенными.
- Индикатор Пуск/Пауза гаснет.

1. Нажмите кнопку вкл/выкл для отключения прибора.
2. Откройте дверцу прибора.
3. Достаньте белье.
4. Закройте дверцу прибора.

Возможные причины неудовлетворительной сушки:

- Неправильные базовые настройки уровня сушки. См. раздел Опции - Уровень сушки - Регулировка конечной влажности.
- Слишком низкая или высокая температура в помещении. Оптимальная температура в помещении 18-25°C.
- ① Всегда очищайте фильтр и опорожняйте контейнер для воды по окончании программы.
- ① После каждого цикла слегка приоткрывайте дверцу, чтобы избежать скопления влаги.

10.5 Режим низкого энергопотребления

Для экономии электроэнергии эта функция автоматически отключает прибор:

- Через 5 минут, если вы не запустили программу.
- Через 5 минут после окончания программы или режима Антисминание.
- ① Время сокращается до 30 секунд, если ручка управления находится в положении Сброс ●.
- ① При переходе прибора в режим низкого энергопотребления дисплей и индикаторы выключаются. Вы можете снова активировать прибор, нажав кнопку вкл/выкл.

11. СОВЕТЫ И РЕКОМЕНДАЦИИ

11.1 Подготовка белья





 Загрузка барабана до максимальной вместимости, указанной для соответствующих программ, поможет экономить электроэнергию.

 Очень часто после стирки вещи сбиваются в комок. Сушка сбившегося белья неэффективна.

Чтобы обеспечить надлежащую циркуляцию воздуха и равномерную сушку, рекомендуется встряхивать и загружать вещи в сушилку по одной.

Для обеспечения надлежащего процесса сушки:

- Застегните молнии.
- Застегните кнопки на чехлах одеял.
- Не сушите незакрепленные ленты и пояса (например, фартуков). Завяжите их перед запуском программы.
- Выньте все предметы из карманов.
- Выверните изделия с внутренним хлопковым слоем наизнанку. Хлопковый слой должен быть снаружи.
- Всегда выбирайте программу, подходящую для типа белья.
- Не сушите вместе светлые и темные цвета.
- Для предотвращения усадки используйте соответствующую программу для хлопчатобумажных, трикотажных изделий и изделий ручной вязки.
- Не превышайте максимальную загрузку, указанную в описании программ или на дисплее.
- Сушите только белье, пригодное для машинной сушки. См. этикетки изделий.
- Не сушите вместе крупные и мелкие вещи. Мелкие вещи могут застревать внутри крупных и оставаться влажными.
- Встряхните крупные предметы одежды перед загрузкой в сушилку. Это поможет избежать оставшихся влажных участков после сушки.

Обозначение на этикетке	Описание
	Белье件годно для машинной сушки.
	Белье件годно для машинной сушки при высоких температурах.
	Белье件годно для машинной сушки только при низких температурах.
	Белье не件годно для машинной сушки.

12. ЧИСТКА И УХОД

12.1 Периодический график очистки

Регулярная чистка помогает продлить срок службы вашего прибора.

Если прибор не используется в течение длительного времени, отключите его от сети.

Рекомендуемый график периодической чистки:

Чистка фильтра	Когда мигает индикатор 
Опорожнение контейнера для воды	Когда мигает индикатор 
Чистка конденсатора	Когда мигает индикатор 
Чистка барабана	Каждые два месяца
Чистка панели управления и корпуса	Каждые два месяца
Чистка вентиляционных отверстий	Каждые два месяца

В следующих пунктах объясняется, как чистить каждую деталь.

12.2 Удаление посторонних предметов

 Перед запуском цикла сушки убедитесь, что карманы пустые, а все свободные элементы завязаны. См. раздел «Подготовка белья».

Удалите все посторонние предметы, которые могут оказаться в барабане после цикла сушки (например, металлические заколки, пуговицы, монеты и т.д.).

12.3 Чистка фильтра

В конце каждого цикла загорается индикатор фильтра , указывая на необходимость его чистки.

 Фильтр собирает ворсинки во время цикла сушки.

Для обеспечения оптимальных результатов сушки регулярно чистите фильтр. Засоренный фильтр приводит к увеличению длительности сушки и, как следствие, повышению энергопотребления.

Чистите фильтр вручную. При необходимости используйте пылесос.

ВНИМАНИЕ!

При чистке фильтров ворсинки следует выбрасывать в мусорное ведро, а не смывать в канализацию, чтобы избежать распространения микропластика в сточных водах.

1. Откройте дверцу. Вытяните фильтр вверх.

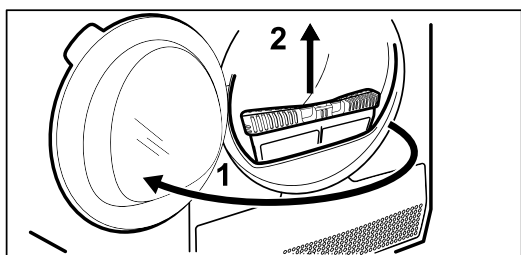

2. Нажмите на крючок, чтобы открыть фильтр.

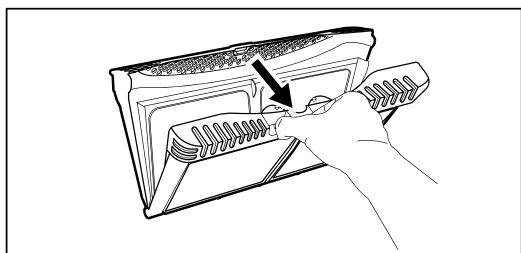

3. Удалите ворс с обеих частей фильтра руками.

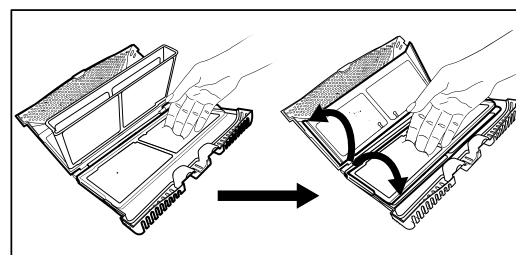

Выбросьте ворс в мусорное ведро.

4. При необходимости очистите фильтр пылесосом. Закройте фильтр.

5. При необходимости удалите ворс с паза и уплотнителя фильтра. Можно использовать пылесос. Установите фильтр обратно в паз.

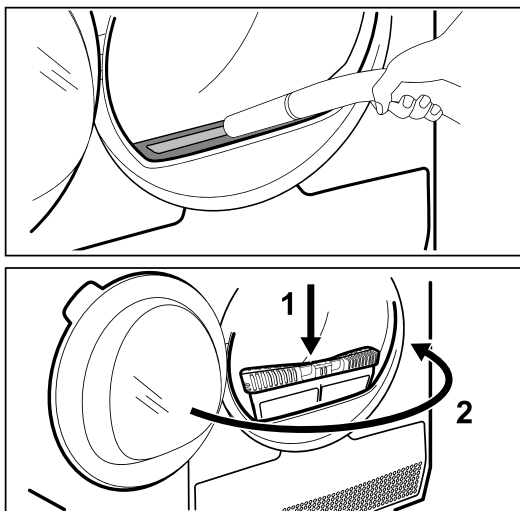

12.4 Слив воды из емкости

После каждого цикла сушки опорожняйте емкость для конденсата.

Если емкость для конденсата заполнена, программа автоматически останавливается. На дисплее загорается символ , необходимо слить воду из емкости.

Чтобы слить воду из емкости:

1. Выдвиньте емкость, удерживая ее в горизонтальном положении.

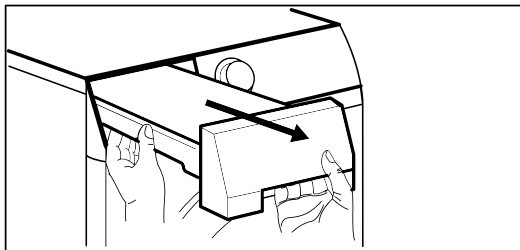

2. Вытащите и слейте воду в раковину или другую емкость.

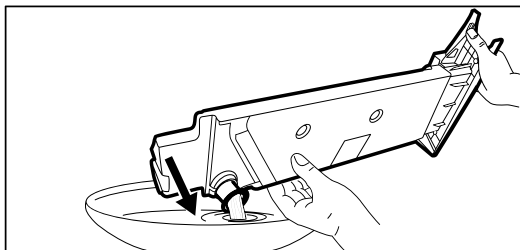

3. Вставьте пластиковую трубку обратно и установите емкость на место.

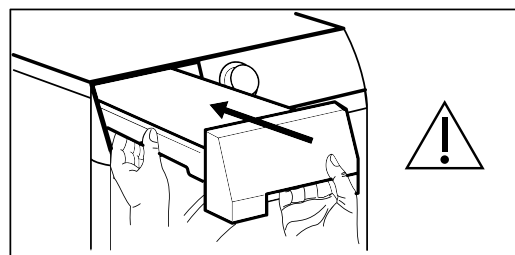

4. Для продолжения программы нажмите кнопку Пуск/Пауза .

12.5 Чистка конденсатора

Если на дисплее мигает символ теплообменника , проверьте конденсатор и его отсек. При необходимости почистите. Выполняйте проверку не реже одного раза в 6 месяцев.

ВНИМАНИЕ!

Не касайтесь металлической поверхности голыми руками. Опасность травмы. Используйте защитные перчатки. Аккуратно очищайте, чтобы не повредить металлическую поверхность.

ВНИМАНИЕ!

Не используйте пылесос с жесткой насадкой для удаления ворсинок с конденсатора, это может повредить ребра конденсатора, что приведет к снижению производительности прибора и увеличению времени сушки.

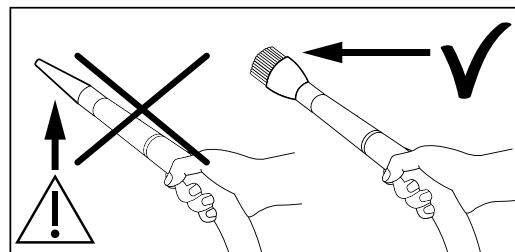

Чтобы проверить:

1. Откройте дверцу. Вытяните фильтр вверх.

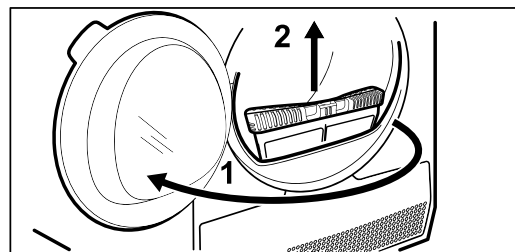

2. Откройте крышку конденсатора.

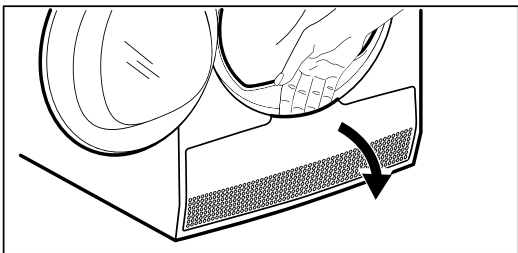

3. Поверните рычаги, чтобы разблокировать крышку конденсатора и опустите крышку.

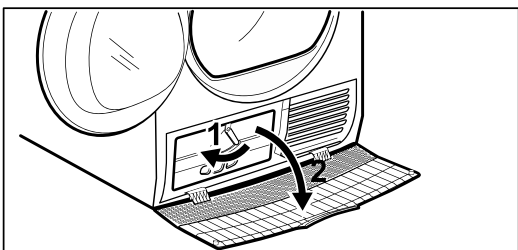

4. При необходимости удалите ворс с конденсатора и из его отсека. Можно использовать пылесос с щеткой.

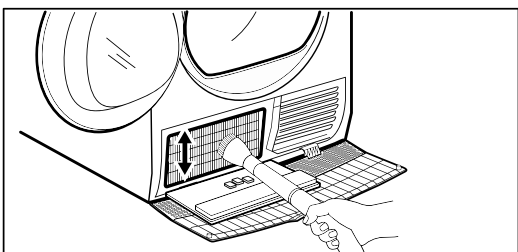

5. Закройте крышку конденсатора.

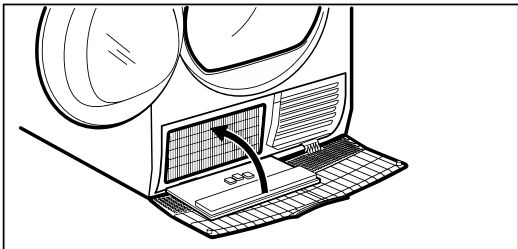

6. Поверните рычаги до щелчка.

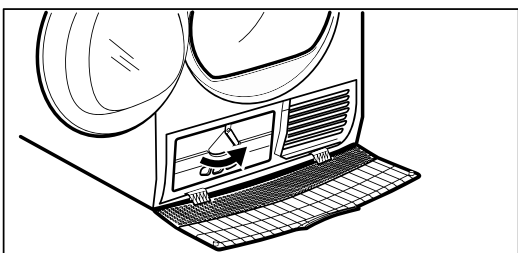

7. Установите фильтр на место.

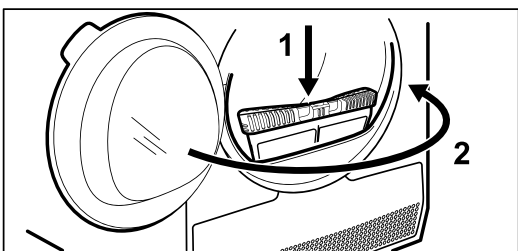

12.6 Чистка барабана

⚠ ПРЕДУПРЕЖДЕНИЕ! Перед чисткой отключите прибор от электросети.

Для очистки внутренней поверхности барабана и лопаток используйте нейтральное моющее средство. Вытрите очищенные поверхности мягкой тканью.

⚠ ВНИМАНИЕ! Не используйте абразивные материалы и металлическую мочалку для чистки барабана.

12.7 Чистка панели управления и корпуса

Для очистки панели управления и корпуса используйте нейтральное моющее средство. Протирайте влажной тканью. Высушите очищенные поверхности мягкой тканью.

⚠ ВНИМАНИЕ! Не используйте средства для чистки мебели и моющие средства, которые могут вызвать коррозию.

12.8 Чистка вентиляционных отверстий

Используйте пылесос, чтобы удалить ворс из вентиляционных отверстий.

13. ПОИСК И УСТРАНЕНИЕ НЕИСПРАВНОСТЕЙ

 **ПРЕДУПРЕЖДЕНИЕ!** См. главы по технике безопасности.

13.1 Коды ошибок

Прибор не запускается или останавливается во время работы.

Сначала попробуйте найти решение проблемы (см. таблицу). Если неисправность не устраняется, обратитесь в авторизованный сервисный центр.

 **ПРЕДУПРЕЖДЕНИЕ!** Перед проведением любой проверки отключите прибор от электросети.

При возникновении серьезных неполадок включаются звуковые сигналы, на дисплее отображается код ошибки, а кнопка Пуск/Пауза может непрерывно мигать:

Код ошибки	Возможная причина	Способ устранения
E50	Перегрузка двигателя. Слишком много белья или оно застряло в барабане.	Программа не была завершена. Извлеките белье из барабана, установите программу и перезапустите цикл.
E90 или E91	Внутренняя неисправность. Отсутствует связь между электронными элементами прибора.	Программа была неправильно завершена или прибор выключился слишком рано. Выключите и снова включите прибор. Если код ошибки появляется снова, обратитесь в авторизованный сервисный центр.
E90	Нестабильное электропитание.	Если прибор показывает E90 , подождите, пока электропитание стабилизируется, затем нажмите Пуск. Если прибор приостановил цикл без каких-либо указаний, нажмите Пуск. Если предупреждение появится снова, проверьте целостность кабеля питания / розетки или основного источника питания.

Если на дисплее отображаются другие коды ошибок, отключите и снова включите прибор. Если проблема не устраняется, обратитесь в авторизованный сервисный центр.

При других проблемах с сушильной машиной см. возможные решения в таблице ниже.

13.2 Поиск и устранение неисправностей

Проблема	Возможное решение
Вы не можете активировать прибор.	Убедитесь, что сетевая вилка подключена к сетевой розетке. Проверьте предохранитель в щитке (бытовая проводка).
Программа не запускается.	Нажмите кнопку Пуск/Пауза. Убедитесь, что дверца прибора закрыта.
Дверца прибора не закрывается.	Убедитесь, что фильтр установлен правильно. Убедитесь, что белье не зажато между дверцей прибора и резиновым уплотнителем.
Прибор останавливается во время работы.	Убедитесь, что резервуар для воды пуст. Нажмите Пуск/Пауза, чтобы продолжить программу. Загрузка слишком мала, увеличьте загрузку или используйте программу Сушка по времени.
Слишком долгое время цикла или неудовлетворительный результат сушки. ¹⁾	Убедитесь, что вес белья подходит для длительности программы.
	Убедитесь, что фильтр чистый.
	Белье слишком мокрое. Отожмите белье в стиральной машине еще раз.
	Убедитесь, что температура в помещении выше +5°C и ниже +35°C. Оптимальная температура помещения 18°C - 25°C.
На дисплее отображается — — —.	Установите программу Сушка по времени или Усиленную сушку. ²⁾
	Если вы хотите установить новую программу, деактивируйте и активируйте прибор. Убедитесь, что опции подходят для программы.

1) После максимум 5 часов программа завершается автоматически.

2) Некоторые области могут остаться влажными при сушке крупных предметов (например, постельного белья).

Если результаты сушки неудовлетворительные:

Была установлена неправильная программа.

- Фильтр засорен.
- Конденсатор засорен.
- В приборе было слишком много белья.
- Барабан загрязнен.
- Неправильная настройка датчика проводимости (см. раздел «Опции - Уровень сушки - Регулировка конечной влажности» для лучшей настройки).
- Вентиляционные отверстия засорены.
- Температура в помещении слишком низкая или высокая (оптимальная температура 18-25°C).

14. ЗНАЧЕНИЯ ПОТРЕБЛЕНИЯ

15.1 Введение

- ❗ В данном руководстве пользователя приводятся две разные ссылки на нормативы ЕС, касающиеся энергетической маркировки и экодизайна.
- Регламенты (ЕС) No 932/2012 и (ЕС) No 392/2012, действующие до 30 июня 2025 г., относятся к классам энергоэффективности от A+++ до D.
 - Регламент (ЕС) 2023/2534, вступающий в силу с 1 июля 2025 г., относится к классам энергоэффективности на маркировке от A до G.
- ❗ QR-код на энергетической маркировке, прилагаемой к прибору, обеспечивает ссылку на веб-страницу с информацией о характеристиках прибора в базе данных EPREL ЕС. Сохраните энергетическую маркировку вместе с инструкцией по эксплуатации и другими документами, прилагаемыми к данному прибору. Ту же информацию можно найти в EPREL, используя ссылку <https://eprel.ec.europa.eu> и название модели и серийный номер, указанные на табличке с техническими данными прибора. О местонахождении таблички см. в главе «Описание изделия».

14.2 Условные обозначения

kg	Загрузка белья.	об/мин	Вращение.
kWh	Потребление энергии.		
чч:мм	Продолжительность программы.		
%	Начальная влажность после отжима и целевая конечная влажность после сушки. Чем выше скорость отжима, тем выше шум, но ниже начальная влажность и потребление энергии при сушке белья.		

14.3 В соответствии с Регламентами Комиссии (ЕС) 2023/2533, (ЕС) 2023/2534 и (ЕС) 392/2012.

- ❗ Приведенные значения получены в лабораторных условиях в соответствии с релевантными стандартами. Различные параметры могут изменить данные, например: количество белья, тип белья и окружающие условия. Начальная влажность белья, тип воды, напряжение питания и изменение настроек программы по умолчанию также могут повлиять на потребление энергии, длительность программы сушки и конечную влажность.

Программа	Загрузка (кг)	Вращение (об/мин)	Начальная влажность (%)	Время сушки (ч:мин)	Потребление энергии (кВт*ч)	Конечная влажность (%)
Есо 1) 2)	9,0	1000	60	3:19	1,68	0,0
Есо 1) 2)	4,5	1000	60	1:50	0,86	0,0

1) Это референсная программа, используемая для оценки соответствия нормативам ЕС по экодизайну и энергетической маркировке, Регламенты (ЕС) 2023/2533 и (ЕС) 2023/2534. Данная программа способна высушить хлопчатобумажное белье из начальной влажности загрузки 60% до конечной влажности загрузки 0%.

2) Программа Есо эквивалентна программе «Хлопок Есо», которая является «Стандартной программой для хлопка» в соответствии с Регламентом ЕС No 392/2012. Она подходит для сушки обычного влажного хлопчатобумажного белья.

Потребляемая мощность в различных режимах

Потребляемая мощность в выключенном режиме (Вт)	Потребляемая мощность в режиме ожидания (Вт)	Отсрочка старта (Вт)
0.05	0.05	4.00



Время перехода в режим выключено/ожидание - не более 15 минут.

14.4 Обычные программы

ⓘ Приведенные значения являются ориентировочными.

Программа	Загрузка (кг)	Вращение (об/мин)	Начальная влажность (%)	Время сушки (ч:мин)	Потребление энергии (кВт*ч)	Конечная влажность (%)
Хлопок Интенсивная сушка	9,0	1000	60	4:07	2,07	-3,0
Хлопок Интенсивная сушка	4,5	1000	60	2:29	1,24	-3,0
Хлопок Сушка для глажки	9,0	1000	60	2:16	1,19	12,0
Хлопок Сушка для глажки	4,5	1000	60	1:30	0,78	12,0
Синтетика Интенсивная сушка	4,0	1200	40	1:17	0,59	0,0
Синтетика Сушка для шкафа	4,0	1200	40	1:08	0,53	1,0
Синтетика Сушка для глажки	4,0	1200	40	0:51	0,36	12,0
Шерсть	1,0	1200	35	2:12	1,49	5,0

15. ЗАБОТА ОБ ОКРУЖАЮЩЕЙ СРЕДЕ

Перерабатывайте материалы, имеющие обозначение . Утилизируйте упаковку, положив ее в соответствующие контейнеры. Содействуйте защите окружающей среды и здоровья людей путем вторичной переработки отходов электротехнического и электронного оборудования. Не выбрасывайте устройства, имеющие обозначение , вместе с бытовыми отходами. Доставьте изделие в местный пункт вторичной переработки или обратитесь в муниципалитет.

