

# Casarte

## Посудомоечная машина

### CASDWD14379BU

#### Руководство пользователя



Пожалуйста, внимательно прочитайте данное руководство перед использованием устройства. Сохраните его для дальнейшего использования



# Содержание

■ Меры предосторожности.....	1
■ Руководство по установке.....	4
■ Знакомство с посудомоечной машиной.....	20
Название составных частей.....	20
Панель управления.....	21
■ Добавление моющих средств.....	22
Моющее средство.....	22
Ополаскиватель.....	24
Специальная соль.....	25
■ Загрузка посуды в посудомоечную машину.....	27
Подготовка посуды.....	28
Загрузка посуды в посудомоечную машину.....	28
■ Программы мойки.....	31
■ Использование посудомоечной машины.....	32
Работа программы.....	32
Отложенный запуск.....	33
Дополнительные функции.....	33
Блокировка для защиты от детей.....	34
Пользовательские настройки.....	35
■ Очистка и техобслуживание.....	36
График технического обслуживания.....	36
Очистка фильтра.....	37
Очистка разбрызгивателя.....	39
■ Устранение неисправностей.....	40
■ Интеллектуальная функция интернета вещей.....	42
■ Поиск и устранение неисправностей.....	43
■ Технические характеристики.....	44







# Меры предосторожности

## Уважаемые пользователи Casarte





Благодарим Вас за использование техники Casarte. Для того, чтобы лучше понять данное руководство и наслаждаться использованием данного продукта, а также чтобы избежать травм и повреждений, пожалуйста, внимательно ознакомьтесь со следующими обозначениями в данном руководстве и неукоснительно им следуйте.

 Запрещенные действия	 Обязательные действия	 <b>ПРИМЕЧАНИЕ</b> При неправильном выполнении действий возможен вред людям, предметам и имуществу.
---	---	---

### Источник питания

-  В данном изделии используется источник питания переменного тока напряжением 220 В/50 Гц. Электрическое оборудование должно быть оснащено устройствами защиты от перегрузки, такими как предохранители с подходящими техническими характеристиками. Счетчик электроэнергии, электропроводка и розетка должны выдерживать ток более 10А.
-  Это устройство должно быть заземлено. В случае неисправности или поломки заземление снижает риск поражения электрическим током, обеспечив путь наименьшего сопротивления для электрического тока.  
Посудомоечная машина снабжена шнуром с заземляющим проводом и вилкой с заземляющим контактом. Вилку следует подключать к розетке, которая установлена и заземлена в соответствии со всеми региональными правилами и нормативами.
-  Обязательно используйте оригинальный шнур питания, не заменяйте и не модифицируйте его без согласования с компанией-производителем. При подключении направьте шнур питания вниз и убедитесь, что он закреплен в определенном положении. Чрезмерный изгиб, вытягивание, намотка или запутывание шнура питания, а также размещение на нем тяжелых предметов могут повредить шнур, что создает опасность поражения электрическим током или возгорания.
-  При повреждении шнура питания его замену во избежание опасности должны производить изготовитель, сервисная служба или подобный квалифицированный персонал.
-  Розетка, к которой подключена посудомоечная машина, должна быть легкодоступной, чтобы пользователь мог с легкостью отключить устройство от сети.
-  Не прикасайтесь к вилке питания, не подключайте и не вынимайте вилку из розетки мокрыми руками во избежание поражения электрическим током.

### Особенности установки машины









-  В посудомоечной машине необходимо использовать только новые комплекты шлангов для подключения к водопроводу. Запрещается использовать повторно старые комплекты шлангов; Проведите шланги по задней части машины и защитите их открытые участки от воздействия источников тепла и острых краев окружающих предметов.
-  Если посудомоечную машину необходимо перенести с одного места установки на другое, она должна находиться в вертикальном положении, чтобы избежать перелива воды и повреждения машины. Посудомоечная машина предназначена для использования внутри помещений, устанавливайте ее только в помещении.
-  У посудомоечных машин с вентиляционными отверстиями внизу ковровое покрытие не должно закрывать эти отверстия.
-  При установке или перемещении посудомоечной машины будьте осторожны, чтобы не повредить кабели питания, наливной и сливной шланги.
-  При выборе встроенного варианта установки посудомоечной машины, закрепите ее в шкафу винтами, чтобы обеспечить устойчивость машины.

# Меры предосторожности

## Особенности использования

-  Ваша посудомоечная машина предназначена для домашнего бытового использования, она не подходит для коммерческого применения.
-  Бытовые посудомоечные машины следует использовать в помещении. Не используйте посудомоечную машину при температуре, ее необходимо переместить в теплое помещение на 24 часа, чтобы позволить наливному и сливному шлангам оттаять. К моменту включения посудомоечной машины шланги должны быть мягкими.
-  Поскольку посудомоечные машины во время работы выделяют тепло, не устанавливайте их вблизи нагревательных приборов, котлов или других источников тепла. Не ставьте посудомоечную машину вплотную к газопроводу и термочувствительным деталям, чтобы избежать рисков для безопасности. Если над посудомоечной машиной предполагается разместить газовую плиту, сначала необходимо проконсультироваться со специалистами по установке или проектировщиком кухни – это позволит соблюсти необходимые размеры и избежать сложностей с установкой и эксплуатацией.
-  Неправильная установка может привести к пожару, утечке воды, протечке и другим опасным ситуациям.
-  Не устанавливайте над посудомоечной машиной инструменты и оборудование, которые могут давать утечки, например, паровые шкафы, диспенсеры для воды и т.п.





## Особенности эксплуатации машины

-  Ножи и другие острые столовые приборы следует помещать в специальный контейнер или держатель для ножей и вилок острым концом вниз или горизонтально.
-  Если во время работы машины произошла утечка воды, выньте вилку из розетки, отключите подачу воды и обратитесь в службу поддержки клиентов для ремонта.
-  Перед очисткой или длительным неиспользованием посудомоечной машины отключите ее от сети и отключите подачу воды.
-  Если машина неисправна, особенно если панель управления треснула, сломана, испорчена кнопка или дверца плохо открывается и закрывается, выньте вилку из розетки, отключите подачу воды и обратитесь в службу поддержки клиентов для ремонта.
-  Посудомоечные машины предназначены только для мытья обычной домашней посуды. Не мойте посуду, загрязненную бензином, краской, ржавчиной, разъедающими веществами или кислотными и щелочными химикатами. Не используйте высококонцентрированные кислотные или щелочные чистящие средства.
-  Не прикасайтесь к горячей воде из сливного шланга во время мойки, чтобы не обжечься.
-  Не используйте посудомоечную машину для каких-либо других целей, не садитесь и не вставляйте на выдвижные ящики: все это может привести к повреждению посудомоечной машины.
-  Дверцу не следует постоянно оставлять открытой, так как это может привести к опрокидыванию машины.

# Меры предосторожности

 Не открывайте выдвижной ящик непосредственно во время мойки, так как при работе машины внутри находится пар высокой температуры, и есть опасность обжечься; Если вам нужно открыть выдвижной ящик во время мойки, приостановите выполнение программы, затем слегка приоткройте выдвижной ящик, чтобы вышел пар, и только после этого полностью откройте дверцу.

## Внимательно следите за детьми

-  Прибор не предназначен для использования лицами (включая детей) с пониженными физическими, сенсорными или умственными способностями или при отсутствии у них жизненного опыта или знаний, если они не находятся под присмотром или не проинструктированы об использовании прибора лицом, ответственным за их безопасность. Дети не должны без присмотра взрослых выполнять очистку и техническое обслуживание посудомоечной машины.
-  После распаковки посудомоечной машины не позволяйте детям играть с картонными, пластиковыми элементами упаковки, пенопластом и другими упаковочными материалами, поскольку существует опасность удушья.
-  Не разрешайте детям младше 8 лет самостоятельно пользоваться посудомоечной машиной или играть с ней. Не позволяйте детям приближаться к посудомоечной машине, когда ее дверца открыта, чтобы они не забрались в машину и не травмировались.
-  Запретите детям прикасаться к моющим средствам для посудомоечной машины и ополаскивателям. Некоторые моющие средства для посудомоечных машин обладают сильными щелочными свойствами, при случайном попадании на кожу при в глаза немедленно промойте эти места чистой водой.

## Техническое обслуживание посудомоечной машины

 Ремонт посудомоечной машины должен выполняться профессиональными специалистами. Неправильная установка непрофессионалами может привести к утечке воды или поражению электрическим током. Перед ремонтом выньте вилку из розетки и отключите подачу воды. При необходимости замены каких-либо компонентов машины, рекомендуется использовать оригинальные запасные части. Они полностью совместимы с устройством, позволяют поддерживать высокий уровень потребительских качеств и продлевают срок эксплуатации. Использование неоригинальных деталей может привести к неправильной работе машины и серьезным поломкам.

## Утилизация посудомоечной машины

 Посудомоечная машина, которую не планируется больше использовать, следует надлежащим образом утилизировать в соответствии с местными правилами или передать профессионалам. Прибор запрещено выбрасывать как обычный мусор, чтобы не нанести вред окружающей среде и не вызвать другие опасности.

# Руководство по установке

Снимите с машины упаковочную коробку, пенопласт и другие упаковочные материалы и вытащите фиксированную опорную раму внутренней полки и пенопластовую прокладку. Каждая посудомоечная машина после полного функционального тестирования перед отправкой с завода, поэтому в ней может остаться немного воды или водяные следы — это нормально.

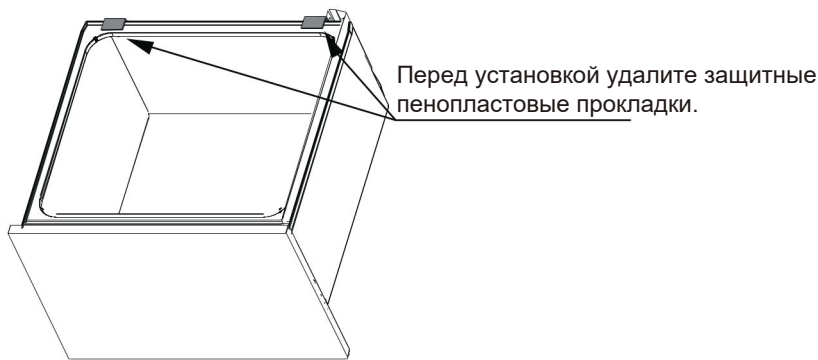

## Детали в комплекте

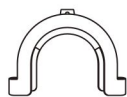

Опора для сливного шланга  
X1

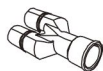

Фитинг для сливного шланга  
X1



Винт 3,5\*16 мм  
X8



Болт 3,5\*14 мм  
X2



Водостойкая лента  
X1



Зажим для шланга (фиксирует соединения сливного шланга)  
X2



Обруч для шланга (фиксирует стыки сливного шланга)  
X1



Наклейка Wi-Fi  
X1



Верхние монтажные кронштейны  
X2



Боковые монтажные кронштейны (кронштейн А, кронштейн В)  
X2



Руководство пользователя  
X1



Чашка для соли  
X1

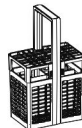

контейнер для столовых приборов  
X2

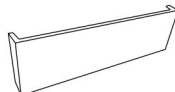

Напольный щиток  
X1



Наклейка энергоэффективности  
X1

## 1.Размер устройства

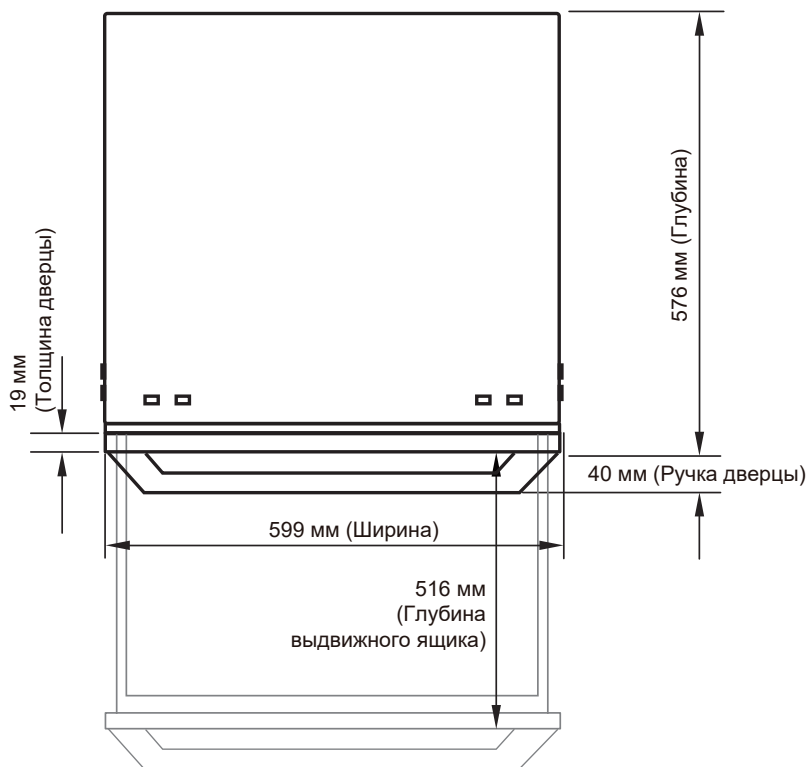

Вид сверху

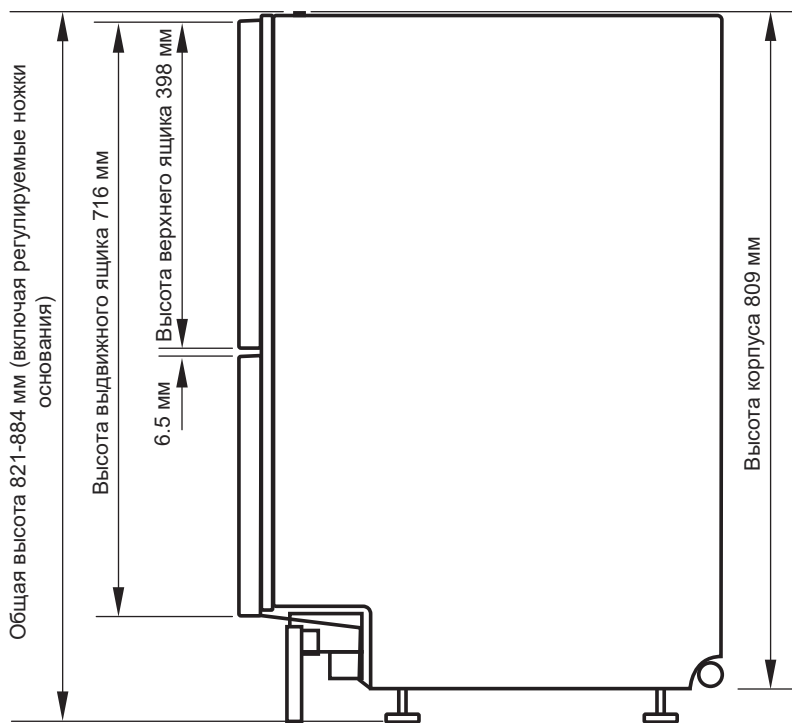

Вид сбоку

## 2. Размер ниши шкафа



Минимальный зазор до углового шкафа: 13 мм

Минимальный зазор до дверцы соседнего шкафа: 2 мм

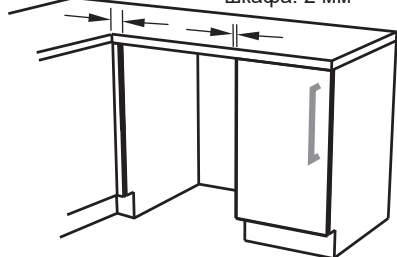

\*Зависит от регулировки высоты опорных ножек

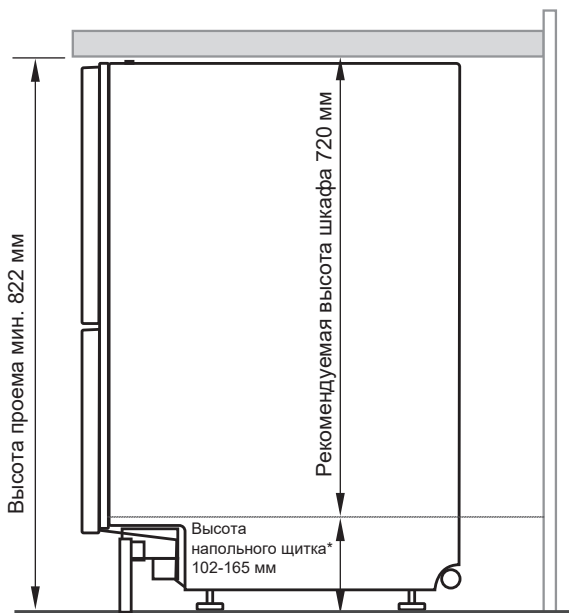

## 3. Подготовка ниши для установки изделия

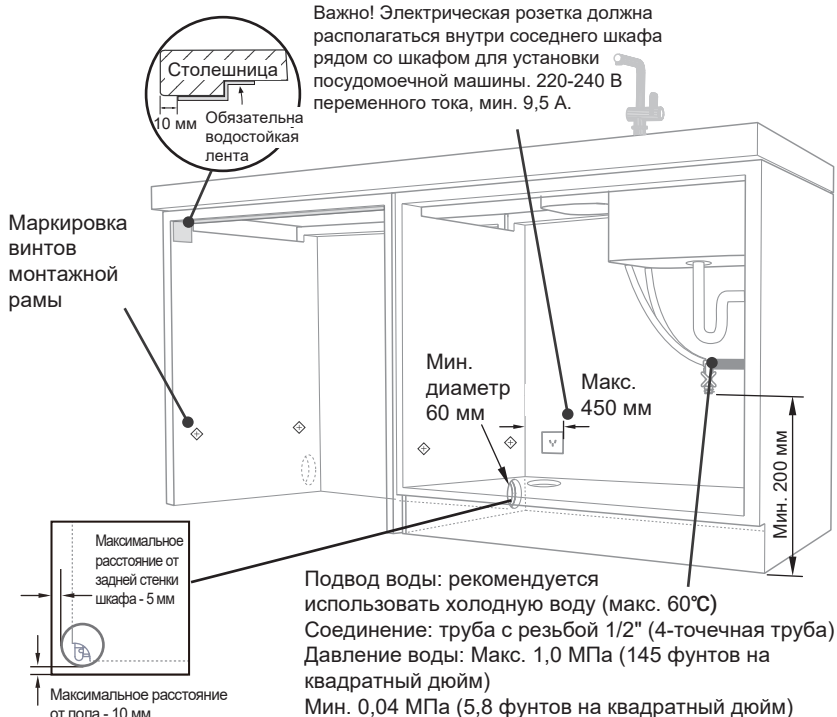

## 4. Максимальное расстояние между водяными шлангами и шнуром питания и краем шкафа

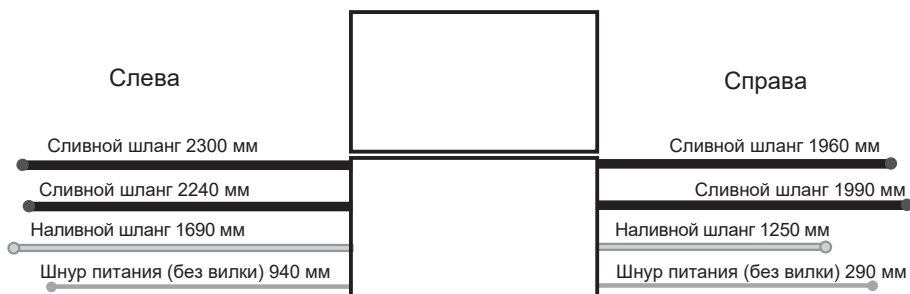

# Руководство по установке

Выберите, какой способ установки (А) или (В) лучше подходит для ваших шкафов.

Способ А: закрепите на шкафу с помощью кронштейнов.

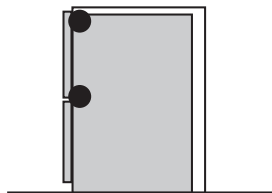

## 5. Установка кронштейнов

2 кронштейна для верхнего монтажа можно отогнуть вверх только на 10 мм.

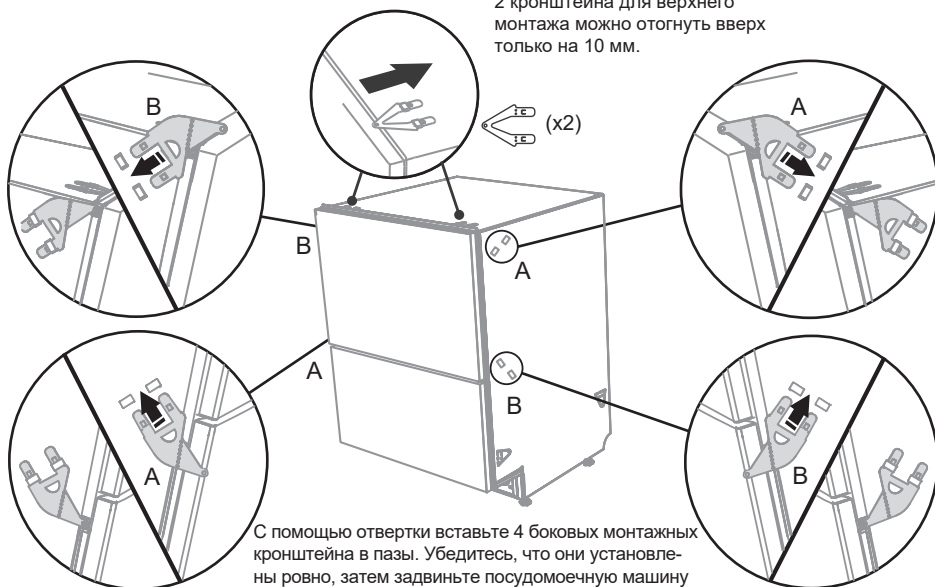

С помощью отвертки вставьте 4 боковых монтажных кронштейна в пазы. Убедитесь, что они установлены ровно, затем задвиньте посудомоечную машину в шкаф. Монтажные пазы расположены парно, по одной паре с каждой стороны посудомоечной машины. Кронштейн А вставляется в паз А, а кронштейн В вставляется в паз В.

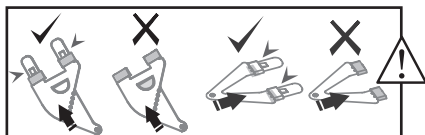

При установке монтажных кронштейнов убедитесь, что они не упираются в корпус.

## 6. Прокладка водяных шлангов через перегородку шкафа

Дополнительная установка 2 верхних монтажных кронштейнов

При установке монтажных кронштейнов убедитесь, что они не упираются в корпус.



Поверните ножку, чтобы отрегулировать высоту машины, затем осторожно задвиньте машину в шкаф так, чтобы ножка не согнулась.

Прежде чем задвинуть посудомоечную машину в установочное положение, расправьте впускной и сливной шланги, а также шнуры питания, чтобы убедиться, что они не пережаты и не спутаны друг с другом.

**Важно!**

Если вам не удастся задвинуть посудомоечную машину достаточно глубоко, извлеките ее и переустановите впускной и сливной шланги, а также шнуры питания. Не прилагайте чрезмерных усилий, так как это может привести к сдавливанию впускного и сливного шлангов и шнуров питания и неправильной работе посудомоечной машины.

## 7. Установка выдвижного ящика

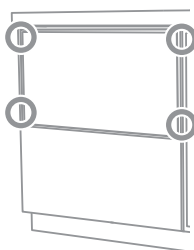

1. Откройте выдвижной ящик и с помощью плоской отвертки снимите серую резиновую заглушку на обшивке.

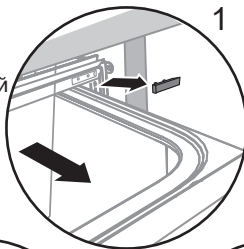

2. Вставьте винты в отверстия для установки боковых монтажных кронштейнов и закрепите посудомоечную машину к шкафу. Повторите описанные выше действия для всех четырех монтажных кронштейнов.

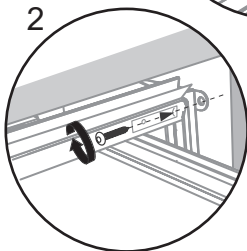

3. Вставьте серую резиновую заглушку в обшивку и убедитесь, что резиновая заглушка направлена вперед.

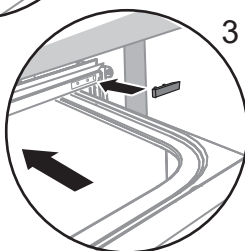

Способ В: Выньте выдвижной ящик, чтобы выполнить установку

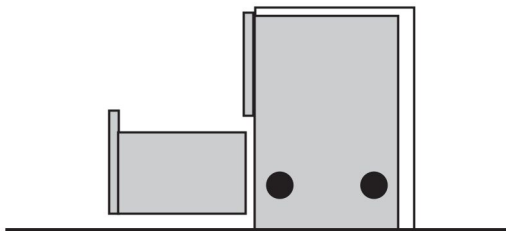

## 5. Пропустите водяные шланги через перегородку шкафа

См. схему на стр. 10, п. 6, "Прокладка водяных шлангов через перегородку шкафа".

## 6. Выньте нижний ящик

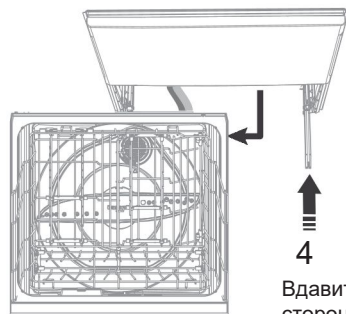
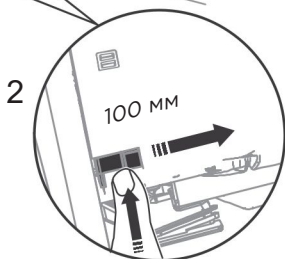
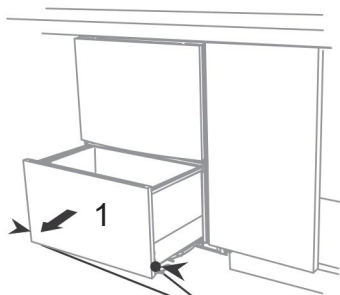

Вдавите обе стороны направляющей внутрь

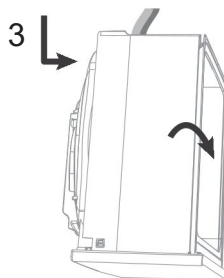

Поверните выдвижной ящик и положите его на бок рядом с местом установки.

Нажмите кнопки разблокировки с обеих сторон и сдвиньте кнопку разблокировки назад, чтобы отсоединить ее от направляющей, а затем извлеките выдвижной ящик.

Примечание: осторожно нажимайте кнопки разблокировки, чтобы избежать повреждений из-за чрезмерного усилия.

Чтобы предотвратить спутывание впускного и сливного шлангов, выньте выдвижной ящик и положите его на бок рядом с местом установки.

## 7. Крепление выдвигного ящика

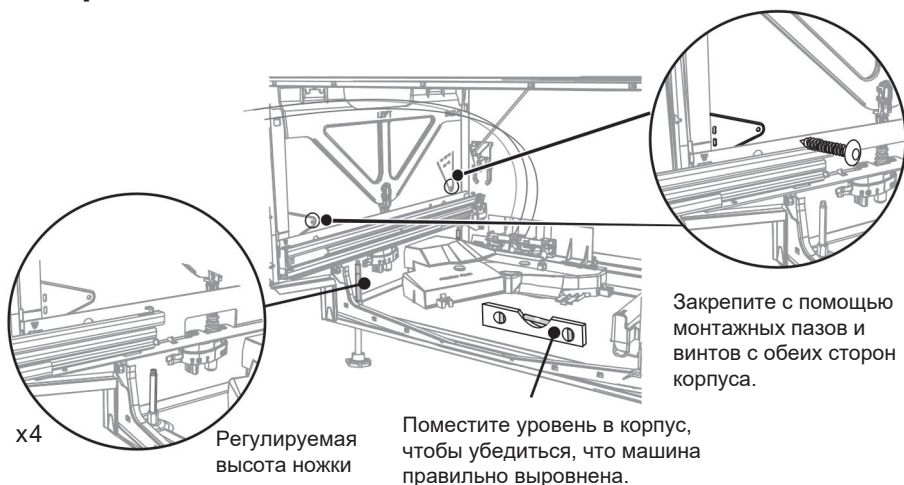

## 8. Установка выдвигного ящика на направляющие

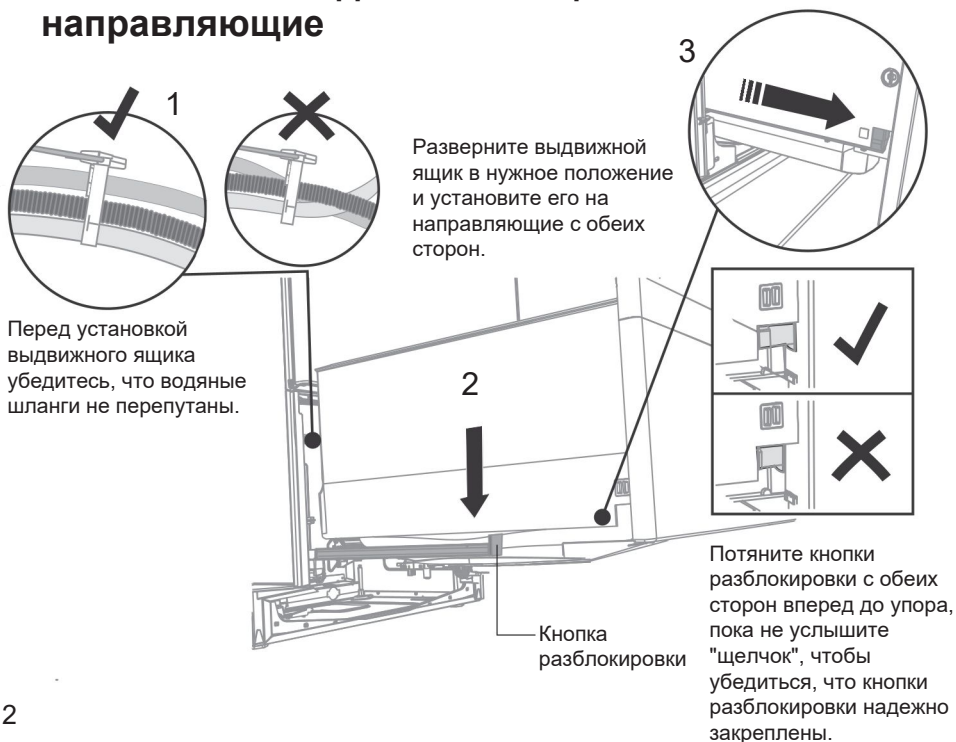

## 9. Установка напольного щитка

Отрегулируйте положение дверцы слева и справа (следует проделать это для верхней и нижней дверцы, если заметно смещение).

1. Ослабьте крепежные винты левой и правой направляющих и основания корпуса.

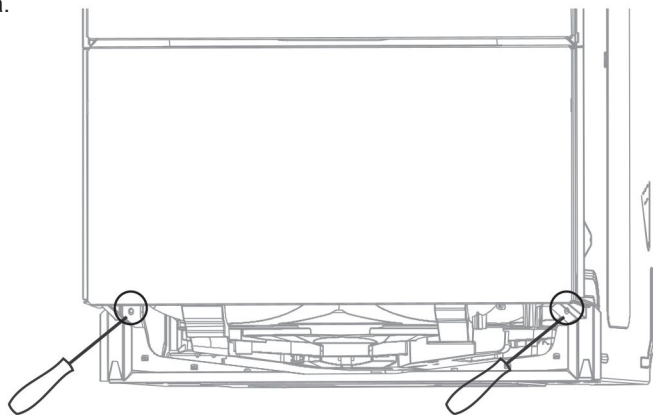

Ослабьте крепежный винт с левой стороны

Ослабьте крепежный винт с правой стороны

2. Выровняйте верхнюю и нижнюю дверцы и затяните винты.

### Процедура установки напольного щитка

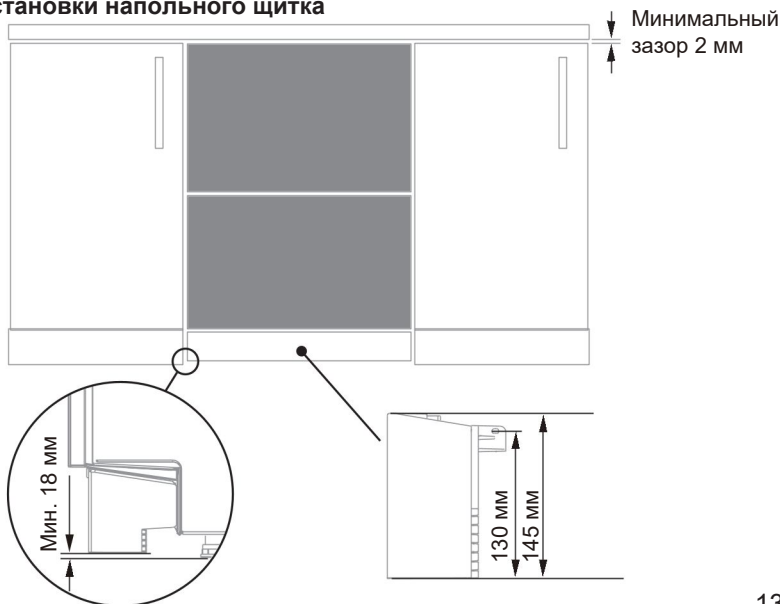

# Руководство по установке

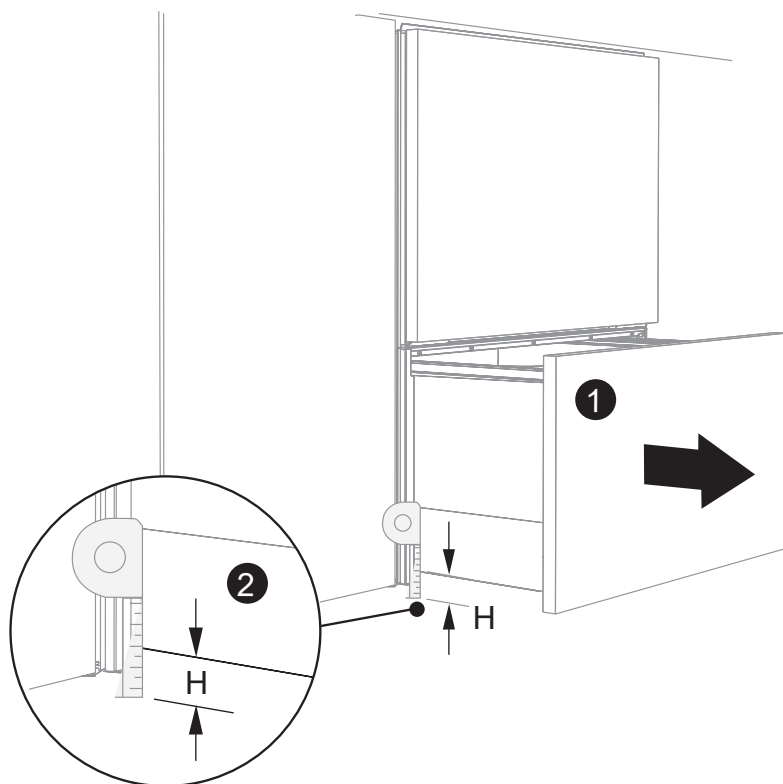

Откройте нижний выдвижной ящик и измерьте высоту дна ящика от пола Н

$108 < H \leq 116$	Подрезать на 9 делений
$116 < H \leq 124$	Подрезать на 8 делений
$124 < H \leq 132$	Подрезать на 7 делений
$132 < H \leq 140$	Подрезать на 6 делений
$140 < H \leq 148$	Подрезать на 5 делений
$148 < H \leq 156$	Подрезать на 4 деления
$156 < H \leq 164$	Подрезать на 3 деления
$164 < H \leq 172$	Подрезать на 2 деления
$172 < H \leq 180$	Подрезать на 1 деление
$180 < H$	Не подрезать

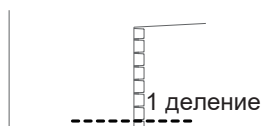

# Руководство по установке

3

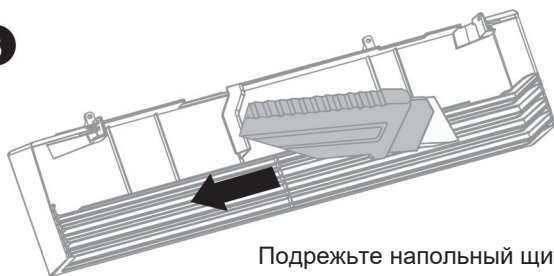

Подрежьте напольный щиток ножом

4

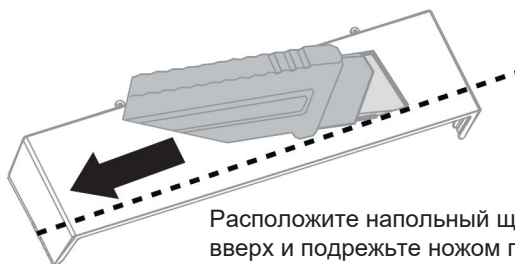

Расположите напольный щиток лицевой стороной вверх и подрежьте ножом по ровной линии

5



Уберите отрезанную часть

6

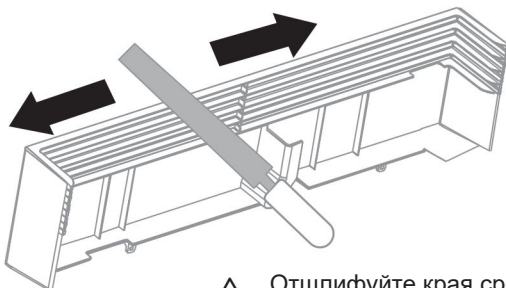

Отшлифуйте края среза напильником, чтобы о них нельзя было оцарапаться.

# Руководство по установке

- 7 В направлении, указанном стрелкой, установите напольный щиток на нижнюю часть корпуса и закрепите его отдельно винтами.

ПРИМЕЧАНИЕ: При установке напольного щитка совместите его с установочным пазом и вставьте в него, затем закрепите винтами с обеих сторон.

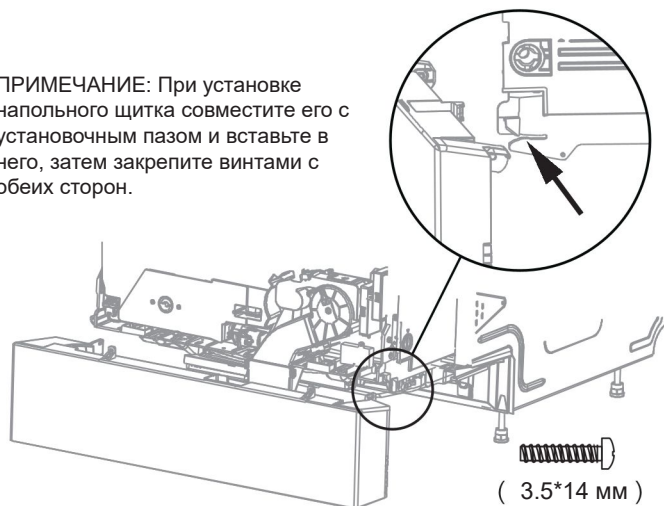

## 10. Варианты подключения к водопроводу и сливу. Определите, что подходит больше.

Способ 1: Используйте вертикальный шланг диаметром 38 мм

Если для крепления мало места, можно провести сливной шланг через держатель необходимой высоты.

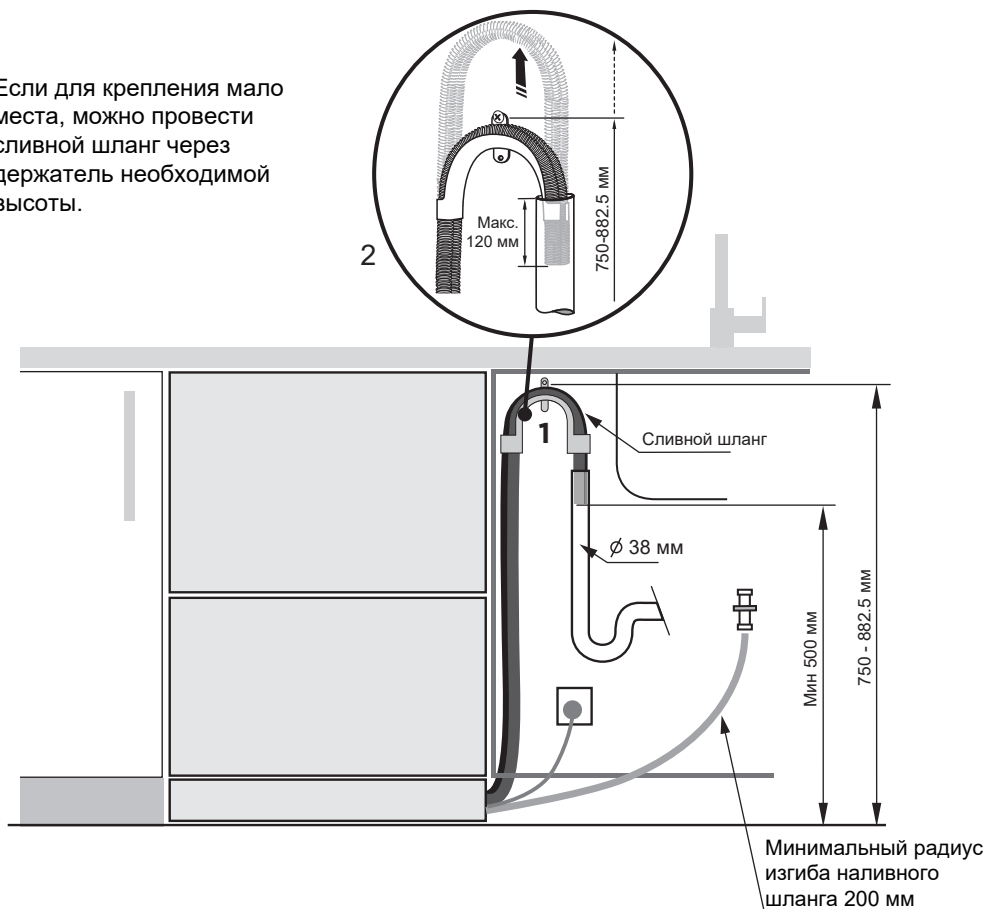

# Руководство по установке

## Способ 2: Используйте соединитель сливной трубы раковины.

Если для крепления мало места, можно провести сливной шланг через держатель необходимой высоты.

Поставляемые в комплекте с машиной фитинги для сливных шлангов рассчитаны на трехходовую трубу для канализации диаметром 19 мм (обязательно убедитесь, что фитинги установлены правильно).

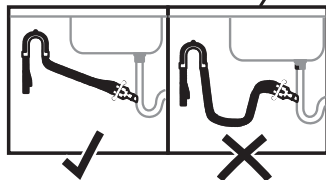
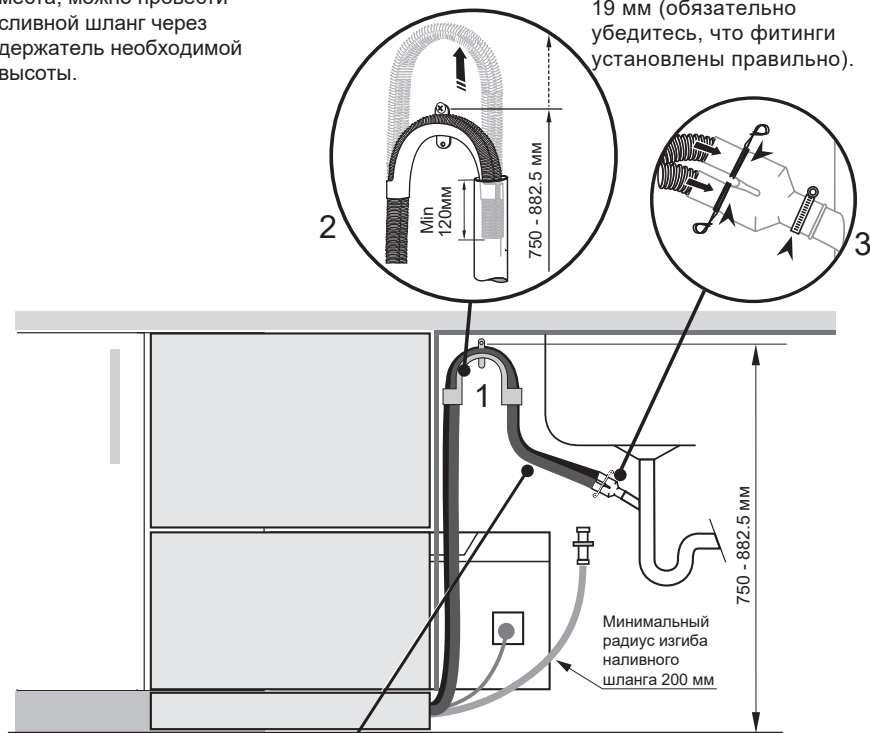

Убедитесь, что слив соединен с фитингом напрямую. При необходимости отрежьте излишки шланга.

**Важно!**

Убедитесь, что сливной шланг установлен как можно ближе к нижней поверхности столешницы. Это гарантирует, что сточные воды не будут поступать обратно при низком давлении воды или засоре канализации. Убедитесь, что сливной шланг не погружен в воду в канализационной трубе и имеет воздушный зазор для предотвращения обратного заброса воды.

## Способ 3: Одновременная установка посудомоечной машины и измельчителя пищевых отходов.

Вариант 1: Установка отдельных сливных патрубков для посудомоечной машины и измельчителя пищевых отходов (рекомендуется).



**Важно!**

1. При одновременной установке посудомоечной машины и измельчителя пищевых отходов рекомендуется предусмотреть отдельные сливные трубы для каждого устройства (вариант 1).
2. Если раздельное подключение невозможно, рекомендуется, по крайней мере, расположить сливной патрубок посудомоечной машины ниже сливного патрубка измельчителя пищевых отходов (вариант 2), чтобы свести к минимуму риск обратного заброса сточных вод в случае засорения трубопровода отходами из измельчителя.
3. Если при обычном использовании в посудомоечной машине над поверхностным фильтром остается вода, первым делом проверьте, не засорился ли сливной трубопровод.

Вариант 2: Общий сливной патрубок для посудомоечной машины и измельчителя пищевых отходов.



## 12. Подсоединение впускного шланга к трубопроводу холодной воды

- Подсоедините впускной шланг посудомоечной машины к патрубку для подачи воды на кухню и проследите, чтобы не было изгибов или выступов.
- Посудомоечную машину следует подключать к холодной воде.
- Резьба для подключения впускного шланга посудомоечной машины - G1/2" (4-точечная труба), если резьба отличается, используйте переходник.

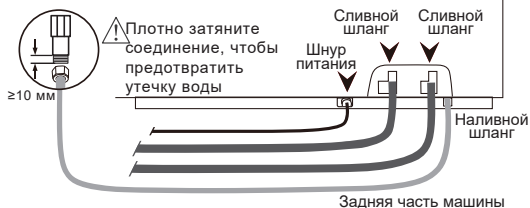

## 13. Подключение посудомоечной машины к сети питания

- Электрическая розетка должна быть расположена рядом с посудомоечной машиной, но не позади нее. Шнур питания должен легко подключаться и отсоединяться от розетки.
- Открытые части шнура питания следует расположить вдали от источников тепла и острых краев, избегать длительного воздействия прямыми солнечными лучами.
- Без консультации специалиста использование удлинителей питания не допускается. Только профессиональные специалисты могут заменять силовые соединения.

# Знакомство с посудомоечной машиной

## Название составных частей

### Внешняя структура

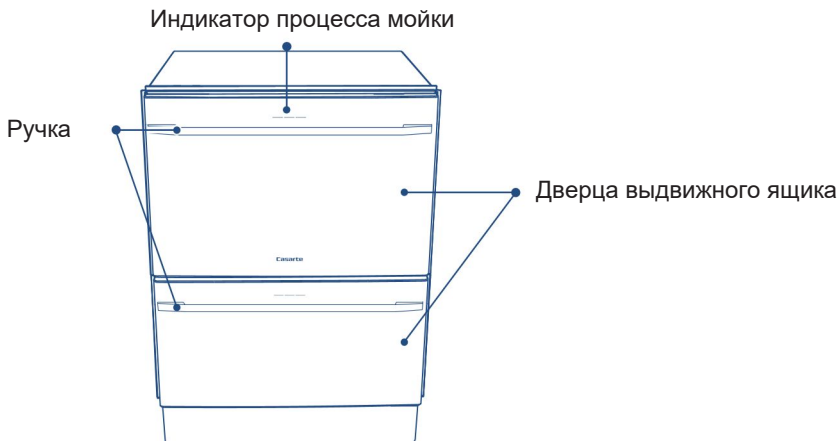

### Внутренняя структура

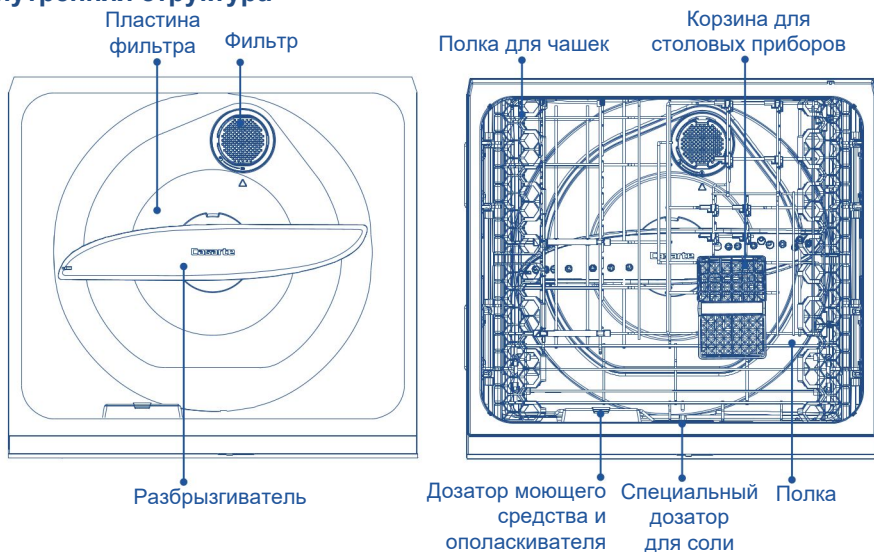

### ⚠️ ПРИМЕЧАНИЕ

Эти изображения приводятся для справки. Из-за различий версий и обновлений продукта его внешний вид, цвет и функциональные компоненты могут отличаться от изображения. Руководствуйтесь фактическим внешним видом приобретенного вами изделия.

# Знакомство с посудомоечной машиной

## Панель управления

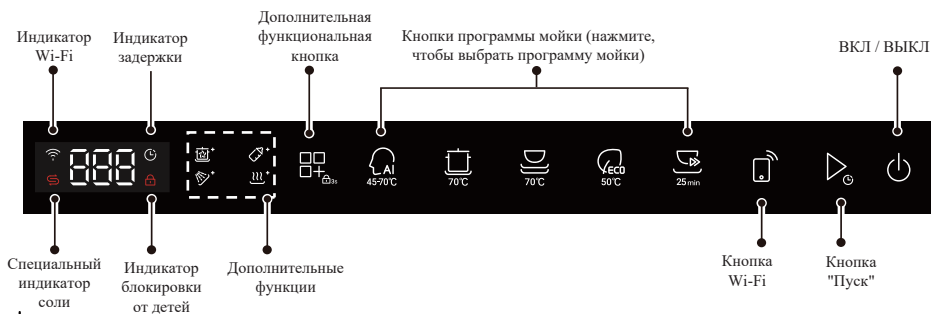

Нажмите эту кнопку, чтобы включить машину.

Нажмите эту кнопку, чтобы завершить работу, когда программа включена / приостановлена.

Когда программа запущена, нажмите и удерживайте эту кнопку в течение 2 секунд, чтобы отменить выбранную программу;



Нажмите эту кнопку, чтобы начать мойку;

Нажмите и удерживайте эту кнопку, чтобы отсрочить запуск программы мойки (на 1-24 часа). Загорится индикатор задержки.



Открыть выдвижной ящик. Когда машина включена, удерживайте нажатой эту кнопку в течение 5 секунд. На дисплее отобразится C9 и подключится Wi-Fi.



В режиме выбора программы нажмите эту кнопку для выбора дополнительных функций (выбирайте одну дополнительную функцию за раз). Загорится соответствующий индикатор. Удерживайте эту кнопку, чтобы включить функцию блокировки от детей. Загорится индикатор блокировки от детей.

### Индикаторы состояния



Если горит этот индикатор, посудомоечная машина успешно подключена к сети.



Если горит этот индикатор, необходимо добавить соль для посудомоечной машины.



Если горит этот индикатор, включена функция отложенного запуска.



Если горит этот индикатор, включена функция блокировки от детей.

# Добавление моющих средств

## О добавлении моющих средств:

1. Для обеспечения оптимальных результатов мойки и сушки, добавьте соответствующее количество порошка или моющих средств перед запуском программы и убедитесь, что ополаскивателя достаточно.
2. В регионах с высокой жесткостью воды необходимо добавлять специальную соль, когда горит индикатор соли, чтобы предотвратить появление белых следов накипи на посуде или внутри машины после мойки.
3. Моющие средства следует обязательно добавлять в предназначенные для них емкости (см. рекомендации в инструкциях по порошку и моющим средствам, ополаскивателю и специальной соли).

## Моющее средство

Моющее средство расщепляет жир и остатки пищи на посуде, чтобы их можно было смыть потоком воды.

### Добавление моющего средства

1. Нажмите на защелку, чтобы открыть дозатор.

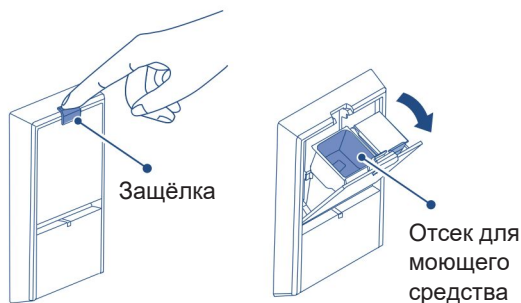

2. Убедитесь, что дозатор пустой и сухой, затем насыпьте в него моющее средство (добавьте соответствующее количество моющего средства в соответствии с разделом "Программы мойки").  
Примечание: Не кладите таблетки или капсулы в дозатор.

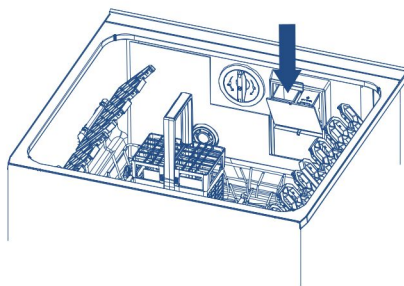

3. Закройте крышку дозатора до щелчка. Моющее средство будет автоматически дозироваться во время цикла мойки.

### Таблетки или капсулы

Положите таблетку или капсулы в корзину для столовых приборов (изображение приведено только для справки).

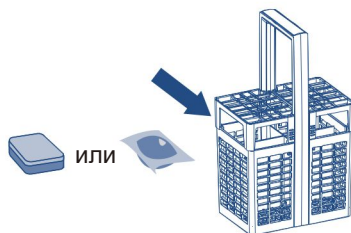

## Важно!

- Моющие средства для посудомоечных машин обладают высокой щелочностью и могут быть очень опасны при проглатывании. Поэтому важно правильно хранить их и избегать попадания на кожу и в глаза.
- После завершения цикла мойки проверьте, пуст ли дозатор моющего средства.

## Неподходящие моющие средства

Следующие типы моющих средств не следует использовать в посудомоечной машине, так как они могут повредить машину и аннулировать гарантию:

Не используйте в посудомоечной машине следующие средства:

- Моющий раствор
- Стиральный порошок
- Дезинфицирующее средство для рук
- Мыло
- Дезинфицирующее средство
- Средство для мытья посуды

# Добавление моющих средств

## Ополаскиватель

Для наилучших результатов сушки используйте ополаскиватель. Ополаскиватели могут повысить эффективность сушки, удаляя пятна от воды со стеклянной посуды, сохраняя ее блеск.

### Когда добавлять

- Если индикатор ополаскивателя загорится красным, необходимо добавить ополаскиватель.
- Если индикатор ополаскивателя тусклый или не горит, добавлять средство не нужно, текущего количества достаточно для программы мойки.



### ПРИМЕЧАНИЕ

Необходимо использовать ополаскиватель, специально разработанный для посудомоечных машин.

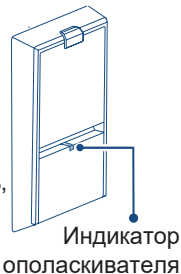

### Как добавить ополаскиватель

Отсек для ополаскивателя расположен внутри выдвижного ящика.

Способ применения: нажмите на защелку, чтобы открыть отсек для ополаскивателя, затем откройте крышку отсека, добавьте ополаскиватель и закройте крышку, далее закройте отсек для ополаскивателя.

- Если ополаскиватель пролился за пределы отсека, вытрите его. Если этого не сделать, то разлив ополаскивателя вызовет вспенивание, которое может привести к повреждению машины.
- Во время работы дозатора для ополаскивателя вы можете услышать необычные звуки, которые обычно являются нормальными.
- Не добавляйте ополаскиватель в другие места.

Примечание: Доливайте ополаскиватель медленно и не превышайте максимальную отметку.

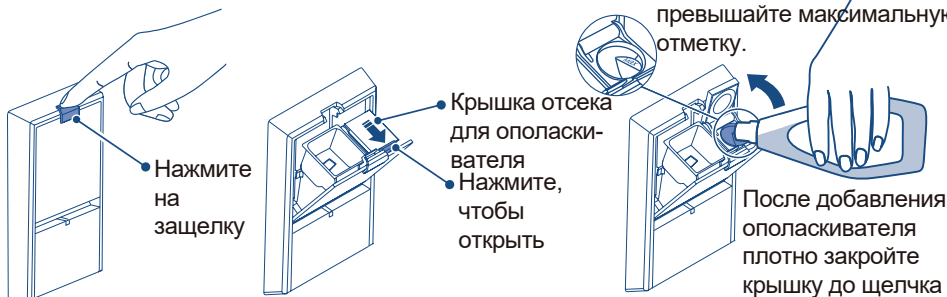

### Дозировка ополаскивателя

В емкость для ополаскивателя следует заливать не более 80 мл за один раз. Необходимо отрегулировать количество ополаскивателя на одну мойку в соответствии с местной жесткостью воды, выбрав значение от минимального "0" (без ополаскивателя) до максимального "5". Информацию о настройке см. в разделе "Пользовательские настройки".

- Если в конце мойки образуется слишком много пены, уменьшите дозировку ополаскивателя.
- При плохом результате сушки увеличьте дозировку ополаскивателя.
- Если вы живете в районе с жесткой водой и в вашей системе водоснабжения не установлен умягчитель воды, рекомендуется установить настройку дозировки ополаскивателя на "5".

## Специальная соль

Посудомоечная машина требует добавления специальной соли в умягчитель воды, чтобы смягчить водопроводную воду, уменьшить образование известкового налета, улучшить эффективность очистки и продлить срок службы машины.

### Когда добавлять

Функция умягчения воды в посудомоечной машине может быть достигнута только при добавлении в умягчитель воды специальной соли. Если соль отсутствует, загорится соответствующий индикатор.

### Определите жесткость местной воды

Проконсультируйтесь с местной водопроводной компанией по поводу жесткости воды. Определите настройку умягчителя воды в соответствии со следующей таблицей жесткости воды. Например, если жесткость воды в вашем регионе составляет 500 частей на миллион, уровень умягчителя воды должен быть установлен на "4". Информацию о настройке, пожалуйста, смотрите в разделе "Параметры настройки".

- Если жесткость воды в вашем регионе превышает 625 частей на миллион, рекомендуем заполнить остальные программы мойки моющим средством, за исключением программы полоскания, и установить уровень ополаскивателя на "5". Если жесткость воды в вашем регионе превышает 625 частей на миллион, эффективность мытья посуды будет снижена.
- При работе умягчителя воды вы можете услышать необычный шум, это нормально.
- Если после установки уровня на 5 внутри посудомоечной машины и на решетках все еще остается известковый налет, это указывает на то, что жесткость воды в вашем регионе слишком высока. Информацию о том, как удалить налет, см. в разделе часто задаваемых вопросов.

Настройка дозатора	PPM (концентрация в миллионных долях)	ММОЛ/л	°dH (Немецкие градусы)	°Clark (английские градусы)	°fH (Французские градусы)
0(без ополаскивателя)	0-100	0-0.1	0-0.56	0-0.702	0-1
1	100-250	0.1-2.5	0.56-14	0.702-17.55	1-25
2	250-350	2.5-3.5	14-19.6	17.55-24.57	25-35
3	350-450	3.5-4.5	19.6-25.2	24.57-31.59	35-45
4	450-550	4.5-5.5	25.2-30.8	31.59-38.61	45-55
5	550-625	5.5-6.2	30.8-34.7	38.61-43.52	55-62

### Как добавить специальную соль

- Откройте выдвижной ящик.
- Поверните крышку умягчителя воды против часовой стрелки и снимите ее.
- Насыпьте соль в чашку для соли и медленно добавляйте ее в умягчитель воды. Рекомендуется добавлять в умягчитель воды не более 0,2 кг соли за один раз.
- Установите на место крышку умягчителя воды и затяните ее по часовой стрелке.

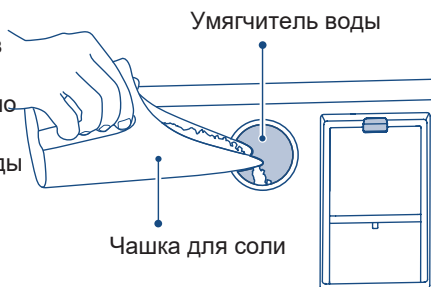

# Добавление моющих средств

## Важно!

- В умягчитель воды необходимо добавлять соль для посудомоечной машины. Мы не рекомендуем использовать поваренную соль или другие промышленные соли, так как они могут содержать примеси, которые могут повредить устройство для умягчения воды и сократить срок его службы.
- Не добавляйте моющее средство и ополаскиватель в умягчитель воды, так как они могут повредить устройство.
- При добавлении соли для посудомоечной машины следите за тем, чтобы вода не вытекла из умягчителя. Если немного воды перелилось через край, закройте крышку умягчителя воды после добавления соли и немедленно запустите любую программу, чтобы смыть пролитую соленую воду или соль вокруг горловины умягчителя воды. Это позволит избежать коррозии внутренних компонентов посудомоечной машины.

## Индикатор соли

- Если загорается индикатор крышки умягчителя воды, это означает, что в устройстве не осталось соли.
- Если индикатор крышки умягчителя воды не горит, это означает, что в устройстве достаточно соли для выполнения текущей выбранной программы.
- Если после добавления соли индикатор продолжает гореть, это может быть связано с количеством добавленной соли и температурой воды. Индикатор автоматически выключится после того, как соль полностью растворится.

Индикатор соли

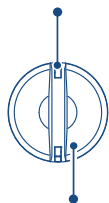

Крышка

умягчителя воды

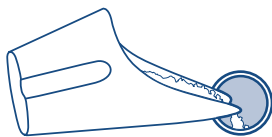

Разрешено использовать  
только специальную соль

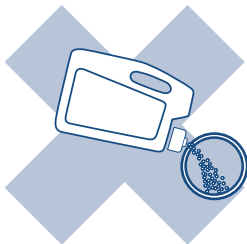

Не добавляйте  
моющее средство

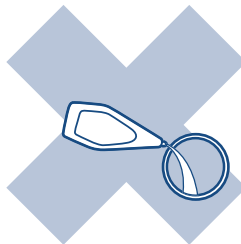

Не добавляйте  
ополаскиватель

# Загрузка посуды в посудомоечную машину

## Предметы, которые нельзя мыть в посудомоечной машине

Наиболее распространенную посуду можно мыть в посудомоечной машине, но на некоторые материалы могут влиять условия посудомоечной машины (например, температура мойки и моющее средство), поэтому их не рекомендуется мыть в посудомоечной машине. Ознакомьтесь с приведенной ниже таблицей посуды, которую не рекомендуется мыть в посудомоечной машине:

Изделия из пластика		Изделия из пластика, которые не выдерживают высоких температур, деформируются или выцветают.
Изделия из дерева, бамбука и клееные изделия		Могут растрескиваться, деформироваться и выцветать в условиях высоких температур.
Губка, полотенце		Не кладите губки, полотенца и другие предметы в посудомоечную машину, это может привести к ее поломке.
Изделия из чугуна		Изделия из чугуна подвержены коррозии после мытья, что может привести к загрязнению другой посуды.
Окрашенные изделия		При воздействии высоких температур покрытие окрашенных чашек-термосов или столовых приборов может отслаиваться.
Изделия из драгоценных металлов, алюминия и цветной глазури		Драгоценные металлы, алюминий, глазурованные изделия, изделия ручной работы и антикварный фарфор с ручной росписью могут потускнеть под воздействием высоких температур.

## Стеклопосуда и другие сосуды могут получить повреждения

Это может произойти из-за температуры воды, типа стекла или химического состава моющего средства. Совет:

- Используйте стеклянную и фарфоровую посуду, маркированную производителем как пригодную для мытья в посудомоечной машине.
- Стеклопосуду следует вынуть из посудомоечной машины как можно скорее после завершения мойки.

## Подготовка посуды

- Чтобы избежать засорения фильтра и ухудшения работы посудомоечной машины, счищайте с посуды крупные кусочки остатков пищи перед загрузкой в посудомоечную машину (жир и суп или их застывшие остатки можно не счищать).
- Если посуда покрыта пригоревшими или липкими остатками, которые трудно удалить, рекомендуется замочить ее на некоторое время перед мытьем или предварительно обработать кухонным полотенцем, чтобы облегчить чистку, в противном случае ее может быть трудно отмыть.

### СОВЕТ

После предварительной обработки в фильтре после мойки все еще может остаться небольшое количество комковатых или тягучих остатков пищи. Обратитесь к разделу "Чистка и техническое обслуживание" для получения инструкций по очистке фильтра.

## Загрузка посуды в посудомоечную машину



# Загрузка посуды в посудомоечную машину

## Размещение чашек

Чайные чашки и кухонные принадлежности можно разместить на подставке для чашек. Углубление на стойке можно использовать для размещения стекла.

Подставку для чашек можно перемещать вверх и вниз или переворачивать вертикально в зависимости от высоты посуды.

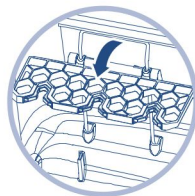
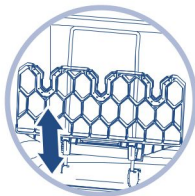
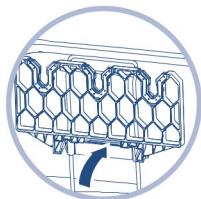
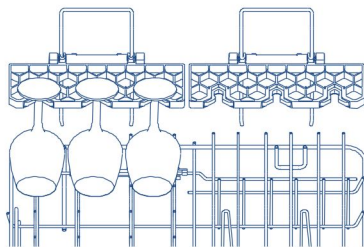

Примечание: Подставку для чашек можно перемещать вверх и вниз или переворачивать вертикально в зависимости от высоты посуды.

## Корзина для столовых приборов

Маленькие ложки, ножи и вилки можно положить в корзину для столовых приборов.

- Ложки, ножи и вилки не промоются водой, если они слипнутся друг с другом. Рекомендуем размещать их отдельно, чтобы вода могла поступать к ним во время мойки.
- Чтобы не порезаться, кладите ножи, вилки и другие острые столовые приборы остриями вниз.
- Чтобы было легче загружать и вытаскивать посуду, сначала снимите корзину для столовых приборов.

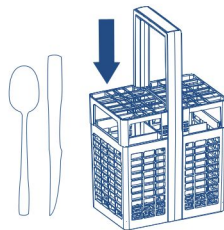

# Загрузка посуды в посудомоечную машину

## Рекомендации по размещению посуды

Для достижения наилучших результатов, следуйте этим инструкциям:

- Посуду необходимо размещать в таком положении, чтобы вода могла промыть ее. Неправильное размещение посуды может снизить эффективность мойки.
- Размещая посуду на подставке для чашек, убедитесь, что вода сможет попасть на нее и промыть.
- Стеклоянная и хрупкая посуда должна быть надежно закреплена, чтобы она не разбилась под воздействием воды.
- Посуду не следует размещать выше верхней части внутренних боковых стенок выдвижного ящика, в противном случае возможны утечка воды в процессе мытья или повреждение посуды.
- Более легкую посуду необходимо закрепить и расположить подальше от дверцы, чтобы предотвратить повреждение посуды или машины воздействием воды.

Примеры ошибок при размещении посуды

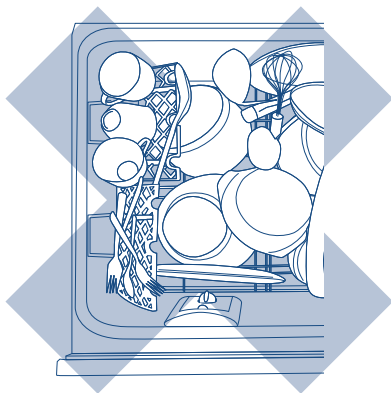





- Загружено слишком много посуды, и вода не может промыть некоторые предметы.
- Чайная чашка расположена горлышком вверх, вода не может вытекать, когда попадает в чашку.
- Если посуда расположена выше выдвижного ящика, она может прижаться к верхней крышке и помешать правильному закрыванию выдвижного ящика, что может привести к повреждению посуды и посудомоечной машины.
- Когда ножи, вилки и тарелки слиплись вместе, вода не может попасть в места их соприкосновения и промыть их.
- Кухонная посуда выпадает с полок, блокируя таким образом разбрызгиватель.
- Посуда большего размера размещена под полкой для чашек, в результате чего вода из разбрызгивателя не может промыть посуду на полке для чашек.

Необходимо выбрать подходящую программу мойки в зависимости от степени загрязнения и типа посуды.

Программа	Степень загрязнения и тип посуды	Этапы программы	Моющее средство	
			Порошок	Таблетка
 AI 45–70°C <b>Автоматическая</b>	Интеллектуальное распознавание масляных пятен, автоматическое подбор времени и температуры мойки и автоматическая остановка после мойки. Подходит для посуды с умеренным загрязнением и слегка засохшими остатками пищи.	Основная мойка, ополаскивание 2 раза, сушка	25 г	1 таблетка
 70°C <b>Сильное загрязнение</b>	Для удаления очень жирных пятен или прилипших и засохших остатков пищи. Подходит для посуды, устойчивой к ополаскивателю.	Основная мойка, ополаскивание 3 раза, сушка	25 г	1 таблетка
 70°C <b>Стандартная</b>	Для удаления умеренно жирных пятен или слегка засохших остатков пищи. Подходит для посуды, устойчивой к ополаскивателю.	Основная мойка, ополаскивание 3 раза, сушка	20 г	1 таблетка
 ECO 50°C <b>ECO</b>	Для удаления слегка засохших, жирных или липких остатков пищи. Подходит для ежедневного использования.	Основная мойка, ополаскивание 2 раза, сушка	20 г	1 таблетка
 25min <b>25 МИН</b>	Посуда с небольшими и нежирными остатками пищи, которые не засохли, посуда моется сразу после еды.	Основная мойка, ополаскивание 2 раза	10 г	Без таблеток

- Если вы хотите добиться практически идеального эффекта сушки при использовании этой машины, рекомендуется выбрать программу интенсивной мойки с функцией сушки.
- Если вы моете слегка загрязненную посуду и не хотите сушить ее в машине, можете выбрать быструю мойку или другую программу мойки без функции сушки.
- После завершения цикла мойки на решетке, внутреннем контейнере и боковых стенках обычно остаются капли воды.
- Время выполнения программы может незначительно варьироваться в зависимости от таких факторов, как температура воды на входе, температура окружающей среды и количество загруженной посуды.

Дополнительные функции	Описание функции
 <b>Интенсивная</b>	Использование этой функции увеличит время мойки и усилит эффект очистки (за исключением интеллектуальной программы).
 <b>Гигиена</b>	Повышение температуры мойки и увеличение продолжительности воздействия высокой температуры могут улучшить дезинфицирующий эффект.
 <b>Ополаскивание</b>	Увеличение количества полосканий может улучшить результат мойки.
 <b>Сушка</b>	На заключительном этапе полоскания температура мойки повышается, а время сушки увеличивается, что улучшает результат сушки посуды.

# Использование посудомоечной машины

Примечание: Панель управления и дисплей, показанные в этом разделе, являются примерами, руководствуйтесь фактическим внешним видом приобретенного вами изделия.

## Работа программы

1

Правильно разместите посуду в посудомоечной машине. Поверните выключатель подачи воды и включите питание.

2

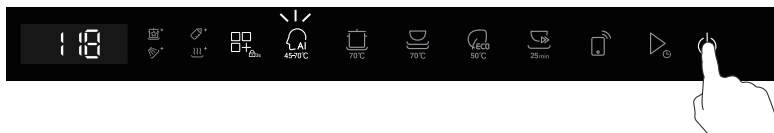

Нажмите , чтобы включить машину, при этом по умолчанию автоматически выбирается последняя использованная программа мойки. В этот момент машина находится в режиме выбора программы мойки.



Выберите программу мойки в соответствии с вашими потребностями, а также дополнительные функции, нажав кнопку . Различные программы сочетаются с различными функциями.



3

После выбора программы мойки и дополнительных функций нажмите  и закройте дверцу. Программа начнет выполняться (загорится индикатор цикла мойки на дверце); Если вы не хотите использовать какие-либо дополнительные функции, вы можете просто нажать  после выбора программы мойки, закрыть дверцу, и программа начнет выполняться.

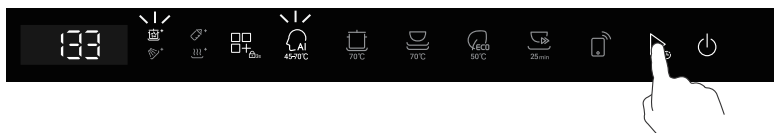

4

Когда мойка будет завершена, индикатор цикла погаснет. Для более эффективной сушки посуды вентилятор может продолжать работать в течение некоторого времени после завершения программы. Как только вы откроете выдвижной ящик, вентилятор перестанет работать. Прежде чем вынимать посуду, дайте ей остыть в течение 3 минут, чтобы избежать ожогов из-за остаточного тепла в процессе мытья.

## Приостановка программы во время цикла мойки

Дверца оснащена функцией датчика, поэтому вы можете приостановить работу машины, постучав по середине дверцы во время ее работы.

В режиме ожидания постучите дважды, чтобы открыть выдвижной ящик.

Во время работы программы постучите дважды, программа приостановится, и автоматически откроется выдвижной ящик.

В режиме блокировки от детей постучите 3 раза, чтобы отменить блокировку от детей; постучите еще дважды, чтобы приостановить программу и открыть ящик.

После приостановки работы программы:

1. Нажмите кнопку "Пуск", чтобы закрыть выдвижной ящик и сразу запустить программу.

2. Закройте ящик, и программа продолжит работу через 20 секунд.

Примечание:

1. Если вы включили режим самоблокировки, постучите по дверце один раз, чтобы отменить самоблокировку, и дверцу можно будет открыть.

2. После последовательного выдвижения верхнего и нижнего ящиков нижний ящик автоматически открывает дверцу с небольшой задержкой, что является нормальным явлением.

## Изменение программы во время мойки

В режиме паузы сначала нажмите кнопку  в течение 2 секунд, чтобы отменить программу, а затем нажмите одну из кнопок, чтобы выбрать новую программу мойки.

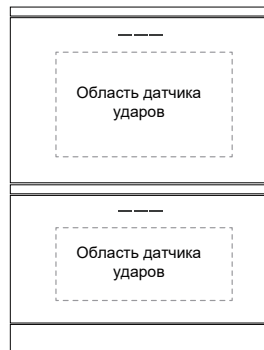

### ПРИМЕЧАНИЕ

Не открывайте выдвижной ящик непосредственно в процессе мойки, так как в процессе нагрева посудомоечная машина выделяет высокотемпературный пар, и существует опасность ожогов от горячей воды или горячего пара.

## Отложенный запуск

Нажмите и удерживайте  до тех пор, пока не загорится индикатор задержки. Звуковой сигнал прозвучит один раз, указывая на задержку в 1 час (отображается на дисплее как 1 ч-24 ч). Когда количество звуковых сигналов совпадет с желаемым временем задержки, отпустите клавишу. Посудомоечная машина перейдет в режим отложенного запуска. Можно установить время задержки до 24 часов. Конкретные инструкции по настройке отложенного запуска см. в руководстве пользователя или в приложении.

Если настроить отложенный запуск, как только выдвижной ящик будет закрыт, посудомоечная машина автоматически запустится по истечении установленного времени задержки. Отмена отложенного запуска во время настройки:

Чтобы отменить отложенный запуск, нажмите и удерживайте кнопку  до тех пор, пока индикатор задержки не погаснет.

## Дополнительные функции

1. После выбора программы мойки коснитесь  для выбора дополнительных функций, загорится индикатор дополнительных функций.



2. Коснитесь , чтобы запустить программу, и закройте дверцу.

### ПРИМЕЧАНИЕ

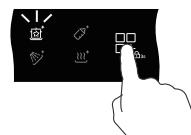
Дополнительные функции нельзя использовать отдельно, а только в сочетании с программой мойки.



## Блокировка для защиты от детей

Чтобы включить блокировку от детей: после выбора программы нажмите и удерживайте  в течение 3 секунд, пока не услышите один звуковой сигнал и не загорится индикатор блокировки от детей. В течение 10 секунд индикатор будет мигать, и вы можете слегка коснуться , чтобы запустить программу. Отмена блокировки от детей: в состоянии выбора программы (включена блокировка от детей) нажмите и удерживайте  в течение 3 секунд. Когда программа запущена (включена блокировка от детей), постучите по средней части дверцы 3 раза, чтобы отменить блокировку от детей.

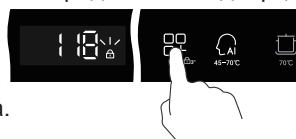

Примечание: После завершения работы программы блокировка от детей будет автоматически отменена.

## Описание индикаторов

На дверце расположены три индикатора цикла мойки: слева направо они указывают на мойку, ополаскивание и сушку. Текущая стадия работы машины обозначается белым медленно мигающим индикатором.





Цвет светового индикатора указывает на следующее:

- Когда три индикатора загораются синим цветом одновременно, это означает, что посудомоечная машина находится в режиме ожидания или паузы.
- Когда три индикатора горят синим цветом и медленно мигают одновременно, это означает, что посудомоечная машина находится в режиме отложенного запуска.
- Когда три индикатора горят белым цветом и мигают одновременно, это означает, что программа выбрана, но дверца еще не закрыта.
- Когда три индикатора загорятся белым светом одновременно, это означает, что программа завершила работу и мойка завершена, затем индикаторы погаснут.
- Когда три индикатора горят красным и мигают одновременно, это означает, что посудомоечная машина находится в состоянии сбоя.

## Пользовательские настройки

Вы можете изменить пользовательские настройки в соответствии с личными предпочтениями или условиями окружающей среды. Рекомендуем выбрать наиболее подходящие настройки перед использованием посудомоечной машины.

1. Проверьте, работает ли посудомоечная машина, если нет, нажмите кнопку питания, чтобы включить ее.

2. Нажмите одновременно и удерживайте кнопки   в течение 5 секунд, чтобы перейти в режим пользовательских настроек (первая - настройка ополаскивателя).

- Чтобы изменить настройку уровня параметра, нажмите .

- Чтобы перейти к следующей настройке, нажмите .

Соответствующие индикаторы параметров и значения их возможных настроек указаны в таблице ниже. После настройки последнего параметра посудомоечная машина снова перейдет к первому из них: ополаскивателю.

Пользовательский параметр	По умолчанию	Диапазон	Описание
Настройка ополаскивателя	rA3	rA0, rA1, rA2, rA3, rA4, rA5	После мытья посуды: при появлении белых разводов или остатков пены можно уменьшить настройку; при появлении пятен от воды можно увеличить настройку.
Настройка умягчителя воды	Hd2	Hd0, Hd1, Hd2, Hd3, Hd4, Hd5	Эта настройка позволяет регулировать уровень умягчителя воды в зависимости от жесткости местной воды.
Настройка автоматического включения питания при открывании выдвижного ящика	APo	APo on AP- off	Эта настройка включает/выключает функцию автоматического включения питания при открывании выдвижного ящика от 30 секунд.
Настройка звукового сигнала	bPo	bPo on bP- off	Эта настройка включает/выключает все звуковые сигналы посудомоечной машины, за исключением сигнала тревоги о неисправности.
Настройка функции самоблокировки выдвижного ящика	-Ld	Ldo on Ld- off	Эта настройка включает/выключает функцию самоблокировки выдвижного ящика, которую можно снять, постучав по дверце: а. В заблокированном состоянии постучите один раз, чтобы разблокировать. б. Во время работы постучите дважды, чтобы разблокировать. в. В режиме блокировки от детей постучите три раза, чтобы разблокировать.
Настройка функции дополнительной сушки	Ed1	Ed1 20min Ed2 120min Ed- off	Эта настройка позволяет регулировать время работы вентилятора в конце программы.
Настройка автоматического открывания дверцы во время работы	AAo	AAo on AA- off	Эта настройка включает или выключает функцию автоматического открывания дверцы, когда посудомоечная машина находится в рабочем режиме.
Настройка автоматического открывания дверцы после мойки	-AC	ACo on AC- off	Эта настройка может включать или выключать функцию автоматического открывания дверцы в конце программы мойки (Примечание: Если функция самоблокировки выдвижного ящика установлена на Ldo, настройку выполнить невозможно).
Настройка функции автоматического открывания дверцы в режиме ожидания	Abo	Abo on Ab- off	Эта настройка включает или выключает автоматическое открывание посудомоечной машины в режиме ожидания.
Настройка функции датчика ударов	CT2	CT1, CT2, CT3, CT4, CT5, CT6	Эта настройка позволяет регулировать чувствительность к ударам в соответствии с потребностями пользователя.

3. Когда настройка будет завершена, нажмите , чтобы выйти из настройки пользовательских параметров.

# Очистка и техобслуживание

## Важно!

Отключите посудомоечную машину от сети (выньте вилку из розетки) перед выполнением какой-либо чистки или технического обслуживания.

## График технического обслуживания

Для того, чтобы обеспечить максимальную эффективность, комфорт и безопасность при использовании техники, а также продлить срок её службы, рекомендуется выполнять техническое обслуживание в соответствии с приведённым ниже графиком.

Специалисты фирменных сервисных центров Casarte имеют высокую квалификацию и оснащены всем необходимым для проведения любого технического обслуживания в кратчайшие сроки.

Вы можете оформить заявку на проведение технического обслуживания в приложении EVO, на сайте [www.casarte.ru](http://www.casarte.ru), а также по телефонам Информационного центра Casarte:

8-800-234-09-53 — для Потребителей из России (бесплатный звонок из регионов России)

8-10-800-2000-17-06 — для Потребителей из Беларуси (бесплатный звонок из регионов Беларуси)

Изделие	Вид технического обслуживания	Рекомендованная частота технического обслуживания
Посудомоечная машина	Фильтр и пластина фильтра: очистка.	Не реже 1 раза в месяц.
	Разбрызгиватель воды: очистка.	По мере загрязнения.

## Длительное неиспользование

- Если посудомоечная машина не будет использоваться в течение некоторого времени, мы рекомендуем почистить ее и оставить пустой. Откройте выдвижной ящик, чтобы обеспечить циркуляцию воздуха внутри, выключите питание и подачу воды в посудомоечную машину.
- При возобновлении пользования посудомоечной машиной после длительного периода бездействия мы рекомендуем сначала налить в посудомоечную машину 3 стакана воды. Это делается для смазки компонентов, которые не работали в течение длительного времени.

## Очистка поверхностей

1. Протрите поверхность посудомоечной машины чистой влажной тканью, стараясь не намочить панель управления.
2. Вытрите насухо чистой мягкой тканью.

## Важно!

Чтобы не повредить посудомоечную машину, не используйте для ее очистки следующие средства:

- Абразивные губки из пластика или нержавеющей стали
- Абразивные чистящие средства, органические растворители или бытовые чистящие средства
- Кислотные или щелочные чистящие средства
- Средство для мытья рук или мыло
- Чистящие средства или полироли для нержавеющей стали
- Моющие или дезинфицирующие средства для стирки

## Очистка фильтра, пластины фильтра и разбрызгивателей

- При обычном пользовании машиной мы рекомендуем чистить пластину фильтра и фильтр не реже одного раза в месяц или всякий раз, когда вы заметите на них остатки пищи.
- При обычном использовании разбрызгиватель не нуждается в частой чистке, но необходимо проверять, что он вращается плавно.

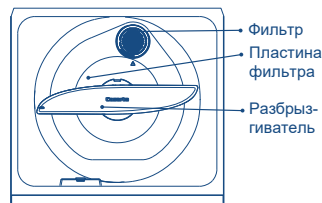

## Очистка фильтра

### Важно!

- Если вы используете чистящие средства для посудомоечной машины или средства для удаления накипи, после чистки необходимо запустить цикл мойки, чтобы предотвратить повреждение посудомоечной машины.

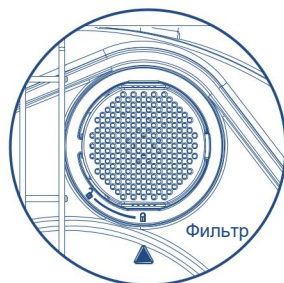

### Снятие фильтра

1. Отключите посудомоечную машину от сети
2. Поднимите регулируемую скобу и удерживайте фильтр, затем поворачивайте его против часовой стрелки до тех пор, пока стрелка не совпадет со значком кнопки разблокировки . Затем вытащите фильтр полностью (обычно под фильтром находится вода).

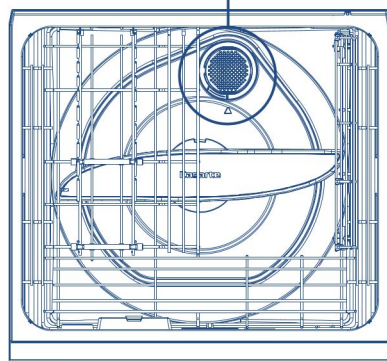

### Разборка фильтра

Нажмите кнопку на правой стороне узла фильтра и поднимите крышку фильтра. Промойте компоненты фильтра под проточной водой, пока они не станут чистыми.



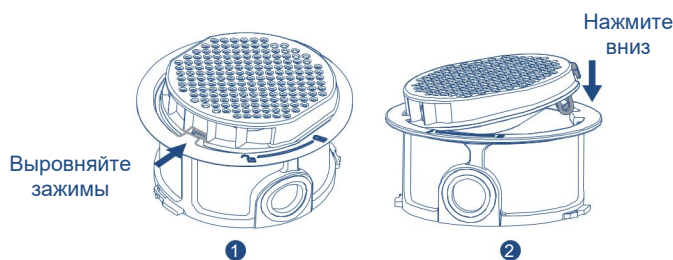

# Очистка и техобслуживание

2. Выровняйте левый боковой зажим и нажимайте на правый боковой зажим до щелчка. Это означает, что крышка фильтра установлена правильно.



## Установка фильтра

Совместите значок разблокировки  на узле фильтра со стрелкой на внутренней пластине фильтра, а затем поворачивайте его по часовой стрелке до тех пор, пока он не зафиксируется на значке блокировки . Дождитесь щелчка, чтобы убедиться, что фильтр полностью затянут.

## Очистка разбрызгивателя

1. Отключите посудомоечную машину от сети
2. Выдвиньте выдвижной ящик, поднимите подвижную скобу, удерживая разбрызгиватель по центру, потяните его вверх и выньте из посудомоечной машины.
3. Промойте разбрызгиватель под проточной водой.
4. Удерживая разбрызгиватель по центру, установите его в исходное положение.
5. Задвиньте выдвижной ящик и включите питание

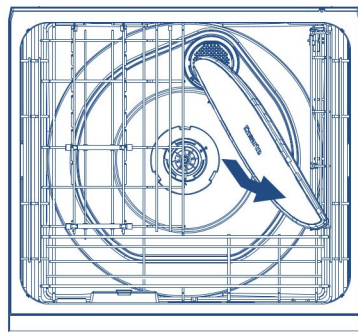

# Устранение неисправностей

Если у вас возникнут какие-либо вопросы или вы обнаружите неполадки во время использования посудомоечной машины, прежде всего ознакомьтесь со следующим списком. Не пытайтесь самостоятельно отремонтировать или разбирать посудомоечную машину!

Вопрос	Возможные причины	Как решить
Плохое качество мойки	Выбраны неподходящая программа и объем загрузки	См. раздел "Программы мойки", чтобы выбрать подходящую программу. Это также может быть связано с остатками пищи, которые высохли и прилипли к посуде, что может потребовать замачивания на некоторое время.
	Разбрызгиватель не вращается.	Убедитесь, что никакие предметы не препятствуют вращению разбрызгивателя.
	Машина переполнена или неправильно расставлена посуда.	См. раздел "Загрузка посуды в посудомоечную машину".
	Неправильная сборка фильтра и пластины фильтра.	См. раздел "Очистка фильтра"
	Моющее средство залито не в предназначенную для него емкость.	Его необходимо залить в дозатор моющего средства. См. раздел "Моющее средство".
Сильное пенообразование	Остатки пищи не были удалены с посуды перед их загрузкой в машину.	Перед загрузкой очистите посуду от остатков пищи.
	Неподходящее моющее средство.	Используйте специальное моющее средство для посудомоечной машины, см. раздел "Неподходящие моющие средства"
	Засорен разбрызгиватель, фильтр и пластина фильтра.	Очистите разбрызгиватель, фильтр и пластину фильтра.
	Использовалось средство для мытья посуды.	Использование жидкости для мытья посуды запрещено.
	Неправильное количество моющего средства.	См. раздел "Программы мойки".
Утечка воды	Установлена слишком высокая дозировка ополаскивателя.	Уменьшите дозировку ополаскивателя.
	Резервуар для ополаскивателя был неплотно закрыт.	Плотно закройте резервуар для ополаскивателя.
	Сливной шланг неправильно подсоединен к канализации.	Правильно подсоедините сливной шланг.
Отключение электроэнергии во время мойки	Наливной шланг подсоединен неправильно или отсоединился уплотнение наливного шланга.	Убедитесь, что наливной шланг надежно подсоединен, или правильно установите уплотнительную прокладку.
	Другие утечки.	Отключите посудомоечную машину и подачу воды и обратитесь в службу поддержки клиентов.
Непрерывный звуковой сигнал и индикаторы мигают красным	Отключение электричества в доме.	Дождитесь восстановления подачи электричества.
	Возникла неисправность.	См. раздел "Устранение неполадок".
Прерывистый звуковой сигнал, индикаторы медленно мигают синим цветом.	Посудомоечная машина на паузе.	Выдвиньте ящик и нажмите  , чтобы продолжить.
	Белый налет внутри машины	1. Жесткость поступающей воды слишком высока, и после мойки при высокой температуре в посудомоечной машине образуется накипь. 2. Уровень умягчителя воды слишком низкий.

# Устранение неисправностей

Вопрос	Возможные причины	Как решить
Посудомоечная машина не запускается	Нет подключения к источнику питания. Дверца не закрыта. Кнопка ▶ не нажата.	Включите питание. Закройте дверцу. Нажмите кнопку ▶.
После завершения цикла мойки может быть слышен звук работающего вентилятора.	Включена функция блокировки от детей. Это нормально. Для достижения лучшего эффекта сушки вентилятор будет продолжать работать после окончания цикла мойки до истечения установленного рабочего времени.	Отключите блокировку от детей. Не беспокойтесь, вентилятор перестанет работать по истечении установленного времени или при открытии выдвижного ящика.
Порошковое моющее средство не подается.	При добавлении моющего средства для посудомоечной машины внутренняя поверхность дозатора моющего средства может быть влажной.	Очистите дозатор моющего средства и высушите его перед добавлением порошкового моющего средства
Похоже, что программа завершилась, но "звуковой сигнал" завершения цикла не прозвучал, и ящик не открывается.	Программа мойки все еще выполняется. Программа теперь находится в режиме "тихой" мойки, поскольку посудомоечная машина должна обеспечить наилучшее качество мойки.	Не беспокойтесь, после завершения "тихой" фазы посудомоечная машина перейдет в фазу со звуком.
В конце цикла мойки вода скапливается на краю выдвижного ящика.	Это обычный конденсат.	Вытрите его насухо.
Вода под фильтром Слишком много воды в ящике.	Это нормально. Не беспокойтесь. Сливные шланги согнуты или перекручены. Фильтр засорился.	- Распрямите сливные шланги. Очистите фильтр и пластину фильтра.
На посуде видны водяные разводы.	Закончился ополаскиватель. Установлена слишком низкая дозировка ополаскивателя. Слишком много посуды или неправильное ее размещение.	Долейте ополаскиватель. Увеличьте дозировку ополаскивателя. Посмотрите в инструкции правильный способ размещения.
Посуда влажная.	Неправильное размещение посуды. После мытья посуду оставили в выдвижном ящике на несколько часов.	Следите за тем, чтобы предметы не были сложены друг на друга. Рекомендуется вынимать посуду как можно скорее после завершения программы мойки, поскольку после мытья на посуде может сконденсироваться небольшое количество остаточного водяного пара. Использование ополаскивателя или увеличение дозировки ополаскивателя также может решить эту проблему.
	Закончился ополаскиватель. Установлена слишком низкая дозировка ополаскивателя. Используемая программа мойки не имеет функции сушки.	Долейте ополаскиватель. Увеличьте дозировку ополаскивателя. Выберите программу мойки с функцией сушки.

# Подключение посудомоечной машины к Wi-Fi

Подключите посудомоечную машину к Wi-Fi и вы сможете удаленно управлять вашим устройством.

Для этого:

1. Загрузите приложение evo.



Несколько важных советов:

- Убедитесь, что частота домашней сети Wi-Fi составляет 2,4 ГГц. Это можно проверить в настройках вашего роутера.
- Проверьте, включены ли Bluetooth и функция определения геолокации на вашем смартфоне.
- Убедитесь, что ваша посудомоечная машина находится в зоне покрытия вашей сети.
- Подойдите поближе к своей посудомоечной машине.

2. Откройте приложение evo, создайте новую учетную запись или авторизуйтесь.

3. Перейдите в раздел «Дом», нажмите кнопку «Добавить устройство», либо кнопку «+» в верхнем правом углу.



4. Откройте дверцу посудомоечной машины и включите ее нажав на кнопку включения.

5. Переведите посудомоечную машину в режим сопряжения, удерживая кнопку Wi-Fi на панели управления в течении пяти секунд, над кнопкой Wi-Fi начнет мигать световой индикатор, а на экране высветится код S9 и иконка Wi-Fi.



Далее приложение должно найти и определить ваше устройство.

6. Следуйте инструкциям в приложении, чтобы завершить настройку.

7. После успешного сопряжения устройства с приложением, вы сможете включать/выключать функцию удаленного управления однократным нажатием кнопки на контрольной панели. При выключенной функции удаленного управления, функция отслеживания статуса программ, запущенных с контрольной панели устройства останется доступной в мобильном приложении, но функции управления и дистанционного запуска программ будут недоступны до повторного включения функции удаленного управления.

\*Приложение evo в данный момент доступно только на территории РФ

Подключение и использование функции Wi-Fi, а также мобильного приложения возможно не для всех регионов (стран).

Возможность подключения и использования функции Wi-Fi, а также мобильного приложения для вашего региона (страны) уточняйте у продавца (уполномоченной организации).

## Как определить, что произошла неисправность?

Посудомоечная машина автоматически выполняет самодиагностику. В случае неисправности индикаторы будут мигать красным, на дисплее отобразится код неисправности, а непрерывный звуковой сигнал уведомит вас о сбое.

Код ошибки	Ошибка	Как решить
E1	Сбой слива	Проверьте, есть ли вода внутри посудомоечной машины. Если есть вода, проверьте, не засорен ли сливной шланг. Если воды нет, свяжитесь с техническими специалистами.
E4	Сбой залива воды в машину	Проверьте, есть ли вода внутри посудомоечной машины. Если воды нет, проверьте, не засорен ли наливной шланг и включен ли кран. Если вода есть, свяжитесь с техническими специалистами.
E8	Сигнализация о переполнении	Проконсультируйтесь с техническими специалистами.
E9	Предупреждение о засорении разбрызгивателя	Проверьте, правильно ли установлен разбрызгиватель, не заблокировано ли отверстие для распыления и не заблокирован ли разбрызгиватель посудой. Если он заблокирован, уберите предмет, который мешает. Если нет, свяжитесь с техническими специалистами.
F2X	Сбой впускного клапана	Проконсультируйтесь с техническими специалистами.
F3X	Ошибка датчика температуры.	Проконсультируйтесь с техническими специалистами.
F4	Ошибка нагревателя	Проконсультируйтесь с техническими специалистами.
F5X	Ошибка привода верхней крышки	Проконсультируйтесь с техническими специалистами.
F7X	Ошибка двигателя	Проконсультируйтесь с техническими специалистами.
F8X	Ошибка платы питания двигателя	Проконсультируйтесь с техническими специалистами.
FC0	Ошибка связи	Проконсультируйтесь с техническими специалистами.

# Технические характеристики

## Техническое описание изделия

Название или торговая марка поставщика	Casarte
Идентификатор модели поставщика	CASDWD14379BU
Максимальное число комплектов посуды для мытья	14 (7+7)
Класс энергоэффективности <sup>1)</sup>	A+
Годовое потребление энергии (AEC) кВтч/год <sup>2)</sup>	190
Энергопотребление (Et) стандартного цикла мойки, кВт*ч	0.60
Потребляемая мощность (Po) в выключенном состоянии (Вт)	2.5
Потребляемая мощность (Pi) в режиме ожидания (Вт)	5.5
Годовое потребление воды (AWC), литр/год <sup>3)</sup>	2240
Класс эффективности сушки <sup>4)</sup>	B
Стандартная программа (стандартный цикл очистки) <sup>5)</sup>	ECO
Продолжительность программы стандартного цикла мойки в минутах	225
Продолжительность режима ожидания (TI) в минутах	1
Излучение шума в дБ (A) относительно 1 пВт	47
Монтаж/ варианты монтажа	Встроенный
Давление в водопроводе	0,04-1 МПа (= 0,4-10 бар)
Напряжение питания	220-240 В (50 Гц)
Максимальная сила тока, А	10
Номинальная потребляемая мощность	1840-2050 Вт
Цвет	Черный
Общий размер машины (с ручкой)	599×616×821мм
Общий размер машины (без ручки)	599×576×821мм

- 1) От A+++ (самая высокая эффективность) до O (самая низкая эффективность).
- 2) Потребление энергии в стандартном цикле мойки (280 в год) с заполнением холодной водой и в нижних режимах. Фактическое потребление энергии зависит от того, как используется машина.
- 3) Расход воды в литрах в год из расчета 280 стандартных циклов мойки. Фактическое потребление воды будет зависеть от того, как используется машина.
- 4) От A (самая высокая эффективность) до C (самая низкая эффективность).
- 5) Эта программа подходит для мытья посуды с нормальным загрязнением. Она является наиболее эффективной программой с точки зрения потребления энергии и воды для этого типа посуды.

# Служба поддержки клиентов

Мы рекомендуем обращаться в службу поддержки клиентов, а также использовать оригинальные запасные части. Если у вас возникли проблемы с вашей бытовой техникой, пожалуйста, сначала изучите раздел «Устранение неисправностей». Если вы не нашли решения проблемы, пожалуйста, обратитесь:

— к вашему официальному дилеру или

— в наш колл-центр:

8-800-234-09-53 (РФ),

8-10-800-2000-17-06 (РБ),

— на сайт [www.casarte.ru](http://www.casarte.ru), где вы можете оставить заявку на обслуживание, а также найти ответы на часто задаваемые вопросы.

Обращаясь в наш сервисный центр, пожалуйста, подготовьте следующую информацию, которую вы можете найти на паспортной табличке и в чеке:

Модель \_\_\_\_\_

Серийный номер \_\_\_\_\_

Дата продажи \_\_\_\_\_



Также, пожалуйста, проверьте наличие гарантии и документов о продаже.

Важно! Отсутствие на приборе серийного номера делает невозможной для Производителя идентификацию прибора и, как следствие, его гарантийное обслуживание. Запрещается удалять с прибора заводские идентифицирующие таблички. Отсутствие заводских табличек может стать причиной отказа выполнения гарантийных обязательств. В настоящий документ могут быть внесены изменения без предварительного уведомления. Производитель оставляет за собой право вносить изменения в конструкцию и комплектацию изделия без дополнительного уведомления.

Продукция соответствует требованиям технических регламентов Евразийского экономического (Таможенного) союза.

Сертификат соответствия № ЕАЭС RU С-СН.АЯ46.В.32645/23 от 26.12.2023 действует до 25.12.2028.

Декларация о соответствии № ЕАЭС N RU Д-СН.РА01.В.27419/24 от 22.01.2024 действует до 21.01.2029.

Более подробные сведения указаны в Едином реестре выданных сертификатов соответствия и зарегистрированных деклараций о соответствии Евразийского экономического союза.

# Casarte

## Ыдыс жуатын машина

### CASDWD14379BU

### Пайдаланушы нұсқаулығы

Құрылғыны пайдаланар алдында осы нұсқаулықты мұқият оқыңыз.  
Кейін қолдану үшін оны сақтап қойыңыз

# Мазмұны







■ Сақтық шаралары .....	1
■ Орнату жөніндегі нұсқаулық.....	4
■ Ыдыс жуатын машинамен танысу .....	20
Құрамдас бөліктерінің атауы.....	20
Басқару панелі .....	21
■ Жуғыш құралдарды қосу .....	22
Жуғыш құрал .....	22
Шайғыш.....	24
Арнайы тұз.....	25
■ Ыдысты ыдыс жуатын машинаға жүктеу .....	27
Ыдысты дайындау .....	28
Ыдысты ыдыс жуатын машинаға жүктеу .....	28
■ Жуу бағдарламалары.....	31
■ Ыдыс жуатын машинаны пайдалану.....	32
Бағдарламаның жұмысы .....	32
Кейінге қалған іске қосу .....	33
Қосымша функциялар .....	33
Балаларды қорғау үшін бұғаттау .....	34
Пайдаланушы теңшелімдері.....	35
■ Тазалау және техникалық қызмет көрсету .....	36
Техникалық қызмет көрсету кестесі .....	36
Сүзгіні тазалау.....	37
Бүріккішті тазалау .....	39
■ Ақауларды жою.....	40
■ Заттар интернетінің зияткерлік функциясы .....	42
■ Ақаулықтарды іздеу және жою .....	43
■ Техникалық сипаттамалары .....	44

## Құрметті Casarte пайдаланушылары





Casarte техникасын пайдаланғаныңыз үшін рахмет. Осы нұсқаулықты жақсы түсіну және осы өнімді пайдаланудан ләззат алу үшін, сондай-ақ жарақат пен зақымдануды болдырмау үшін осы нұсқаулықтағы келесі белгілермен мұқият танысып, оларды қатаң сақтаңыз.

 <p>Тыйым салынған әрекеттер</p>	 <p>Міндетті әрекеттер</p>	 <p><b>ЕСКЕРТУ</b> Әрекеттерді дұрыс орындамау кезінде адамдарға, заттарға және мүлікке зиян келтірілуі мүмкін.</p>
--	---	--

### Қуат көзі



-  Бұл бұйымда кернеуі 220 В/50 Гц айнымалы ток қуат көзі пайдаланылады. Электр жабдығы қолайлы техникалық сипаттамалары бар сақтандырғыштар сияқты асқын жүктелуден қорғайтын құрылғылармен жабдықталған. Электр энергиясы есептегіші, электр сымдары және розетка 10А астам токқа төтеп беруге тиіс.
-  Бұл құрылғы жерге тұйықталуға тиіс. Ақаулық немесе істен шыққан жағдайда жерге тұйықтау электр тоғымен жарақаттану қаупін азайтады, электр тоғы үшін ең төмен кедергі жолын қамтамасыз етеді.  
Ыдыс жуатын машина жерге тұйықталған контактісі бар шнур және ашамен жабдықталған. Ашаны барлық аймақтық ережелер мен нормативтерге сәйкес орнатылған және жерге тұйықталған розеткаға қосу керек.
-  Міндетті түрде түпнұсқа қуат сымын пайдаланыңыз, өндіруші компаниямен келісімсіз оны ауыстырмаңыз және түрлендірмеңіз. Қосқан кезде қуат сымын төмен қарай бағыттаңыз және оның белгілі бір күйде бекітілгеніне көз жеткізіңіз. Қуат сымының шамадан тыс иілуі, созылуы, оралуы немесе шатасуы, сондай-ақ оған ауыр заттарды орналастыру сымды бүлдіруі мүмкін, бұл электр тоғынан зақымдану немесе тұтану қаупін тудырады.
-  Қуат баусымы зақымдалған жағдайда қауіпті болдырмау үшін баусымды өндіруші, сервистік қызмет немесе осыған ұқсас білікті персонал ауыстыруға тиіс.
-  Пайдаланушы құрылғыны желіден оңай ажырата алуы үшін, ыдыс жуатын машина қосылған розеткаға қол жеткізу оңай болуы керек.
-  Электр тоғынан зақымдануды болдырмау үшін қуат ашасына тимеңіз, ашаны розеткаға су қолмен қоспаңыз және суырмаңыз.

### Машинаны орнату ерекшеліктері









-  Ыдыс жуатын машинада су құырына қосылу үшін шлангтардың жаңа жиынтықтарын ғана пайдалану қажет. Шлангтардың ескі жиынтықтарын қайта пайдалануға тыйым салынады; Шлангтарды машинаның артқы бөлігі бойымен жүргізіңіз және олардың ашық учаскелерін жылу көздерінің әсерінен және қоршаған заттардың өткір шеттерінен қорғаңыз.
-  Егер ыдыс жуатын машинаны бір орнату орнынан екіншісіне ауыстыру керек болса, судың төгілуіне және машинаның бүлінуіне жол бермеу үшін ол тік күйінде болуы керек. Ыдыс жуатын машина орынжайлардың ішінде пайдалануға арналған, оны тек орынжайда орнатыңыз.
-  Астында желдету саңылаулары бар ыдыс жуатын машиналарда кілем жабыны осы саңылауларды жаппауы керек.
-  Ыдыс жуатын машинаны орнату немесе орнын ауыстыру кезінде қуат кабельдерін, су құю және ағызу шлангтарын бүлдірмеу үшін абай болыңыз.
-  Ыдыс жуатын машинаны орнатудың кіріктірілген нұсқасын таңдаған кезде машинаның тұрақтылығын қамтамасыз ету үшін оны шкафқа бұрамалармен бекітіңіз.

# Сақтық шаралары

## Пайдалану ерекшеліктері

-  Сіздің ыдыс жуатын машинаңыз үйде тұрмыстық пайдалануға арналған, ол коммерциялық қолдануға жарамайды.
-  Тұрмыстық ыдыс жуатын машиналарды орынжайда пайдалану керек. Ыдыс жуатын машинаны 0 және одан төмен температурада пайдаланбаңыз. Егер ыдыс жуатын машина төмен температурада сақталған болса, су құю және ағызу шлангтарының еруіне мүмкіндік беру үшін оны 24 сағатқа жылы орынжайға ауыстыру керек. Ыдыс жуатын машинаны қосу кезінде шлангтар жұмсақ болуы керек.
-  Ыдыс жуатын машиналар жұмыс істеп тұрған кезде жылу шығаратындықтан, оларды қыздыру аспаптарының, қазандықтардың немесе басқа жылу көздерінің жанына орнатпаңыз. Қауіпсіздікке нұқсан келтірмеу үшін ыдыс жуатын машинаны га құбырына және қызуға сезімтал бөлшектерге тығыз қоймаңыз. Егер ыдыс жуатын машинаның үстінен газ плитасын орналастыру кезделсе, алдымен орнату жөніндегі мамандармен немесе асүй жобалаушысымен кеңесіп алу керек - бұл қажетті өлшемдерді сақтауға және орнатуға және пайдалануға байланысты қиындықтарды болдырмауға мүмкіндік береді.
-  Дұрыс орнатпау өртке, су кетуіне, су ағыуына және басқа қауіпті жағдайларға әкелуі мүмкін.
-  Ыдыс жуатын машинаның үстінен су ағуы мүмкін құрал-саймандарды және жабдықтарды, мысалы, бу шкафтарың, су диспенсерлерін және т.б. орнатпаңыз.

## Машинаны пайдалану ерекшеліктері

-  Пышақтарды және басқа өткір асхана аспаптарын арнайы контейнерге немесе пышақтар мен шаңышқыларға арналған ұстағышқа өткір ұшын төмен қаратып немесе көлденең орналастыру керек.
-  Егер машина жұмыс істеп тұрған кезде су ағып кетсе, ашаны розеткадан суырып алыңыз және жөндеу үшін клиенттерге қолдау көрсету қызметіне жүгініңіз.
-  Ыдыс жуатын машинаны тазалау немесе ұзақ уақыт пайдаланбау алдында оны желіден ажыратыңыз және су беруді тоқтатыңыз.
-  Егер машина ақаулы болса, әсіресе егер басқару панелі жарылса, сынса, ба тырмасы бүлінсе немесе есігі нашар ашылып жабылса, ашаны розеткадан суырып алыңыз, су беруді тоқтатыңыз және жөндеу үшін клиенттерге қолдау көрсету қызметіне жүгініңіз.
-  Ыдыс жуатын машиналар әдеттегі үй ыдыстарын жууға арналған. Бензинмен, бояумен, тотпен, күйдіргіш затармен немесе қышқылды және сілтілі химикаттармен ластанған ыдысты жумаңыз. Жоғары қойылтлған қышқылды немесе сілтілі тазартқыш құралдарды пайдаланбаңыз.
-  Күйіп қалмау үшін жуу кезінде ағызу шлангыдағы ыстық суға қол тигізбеңіз.
-  Ыдыс жуатын машинаны қандай да бір басқа мақсаттар үшін пайдаланбаңыз, жылжымалы жәшіктерге отырмаңыз және тұрмаңыз: бұның бәрі ыдыс жуатын машинаның бүлінуіне әкелуі мүмкін.
-  Есікті үнемі ашық қалдырмау керек, өйткені бұл машинаның төңкерілуіне әкелуі мүмкін.

 Жылжымалы жәшікті тікелей жуу кезінде ашпаңыз, өйткені машина жұмыс істеп тұран кезде ішінде температурасы жоғары бу болады, және күйіп қалу қаупі бар; Егер сізге жуу кезінде жылжымалы жәшікті ашу керек болса, бағдарламаның орындалуын тоқтата тұрыңыз, содан кейін буды шығару үшін жылжымалы жәшікті сіл ашыңқыраңыз, және тек содан кейін ғана есікті толықтай ашыңыз.

## Балаларды мұқият қадағалаңыз

-  Аспап физикалық, сенсорлық немесе ақыл-ой қабілеттері төмендеген немесе өмірлік тәжірибесі немесе білімі жоқ адамдар (балаларды қоса алғанда), егер олар бақылауда болмаса немесе олардың қауіпсіздігіне жауапты адамның аспапты пайдалануы туралы нұсқау берілмесе, пайдалануға арналмаған. Балалар ересектердің қарауынсыз ыдыс жуатын машинаны тазаламауы және оған техникалық қызмет көрсетпеуі керек.
-  Ыдыс жуатын машинаны қаптамасынан шығарғаннан кейін балаларға қаптаманың қатырма, пластик элементтерімен, көбікпластпен және басқа да қаптаушы материалдармен ойнауына жол бермеңіз, себебі тұншығу қаупі бар.
-  8 жасқа толмаған балаларға ыдыс жуатын машинаны пайдалануына немесе онымен ойнауға рұқсат бермеңіз. Ыдыс жуатын машинаның есігі ашық болған кезде, балаларды оған жақындатпаңыз, өйтпесе олар машинаға кіріп кетіп жарақат алуы мүмкін.
-  Балаларға ыдыс жуатын машинаға арналған жуғыш құралдарға және шайғыштарға тиюге рұқсат бермеңіз. Ыдыс жуатын машиналарға арналған кейбір жуғыш құралдардың күшті сілтілі қасиеттері бар, теріге және көзге кездейсоқ түскен кезде осы жерлерді таза сумен дереу жуыңыз.

## Ыдыс жуатын машинаға техникалық қызмет көрсету

 Ыдыс жуатын машинаны жөндеуді кәсіби мамандар орындауы керек. Кәсіби емес адамдардың дұрыс орнатпауы судың ағып кетуіне немесе электр тогынан зақымдануға әкелуі мүмкін. Жөндеу алдында ашаны розеткадан суырып алыңыз және су беруді тоқтатыңыз. Машинаның қандай да бір компонентерін ауыстыру қажет болған кезде түпнұсқа қосалқы бөлшектерді пайдалану ұсынылады. Олар құрылғымен толықтай үйлесімді, тұтынушылық қасиеттерінің жоғары деңгейін сақтауға мүмкіндік береді және пайдалану мерзімін ұзартады. Түпнұсқа емес бөлшектерді пайдалану машинаның дұрыс жұмыс істеуіне және елеулі бұзылыстарына әкелуі мүмкін.

## Ыдыс жуатын машинаны кәдеге жарату

-  Кейінен пайдаланылуы жоспарланбайтын ыдыс жуатын машинаны жергілікті қағидаларға сәйкес тиісті түрде кәдеге жарату керек немесе кәсіпқойларға тапсыру керек. Қоршаған ортаға зиян келтірмеу және басқа да қауіптерді тудырмау үшін, аспапты кәдімгі қоқыс ретінде тастауға тыйым салынады.

# Орнату жөніндегі нұсқаулық

Машинадан қаптаушы қорапты, көбікпластты және басқа қаптаушы материалдарды алып тастаңыз және ішкі сәресінің бекітілген тірек жақтауын және көбікпласт төсемін шығарыңыз. Әр ыдыс жуатын машина зауыттан жіберу алдында толық функциялық сынақтан өткен, сондықтан оның ішінде аздап су немесе су іздері қалуы мүмкін - бұл қалыпты жағдай.

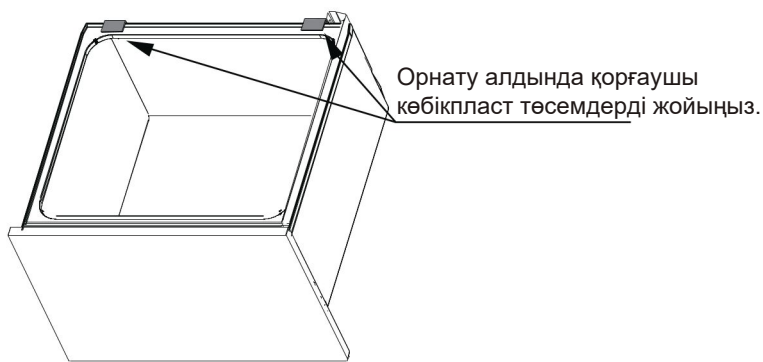

## Жиынтықтағы бөлшектер

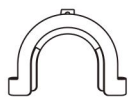

Ағызу шлангына арналған тірек  
X1

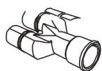

Ағызу шлангына арналған фитинг  
X1



Бұрама  
3,5\*16 мм  
X8



Бұран  
3,5\*14 мм  
X2



Суға төзімді таспа  
X1



Шланғқа арналған қысқыш  
(ағызу шлангының қосылыстарын бекітеді)  
X2



Шланғқа арналған құрсау  
(ағызу шлангының түйістерін бекітеді)  
X1



Wi-Fi жапсырмасы  
X1



Жоғарғы монтаждық кронштейндер  
X2



Бүйірлік монтаждық кронштейндер  
(кронштейн А, кронштейн В)  
X2



Пайдаланушы нұсқаулығы  
X1



Тұзға арналған тостаған  
X1



Асхана аспаптарына арналған контейнер  
X2

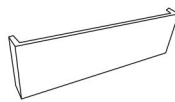

Едендік қалқанша  
X1



Энергия тиімділігі жапсырмасы  
X1

## 1. Құрылғының өлшемі

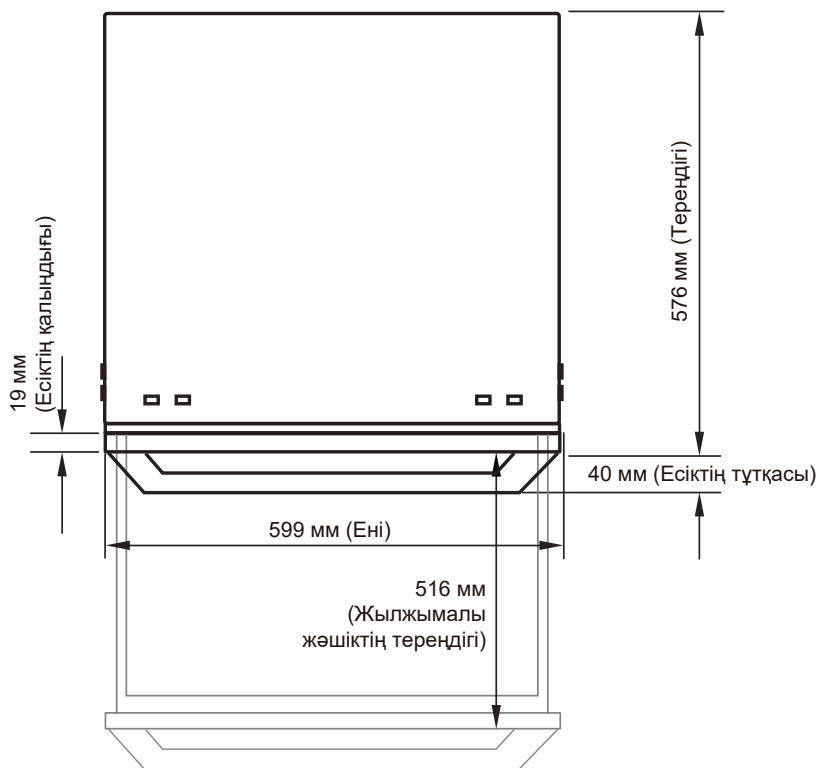

Үстінен көрінісі

# Орнату жөніндегі нұсқаулық

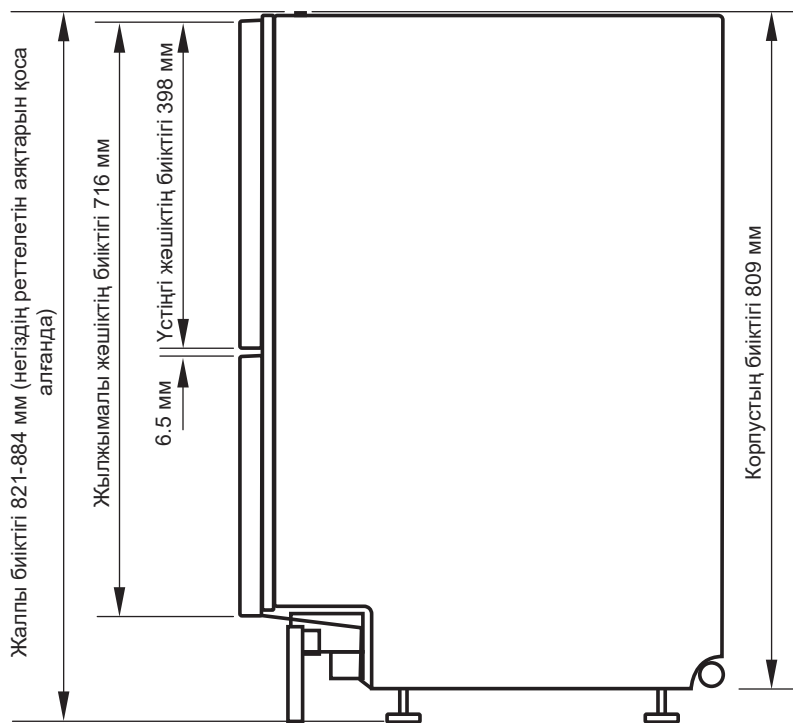

Бүйірінен көрінісі

## 2. Шкаф қуысының өлшемі

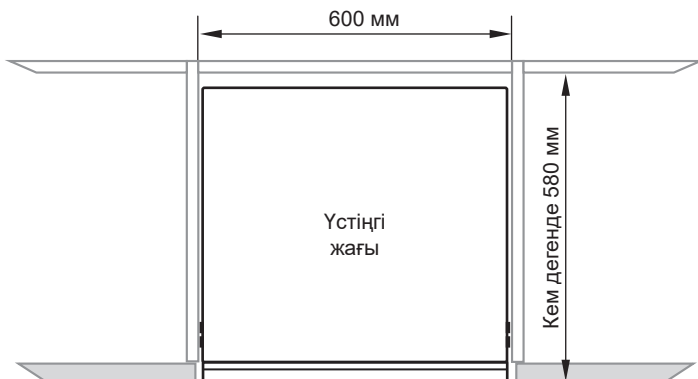

Бұрыштағы  
шкафқа дейінгі  
минималды  
саңылау: 13 мм

Көршілес  
шкафтың есігіне  
дейінгі  
минималды  
саңылау: 2 мм

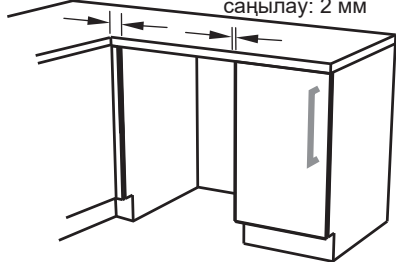

\*Тірек аяқтарының биіктігін  
реттеуге байланысты

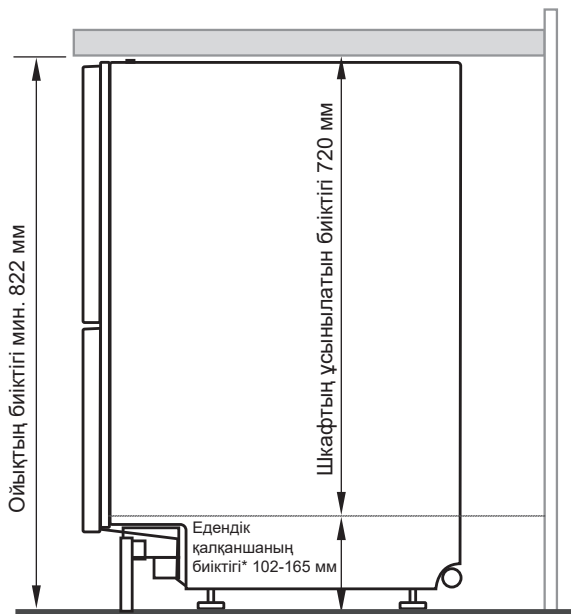

# Орнату жөніндегі нұсқаулық

## 3. Бұйымды орнатуға арналған қуысты дайындау

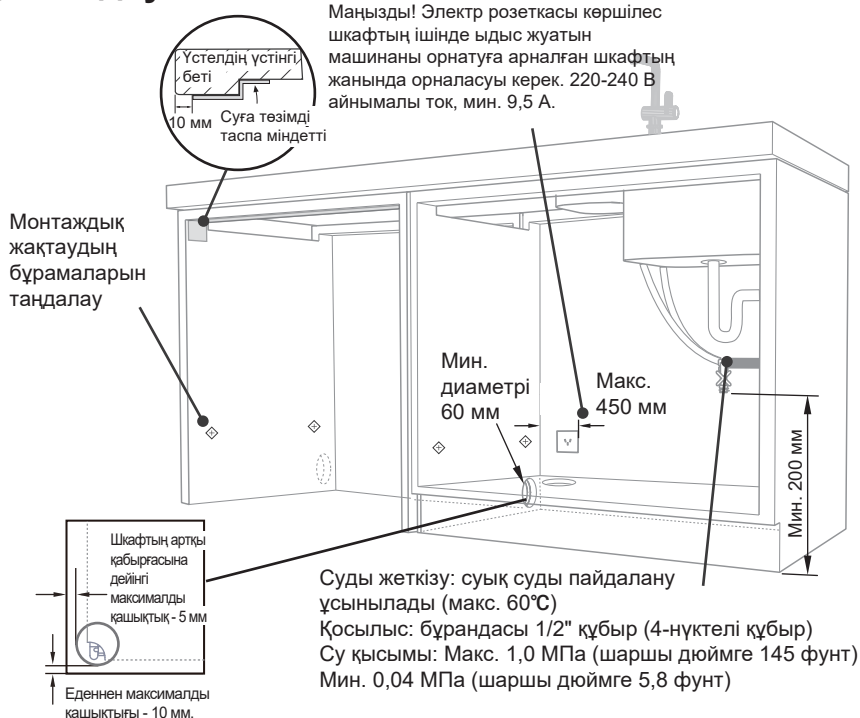

## 4. Су шлангтары мен қуат сымы мен шкафтың шеті арасындағы максималды қашықтық.



# Орнату жөніндегі нұсқаулық

Сіздің шкафтарыңызға қай орнату тәсілі (А) немесе (В) қолайлы болатынын таңдаңыз.

А тәсілі: шкафта кронштейндер арқылы бекітіңіз.

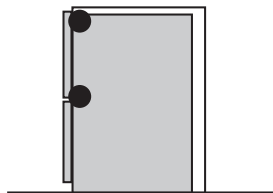

## 5. Кронштейндерді орнату

Үстіңгі монтаждауға арналған 2 кронштейнді жоғары қарай тек 10 мм-ге қайыруға болады.

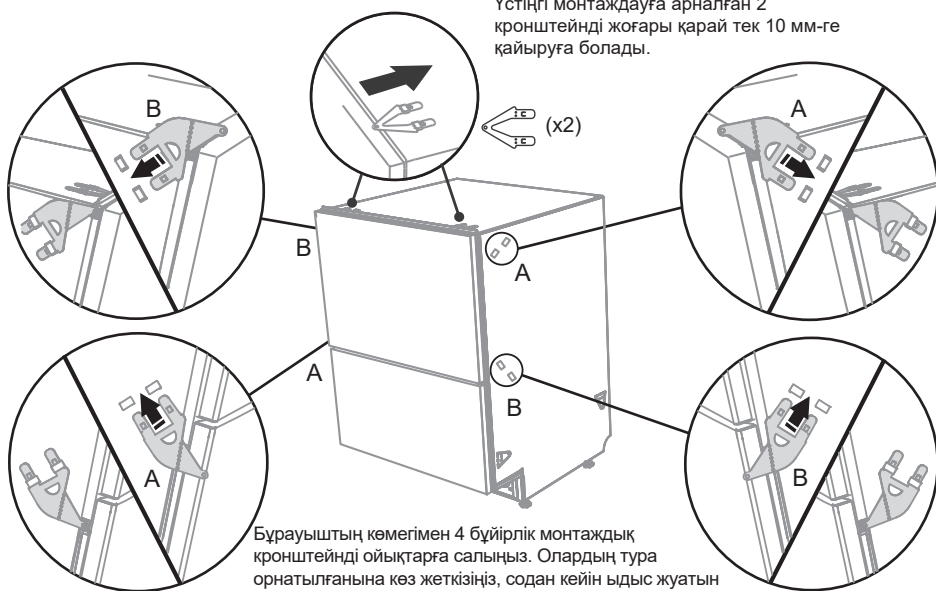

Бұрауыштың көмегімен 4 бұйрлік монтаждық кронштейнді ойықтарға салыңыз. Олардың тура орнатылғанына көз жеткізіңіз, содан кейін ыдыс жуатын машинаны шкафқа жылжытыңыз. Монтаждық ойықтар жұптасып орналасқан, ыдыс жуатын машинаның әр жағынан бір жұптан. А кронштейні А ойығына салынады, ал В кронштейні В ойығына салынады.

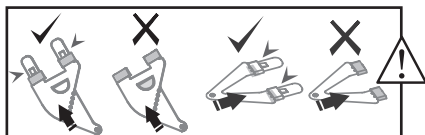

Онтаждық кронштейндерді орнату кезінде олардың корпусқа тіреліп тұрмағанына көз жеткізіңіз.

# Орнату жөніндегі нұсқаулық

## 6. Су шлангтарын шкафтың арақабырғасы арқылы өткізу

2 жоғарғы монтаждау кронштейндерің қосымша орнату

Онтаждық кронштейндерді орнату кезінде олардың корпусқа тіреліп тұрмағанына көз жеткізіңіз.



Машинаны туралаңыз

Машинаның биіктігін реттеп алу үшін аяқты бұраңыз, содан кейін машинаны шкафқа аяқ майысып кетпейтіндей жылжытыңыз.

Ыдыс жуатын машинаны орнату күйіне жылжытпас бұрын, жіберу және ағызу шлангтарының, сондай-ақ қуат сымдарының бүгіліп кетпегеніне және бір-біріне шатасып қалмауына көз жеткізу үшін оларды жазыңыз.

**Маңызды!**

Егер ыдыс жуатын машинаны жеткілікті терең жылжыта алмасаңыз, оны шығарыңыз және жіберу және ағызу шлангтарын, сондай-ақ қуат сымдарын қайта орнатыңыз. Шамадан тыс күш салмаңыз, өйткені бұл жіберу және ағызу шлангтарының және қуат сымдарының қысылып кетуіне және ыдыс жуатын машинаның дұрыс жұмыс істемеуіне әкелуі мүмкін.

## 7. Жылжымалы жәшікті орнату

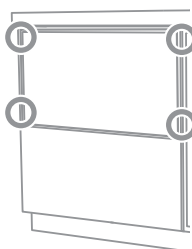

1. Жылжымалы жәшікті ашыңыз және жалпақ бұрауыштың көмегімен қаптауыштағы резеңке бітеуішті алып тастаңыз.

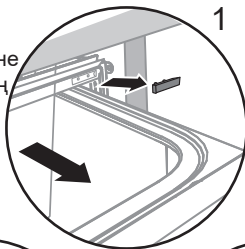

3. Сұр резеңке бітеуішті қаптауышқа салыңыз және резеңке бітеуіштің алға қарай бағытталғанына көз жеткізіңіз.

2. Бұрамаларды бүйірлік монтаждық кронштейндерді орнатуға арналған саңылауларға салыңыз және ыдыс жуатын машинаны шкафқа бекітіңіз. Жоғарыда сипатталған әрекеттерді барлық төрт монтаждық кронштейн үшін қайталаңыз.

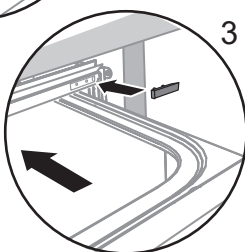
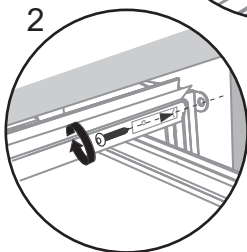

# Орнату жөніндегі нұсқаулық

В тәсілі: Орнатуды орындау үшін жылжымалы жәшікті шығарыңыз

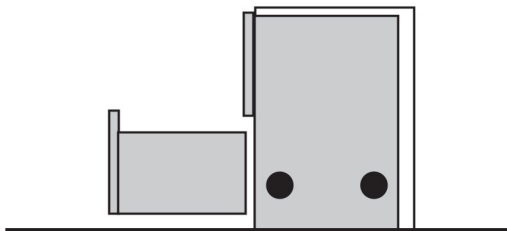

## 5. Су шлангтарын шкафтың арақабырғасы арқылы өткізіңіз

10-беттегі, 6-тармақтағы "Су шлангтарын шкафтың арақабырғасы арқылы өткізу" схемасын қар.

## 6. Төменгі жәшікті шығарыңыз

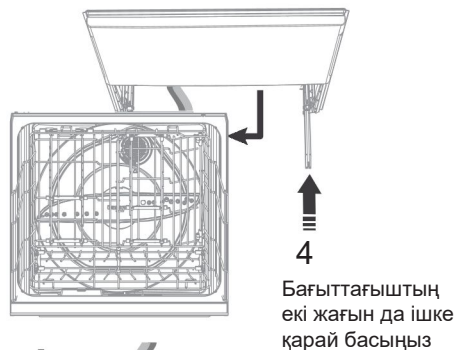
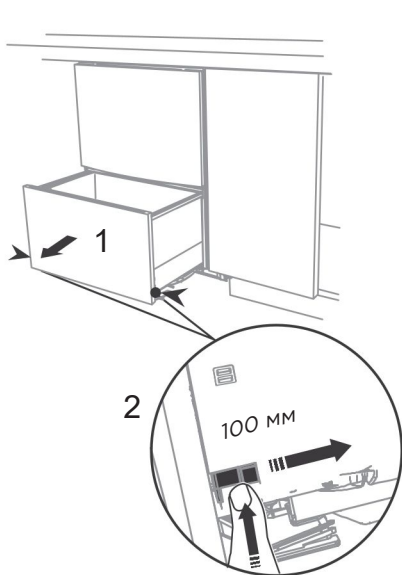

Бұғаттан шығару батырмаларын екі жағынан да басыңыз және бұғаттан шығару батырмасын бағыттағыштан ажырату үшін оны артқа қарай жылжытыңыз, содан кейін жылжымалы жәшікті шығарыңыз.  
Еаскертпе: шамадан тыс күш салудан бүлінуді болдырмау үшін бұғаттан шығару батырмаларын ақырын басыңыз.

Жіберу және ағызу шлангтарының шатасуына жол бермеу үшін, жылжымалы жәшікті шығарыңыз және оны орнату орнының жанына бүйіріне қойыңыз.

# Орнату жөніндегі нұсқаулық

## 7. Жылжымалы жәшікті бекіту

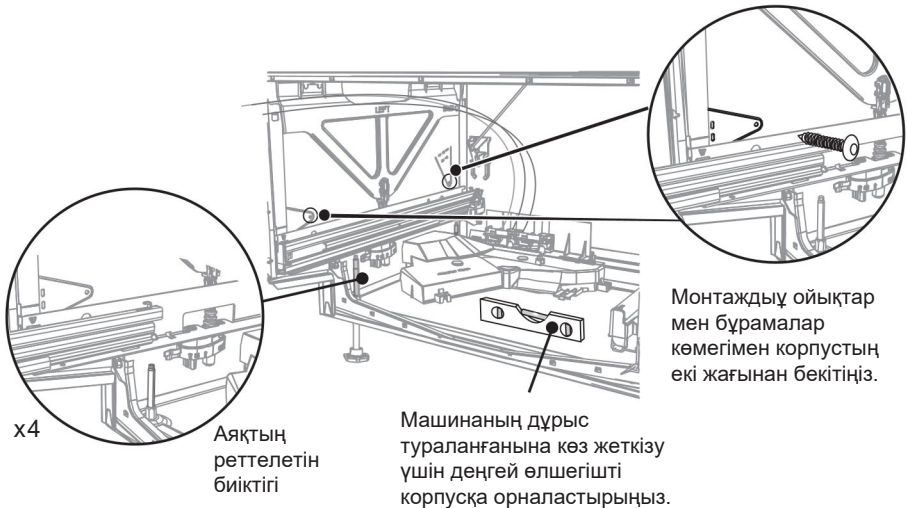

## 8. Жылжымалы жәшікті бағыттағыштарға орнату

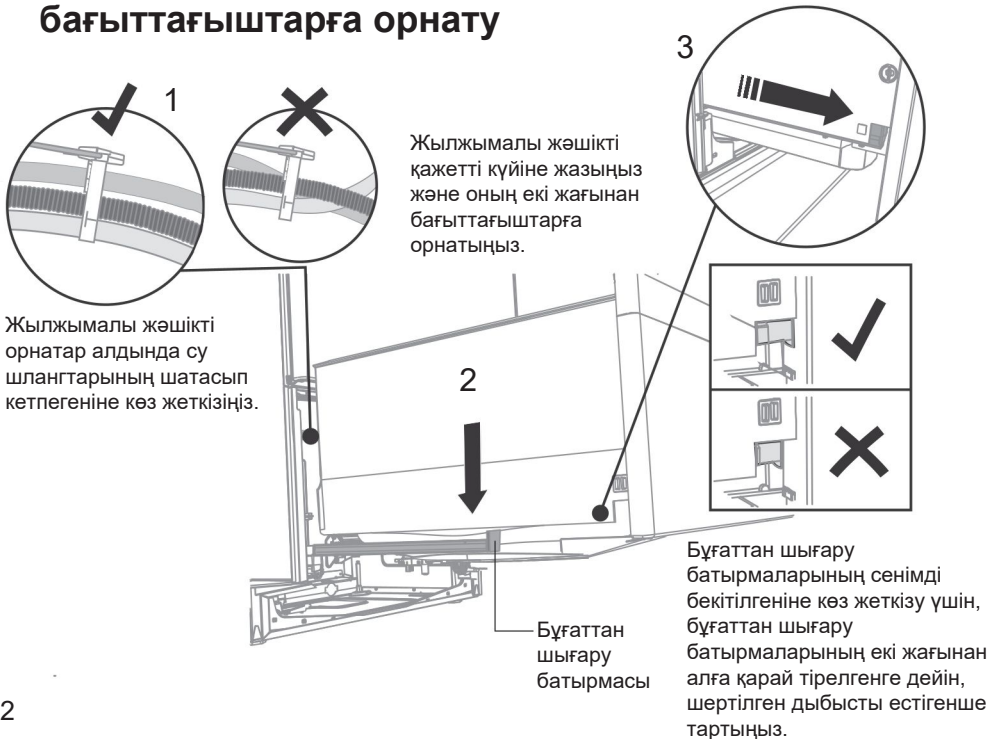

## 9. Еден қалқаншасын орнату

Есіктің күйін сол жақтан және оң жақтан реттеңіз (егер ығысу байқалса, бұны жоғарғы және төменгі есік үшін жасау керек).

1. Сол және оң бағыттағыштардың және корпс негізінің бекіту бұрамаларын босатыңыз.

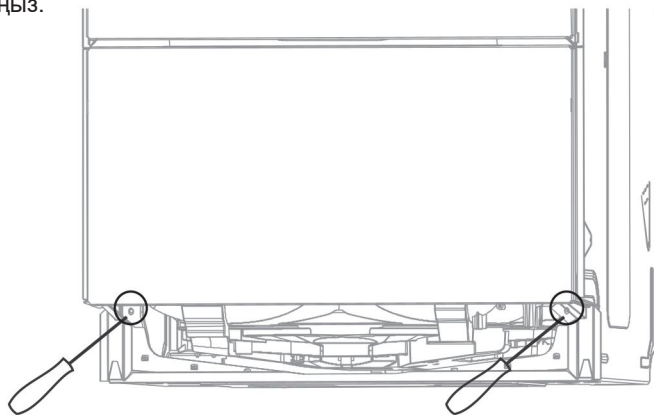

Сол жақтан бекіту  
бұрамасын босатыңыз.

Оң жақтан бекіту  
бұрамасын босатыңыз.

2. Жоғарғы және төменгі есіктерді туралаңыз және бұрамаларды қатайтыңыз.

### Едендік қалқаншаны орнату рәсімі

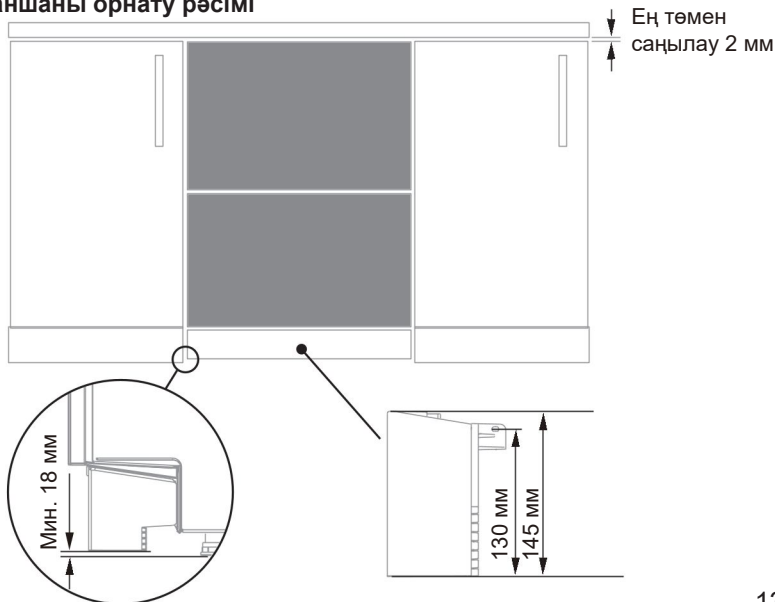

# Орнату жөніндегі нұсқаулық

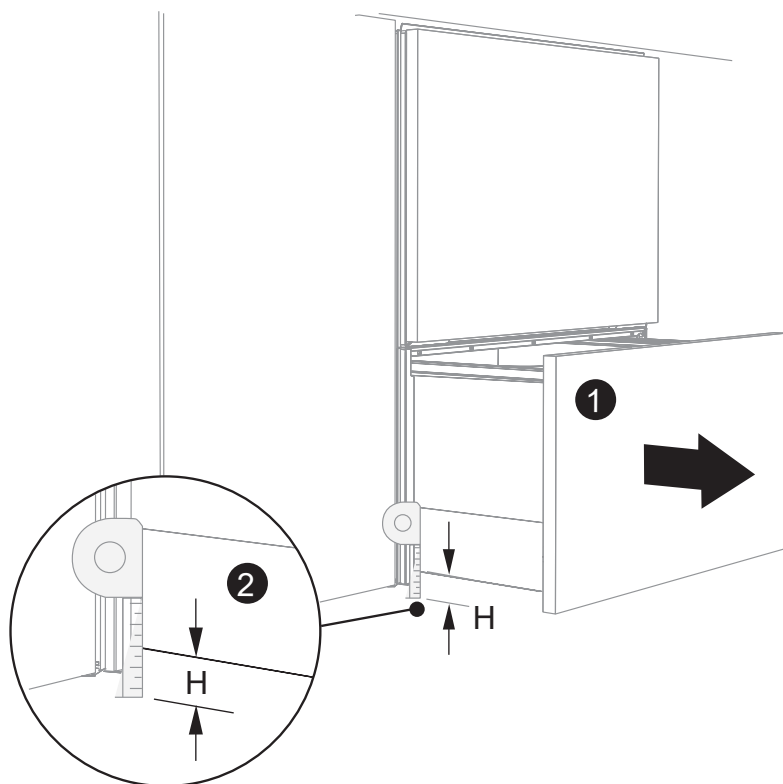

Төменгі жылжымалы жәшікті ашып және жәшік түбінің еденнен бастап  $H$  биіктігін өлшеңіз

$108 < H \leq 116$	9 бөлікке бөлу
$116 < H \leq 124$	8 бөлікке бөлу
$124 < H \leq 132$	7 бөлікке бөлу
$132 < H \leq 140$	6 бөлікке бөлу
$140 < H \leq 148$	5 бөлікке бөлу
$148 < H \leq 156$	4 бөлікке бөлу
$156 < H \leq 164$	3 бөлікке бөлу
$164 < H \leq 172$	2 бөлікке бөлу
$172 < H \leq 180$	1 бөлікке бөлу
$180 < H$	Қиюға болмайды

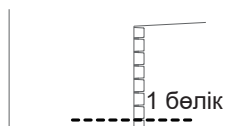

# Орнату жөніндегі нұсқаулық

3

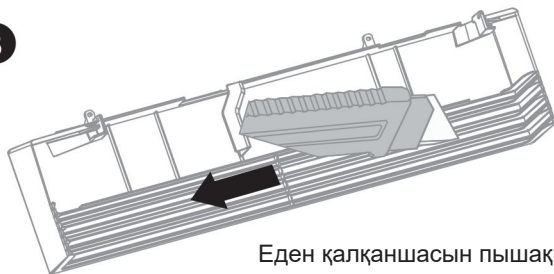

Еден қалқаншасын пышақпен қиыңыз

4

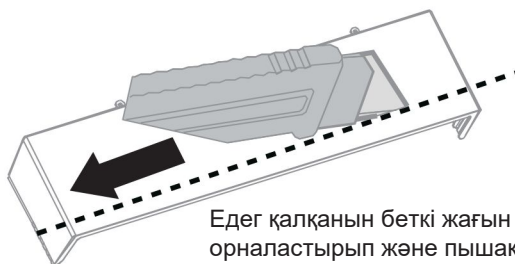

Едег қалқанын беткі жағын жоғары қаратып орналастырып және пышақпен түзу сызық бойымен кесіңіз

5



Қиылған бөлігін алып тастаңыз

6

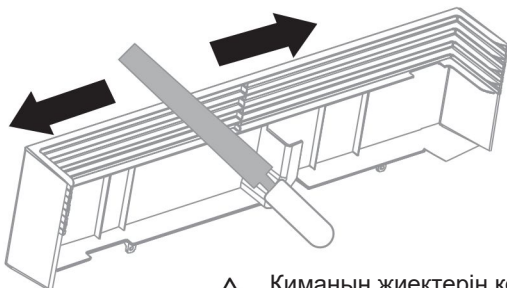

Қиманың жиектерін қолды кесіп кетпейтіндей етіп егеумен тегістеңіз.

# Орнату жөніндегі нұсқаулық

- 7** Көрсеткімен көрсетілген бағытта еден қалқанын корпусстың төменгі бөлігіне орналастырып, оны бөлек бұрамалармен бекітіңіз.

ЕСКЕРТУ: Еден қалқаншасын орнату кезінде оның орнату ойығымен қиыстырыңыз, оған салыңыз және екі жағынан бұрамалармен бекітіңіз.

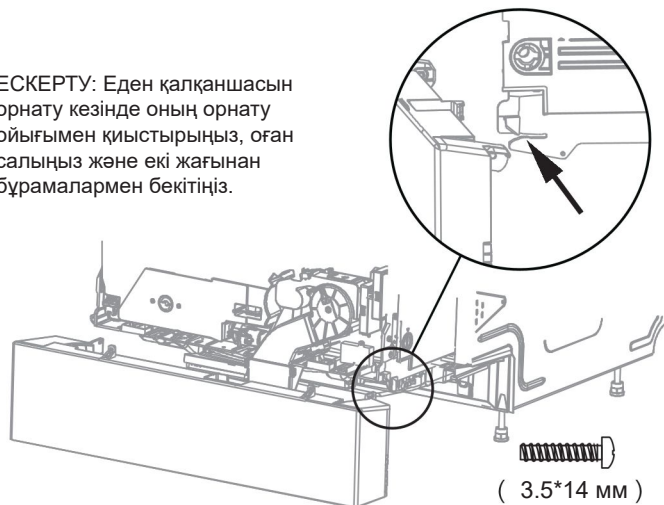

## 10. Су құбырына және ағызуга жалғау нұсқалары. Қайсысы қолайлы екенін анықтаңыз.

1-тәсіл: Диаметрі 38 мм тік шлангты пайдаланыңыз.

Егер бекіту үшін орын аз болса, шлангты қажетті биіктіктегі ағызу шлангы арқылы өткізуге болады.

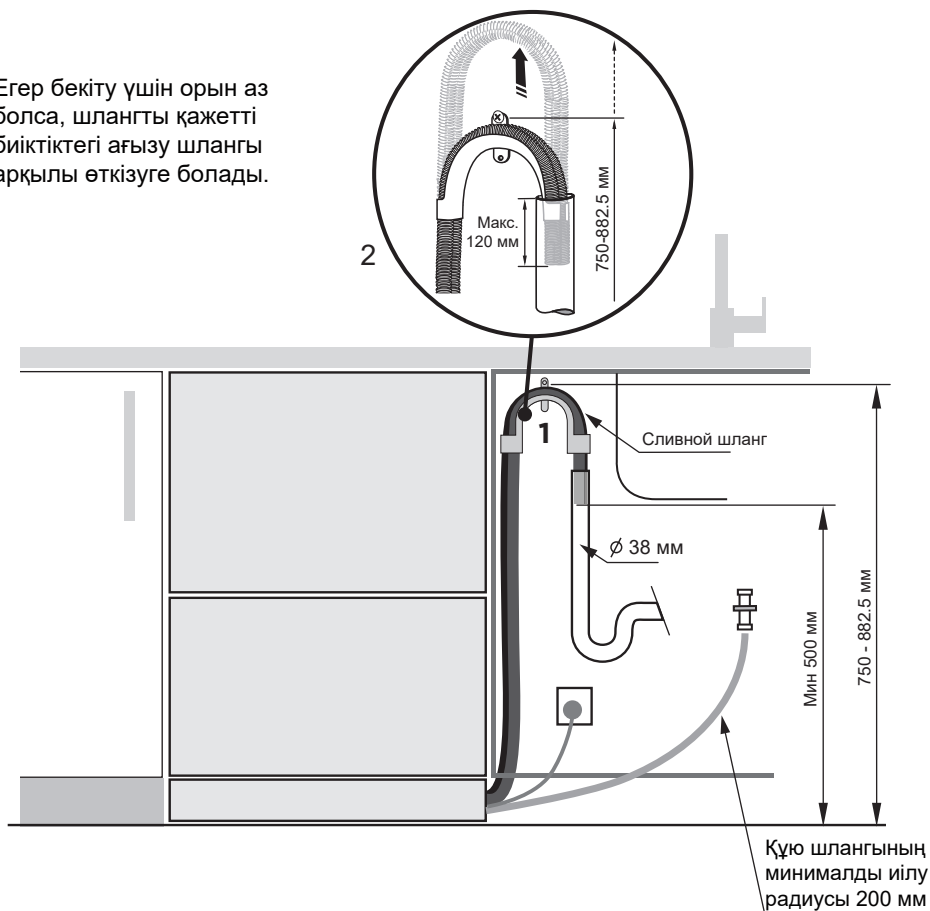

# Орнату жөніндегі нұсқаулық

2-тәсіл: Шұңғылшаның ағызу құбырының жалғастырғышын пайдаланыңыз.

Егер бекіту үшін орын аз болса, шлангты қажетті биіктіктегі ағызу шлангы арқылы өткізуге болады.

Машинамен бірге жеткізілетін су төгетін құбырдың фитингтері диаметрі 19 мм болатын үш жақты кері құбырына арналған (фитингтердің дұрыс орнатылғанына көз жеткізіңіз).

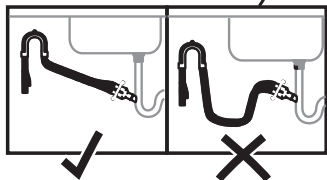
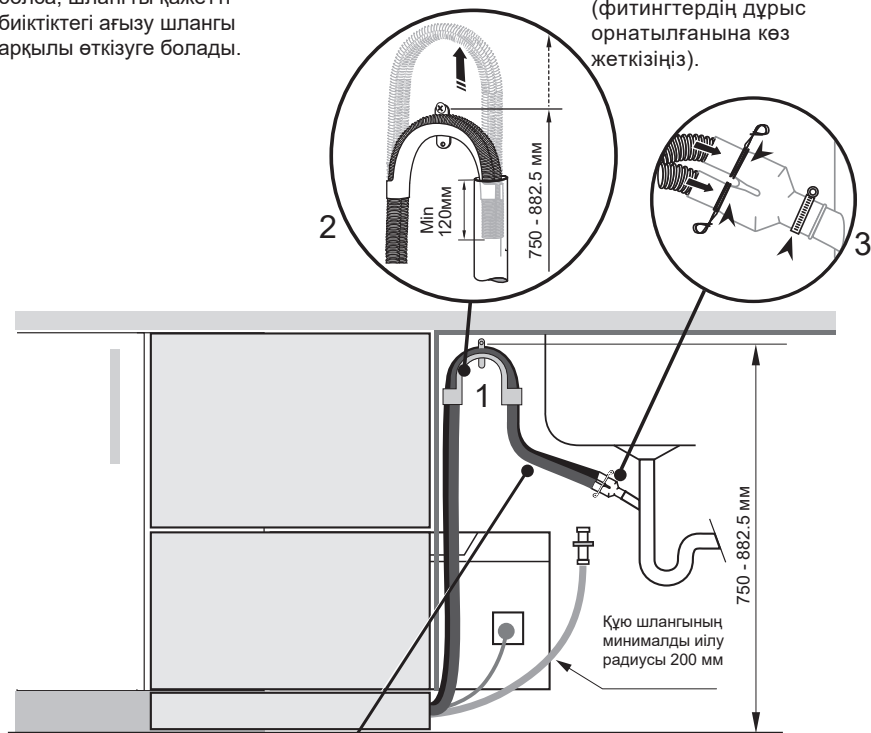

Су ағызу фитингпен тура жалғанғанына көз жеткізіңіз. Қажет жағдайда шлангтың артығын кесіп тастаңыз.

**Маңызды!**

Су төгетін шлангтың үстелдің астыңғы бетіне мүмкіндігінше жақын орнатылғанына көз жеткізіңіз. Бұл судың төмен қысымы немесе кері бітелуі кезінде ағынды сулардың кері ағып кетпеуін қамтамасыз етеді. Су төгетін шлангтың кері құбырында суға батпағанына және судың кері ағып кетуіне жол бермеу үшін ауа саңылауы бар екеніне көз жеткізіңіз.

# Орнату жөніндегі нұсқаулық

3 әдіс: Бір мезгілде ыдыс жуатын машинаны және тағам қалдықтарын ұсақтағышты орнату

1-нұсқа: Ыдыс жуатын машинаға және тамақ қалдықтарын ұсақтағышқа арналған жеке су төгетін құбырларды орнату (ұсынылады).

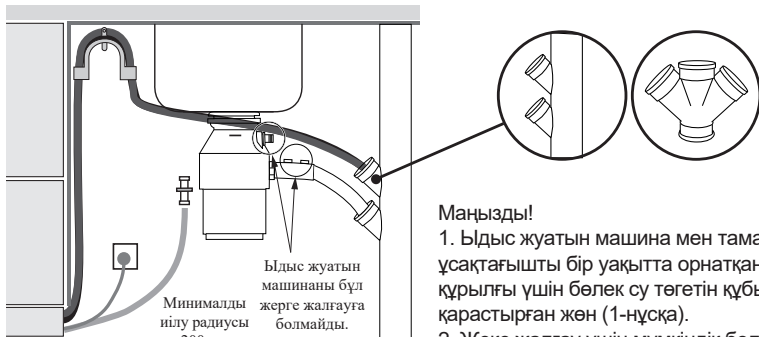

Маңызды!

1. Ыдыс жуатын машина мен тамақ қалдықтарын ұсақтағышты бір уақытта орнатқан кезде әр құрылғы үшін бөлек су төгетін құбырларды қарастырған жөн (1-нұсқа).

2. Жеке жалғау үшін мүмкіндік болмаса, кем дегенде (2-нұсқа), егер құбыр ұсақтағыштан шыққан қалдықтармен бітеліп қалса, ағынды сулардың кері ағу қаупін азайту үшін ыдыс жуатын машинаның су төгетін құбырын тамақ қалдықтарын ұсақтағыштың су төгетін құбырының астына қою ұсынылады.

3. Ыдыс жуатын машинада қалыпты пайдалану барысында беткі сүзгінің үстінде су қалса, бірінші кезекте су төгетін құбырдың бітелмеуін тексеріңіз.

2-нұсқа: Ыдыс жуатын машина мен тамақ қалдықтарын ұсақтағышқа арналған жалпы су төгетін құбыр.



## 12. Қабылдау шлангісін суық су құбырына жалғау

- Ыдыс жуатын машинаның кіріс құбыршегін ас үйге су беретін құбырға жалғаңыз және қисықтар мен деңестердің болмауын қадағалаңыз.
- Ыдыс жуатын машинаны суық суға жалғау керек.
- Ыдыс жуатын машинаның кіріс құбыршегін жалғауға арналған бұранда -G1 / 2" (4 нүктелі құбыр), егер бұранда басқаша болса, адаптерді қолданыңыз.

## 13. Ыдыс жуатын машинаны қуат беру желісіне жалғау

- Электрлік розетка ыдыс жуатын машинаның жанында орналасуы керек, бірақ оның артында болмауы тиісті. Қуат беру сымы розеткаға оңай қосылып, ажыратылуы керек.
- Қуат беру сымның ашық бөліктері жылу көздерінен және өткір жиектерден алыс орналасуы керек, тікелей күн сәулесінің әсерінен аулақ болу керек.
- Маманның консультациясысыз қуат ұзартқыштарын пайдалануға жол берілмейді. Күштік жалғауларды тек кәсіби мамандар ғана алмастыра алады.

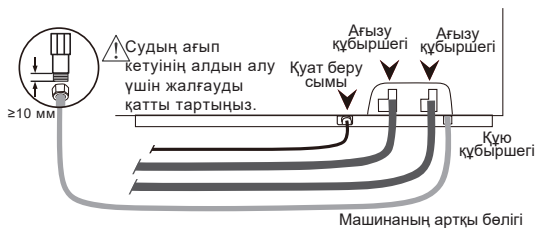

# Ыдыс жуатын машинамен танысу

## Құрамдас бөліктерінің атауы

### Сыртқы құрылым

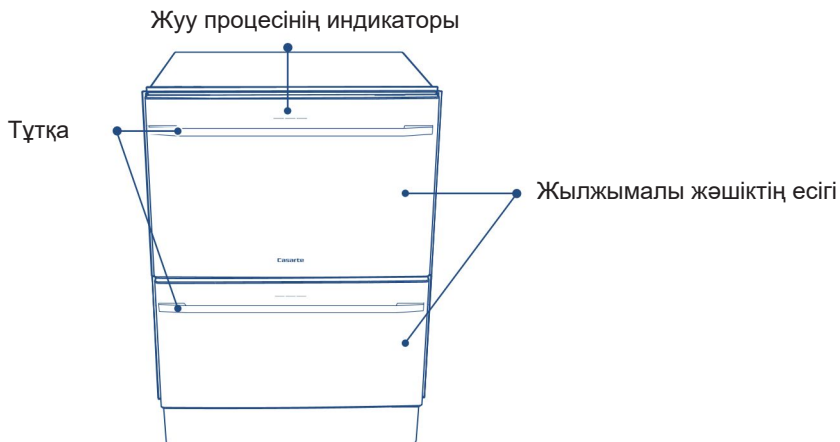

### Ішкі құрылымы

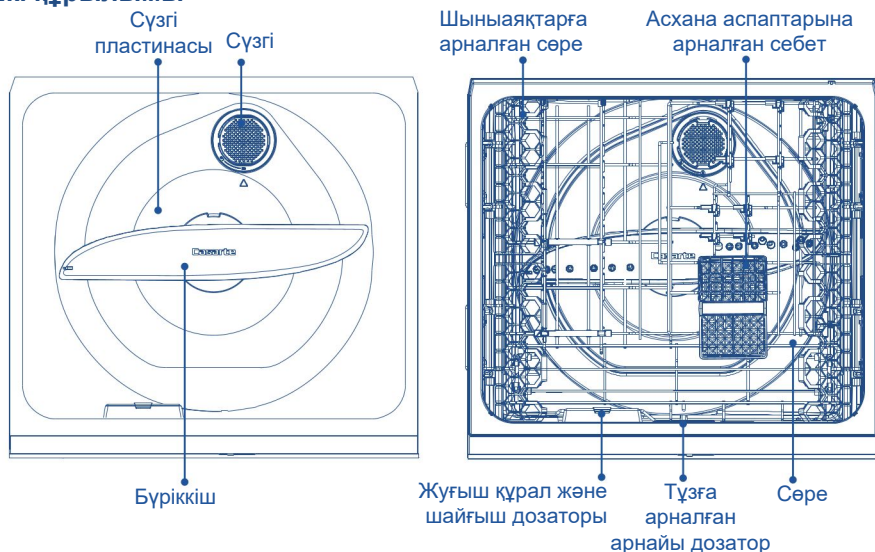

### ⚠ ЕСКЕРТУ

Бұл суреттер анықтама үшін беріледі. Өнімнің нұсқалары мен жаңартуларының айырмашылығына байланысты оның сыртқы түрі, түсі және функционалдық құрамдауыштары кескіннен өзгеше болуы мүмкін. Сіз сатып алған бұйымның нақты бейнесін басшылыққа алыңыз.

# Ыдыс жуатын машинамен танысу

## Басқару панелі

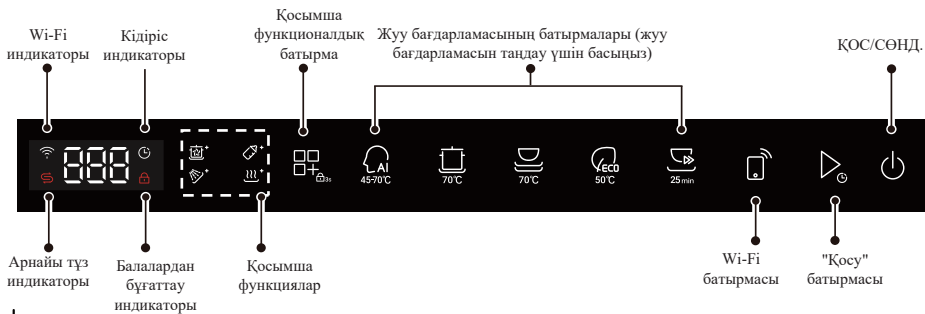

Машинаны қосу үшін осы батырманы басыңыз.

Бағдарлама қосылған/тоқтатылған қалыпта болғанда жұмысты аяқтау үшін осы батырманы басыңыз.

Бағдарлама іске қосылғанда таңдалған бағдарламадан бас тарту үшін, осы батырманы басып, 2 секунд бойы ұстап тұрыңыз;







Жууды бастау үшін осы батырманы басыңыз;

Жуу бағдарламасын кейінге шегеру (1-24 сағат) үшін осы батырманы басып ұстап тұрыңыз. Кідіріс индикаторы жанады.



Жылжымалы жәшікті ашу. Құрылғы қосулы кезде осы батырманы 5 секунд басып тұрыңыз. Дисплейде С9 көрсетіледі және Wi-Fi қосылады.



I Бағдарламаны таңдау режимінде осы батырманы \*, \*, \*, \* қосымша қызметтерін таңдау үшін басыңыз (бір реттен бір қосымша қызметті таңдаңыз). Сәйкес индикатор жанады. Балалардан бұғаттау қызметін қосу үшін осы батырманы басып тұрыңыз. Балалардан бұғаттау индикаторы жанады.

### Күй индикаторлары



Егер осы индикатор жанып тұрса, ыдыс жуатын машина желіге сәтті қосылды.



Егер осы индикатор жанып тұрса, ыдыс жуатын машинаға тұз салу керек.



Егер осы индикатор жанып тұрса, кейінге шегерілген іске қосу мүмкіндігі қосылады.



Егер осы индикатор жанып тұрса, балалардан бұғаттау қызметі қосылды.

# Жуғыш құралдарды қосу

## Жуғыш құралдарды қосу туралы:

1. Жуу және кептірудің оңтайлы нәтижелерін қамтамасыз ету үшін бағдарламаны бастамас бұрын ұнтақтың немесе жуғыш заттардың тиісті мөлшерін қосып, шайғыштың жеткілікті екеніне көз жеткізіңіз.
2. Судың қаттылығы жоғары аймақтарда жуғаннан кейін ыдыста немесе машинаның ішінде ақ қақ іздерінің пайда болуын болдырмау үшін тұз индикаторы жанған кезде арнайы тұз қосу керек.
3. Жуғыш заттарды оларға арналған контейнерлерге қосу керек (ұнтақ пен жуғыш заттар, шаю және арнайы тұз туралы нұсқауларды қар.).

## Жуғыш құрал

Жуғыш құрал ыдыстағы май мен тамақ қалдықтарын ыдыратады, сол себепті оларды су ағынымен жууға болады.

### Жуғыш құралды қосу

1. Дозаторды ашу үшін бекітпені басыңыз

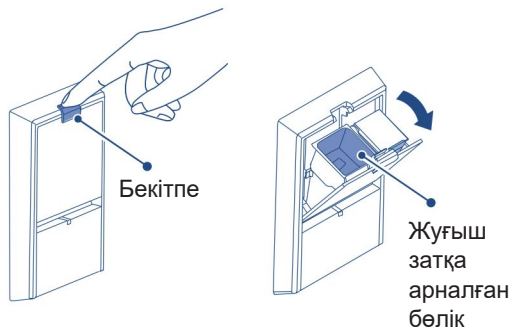

2. Дозатордың бос және құрғақ екеніне көз жеткізіңіз, содан кейін оған жуғыш затты құйыңыз ("Жуу бағдарламалары" бөліміне сәйкес жуғыш заттың қажетті мөлшерін қосыңыз).

Ескерту: дозаторға таблетка немесе капсулаларды салуға болмайды.

3. Дозатордың қақпағын сырт еткізіп жабыңыз. Жуғыш құрал автоматты түрде жуу циклы кезінде автоматты түрде мөлшерленеді.

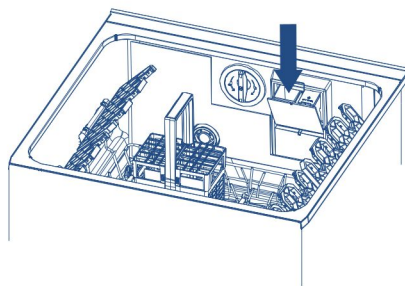

### Таблеткалар немесе капсулалар

Таблетканы немесе капсулаларды ас құралдары себетіне салыңыз (сурет тек анықтама үшін берілген).

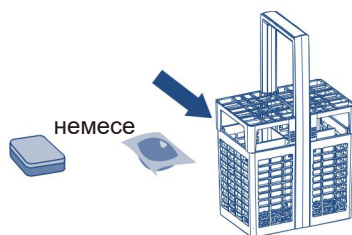

## Маңызды!

- Ыдыс жуатын машиналарға арналған жуғыш құралдың сілтілігі жоғары және жұтып қойған жағдайда өте қауіпті болуы мүмкін. Сондықтан оларды дұрыс сақтау және теріге және көзге тигізбеу маңызды.
- Жуу циклі аяқталғаннан кейін жуғыш құралдың дозаторының бос екенін тексеріңіз.

## Сәйкес келмейтін жуғыш құралдар

Жуғыш құралдардың келесі түрлерін ыдыс жуатын машинада қолдануға болмайды, себебі олар машинаны зақымдауы және кепілдіктің күшін жоюы мүмкін:

Келесі жуғыш құралдарды ыдыс жуатын машинада пайдаланбаңыз:

- Жуғыш ерітінді
- Стиральный порошок
- Қолға арналған дезинфекциялық құрал
- Сабын
- Дезинфекциялық құрал
- Ыдыс жууға арналған құрал.

# Жуғыш құралдарды қосу

## Шайғыш

Жақсы кептіру нәтижелеріне жету үшін шайғышты қолданыңыз. Шайғыштар шыны ыдыстардағы су дақтарын кетіру, оның жылтырлығын сақтау арқылы кептіру тиімділігін арттыра алады.

### Қашан қосу керек

- Егер шайғыш индикаторы қызыл түспен жанса, шайғыш қосу қажет болады.
- Егер шайғыш индикаторы күңгірт болса немесе жанбаса, құралды қосудың қажеті жоқ, жуу бағдарламасы үшін ағымдағы мөлшер жеткілікті.



Ыдыс жуатын машиналар үшін арнайы әзірленген шайғыш құралдарды қолдану қажет.

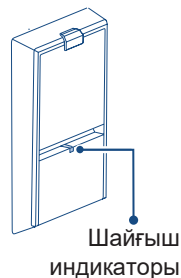

### Шайғышты қалай қосу керек

Шайғышқа арналған бөлім жылжымалы тартпаның ішінде орналасқан. Қолдану әдісі: шайғыш бөлімін ашу үшін бекітпені басыңыз, содан кейін бөлімнің қақпағын ашыңыз, шайғышты қосыңыз және қақпақты жабыңыз, содан кейін шайғыш бөлімін жабыңыз.

- Егер шайғыш бөліктің сыртына төгілсе, оны сүртіп алыңыз. Егер бұл жасалмаса, онда шайғыштың төгілуі машинаны зақымдауы ықтимал көбіктенуді тудырады.
- Шайғышқа арналған дозатор жұмыс істеп тұрған кезде сіз әдеттен тыс дыбыстарды естисіз, олар негізінен қалыпты болады.
- Басқа жерге шайғыш құюға болмайды.

Ескерту: шайғышты баяу құйыңыз және оны максималды белгіден асырмаңыз.

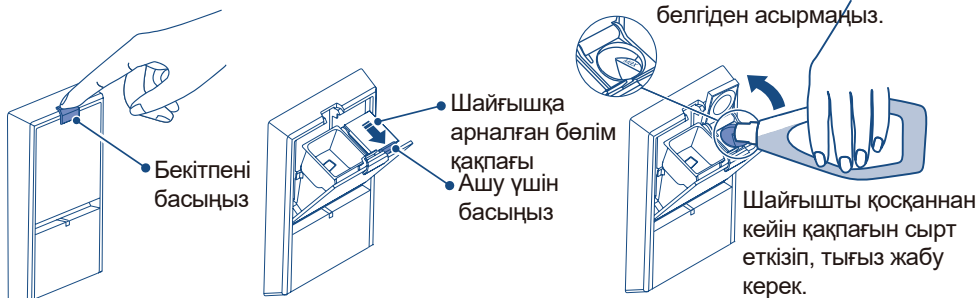

### Шайғышты мөлшерлеу

Шайғышқа арналған ыдысқа бір уақытта 80 мл асырмай құю керек. Минималды "0" бастап (шайғышсыз) максималды "5" дейінгі мәнді таңдау арқылы бір жууға шағыш мөлшерін жергілікті су қаттылығына сәйкес реттеу қажет. Баптау туралы ақпаратты "Пайдаланушы баптаулары" бөлімінен қар.

- Егер жуудың соңында шектен тыс көп көбік пайда болса, шайғыштың мөлшерін азайтыңыз.
- Кептіру нәтижесі нашар болса, шайғыштың мөлшерін арттыру керек.
- Егер сіз қатты су аймағында тұрсаңыз және су жүйесінде су жұмсартқыш орнатылмаған болса, шайғыш мөлшерін "5" қалпына орнатқан дұрыс.

# Жуғыш құралдарды қосу

## Арнайы тұз

Ыдыс жуатын машина ағын суды жұмсарту, әктің түзілуін азайту, тазалау тиімділігін арттыру және машинаның қызмет ету мерзімін ұзарту үшін су жұмсартқышқа арнайы тұз қосуды қажет етеді.

### Қашан қосу керек

Ыдыс жуатын машинадағы суды жұмсарту қызметіне су жұмсартқышқа арнайы тұз қосылған кезде ғана қол жеткізуге болады. Тұз болмаса, тиісті индикатор жанады.

### Жергілікті судың кереметігін анықтаңыз.

Судың кереметігі жөнінде жергілікті су құбырлары компаниясынан консультация алыңыз. Су жұмсартқыштың теңшелімін келесі су кереметігі кестесіне сәйкес анықтаңыз. Мысалы, егер сіздің аймағыңыздағы судың кереметігі миллионға 500 бөлік болса, су жұмсартқыш деңгейі "4" деңгейіне қойылуы керек. Теңшеу туралы ақпаратты "Теңшеу параметрлері" бөлімінен қараңыз.

- Егер сіздің аймағыңыздағы судың қаттылығы миллионға 625 бөліктен артық болса, шайғыш бағдарламасын қоспағанда, қалған жуу бағдарламаларын жуғыш құралмен толтырып, шайғыштың деңгейін "5" деңгейіне қоюды ұсынамыз. Егер сіздің аймағыңыздағы судың кереметігі миллионға 625 бөліктен асса, ыдыс жуудың тиімділігі төмендейді.
- Су жұмсартқышты пайдалану кезінде сіз әдеттен тыс шу естуіңіз мүмкін, бұл қалыпты жағдай.
- Егер 5-деңгейді ыдыс жуатын машинаның ішіне орнатқаннан кейін және торларда әлі де әк болса, бұл сіздің аймағыңыздағы судың қаттылығы тым жоғары екенін көрсетеді. Қақты қалай кетіру туралы ақпаратты жиі қойылатын сұрақтар бөлімінен қар.

Дозаторды теңшеу	PPM (миллион үлесіндегі концентрация)	ММОЛ/л	°dH (Неміс градустары)	°Clark (ағылшын градустары)	°fH (француз градустары)
0 (шайғышсыз)	0-100	0-0.1	0-0.56	0-0.702	0-1
1	100-250	0.1-2.5	0.56-14	0.702-17.55	1-25
2	250-350	2.5-3.5	14-19.6	17.55-24.57	25-35
3	350-450	3.5-4.5	19.6-25.2	24.57-31.59	35-45
4	450-550	4.5-5.5	25.2-30.8	31.59-38.61	45-55
5	550-625	5.5-6.2	30.8-34.7	38.61-43.52	55-62

### Арнайы тұзды қалай қосу керек

- Жылжымалы жәшікті ашыңыз.
- Су жұмсартқыш қақпағын сағат тіліне қарсы бұрап, оны алыңыз.
- Тұзды шыныаяққа салыңыз да, оны су жұмсартқышқа баяу қосыңыз. Су жұмсартқышқа бір уақытта 0,2 кг аспайтын тұз қосу ұсынылады.
- Су жұмсартқыш қақпағын орнына қойып, оны сағат тілінің бағытымен бұраңыз.

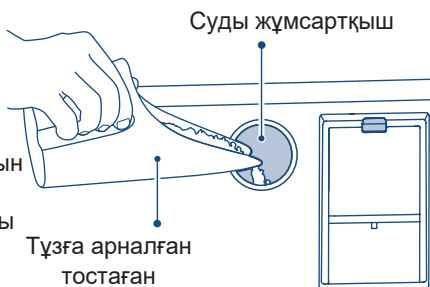

# Жуғыш құралдарды қосу

## Маңызды!

- Су жұмсартқышқа ыдыс жуатын машинаға арналған тұз қосу керек. Біз ас тұзын немесе басқа өндірістік тұздарды пайдалануды ұсынбаймыз, өйткені олардың құрамында суды жұмсартатын құрылғыны зақымдауы және оның қызмет ету мерзімін қысқартуы мүмкін қоспалар болуы мүмкін.
- Су жұмсартқышқа жуғыш зат пен шайғышты қоспаңыз, себебі олар құрылғыны зақымдауы мүмкін.
- Ыдыс жуатын машинаға тұз қосқанда, жұмсартқыштан су ағып кетпеуін қадағалаңыз. Егер аздап су шетінен асып кетсе, тұз қосқаннан кейін су жұмсартқыштың қақпағын жауып, төгілген тұзды суды немесе су жұмсартқыштың аузындағы тұзды жуу үшін кез келген бағдарламаны дереу іске қосыңыз. Бұл ыдыс жуатын машинаның ішкі бөліктерінің коррозиясының алдын алады.

## Тұз индикаторы

- Егер су жұмсартқыш қақпағының шамы жанса, бұл құрылғыда тұз қалмағанын білдіреді.
- Егер су жұмсартқыш қақпағының шамы жанбаса, бұл құрылғыда ағымдағы таңдалған бағдарламаны орындау үшін жеткілікті тұз бар дегенді білдіреді.
- Егер тұз қосылғаннан кейін индикатор жанып тұрса, бұл тұздың мөлшері мен судың температурасына байланысты болуы мүмкін. Тұз толығымен ерігеннен кейін индикатор автоматты түрде өшеді.

Тұз индикаторы

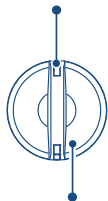

Су жұмсартқыштың қақпағы

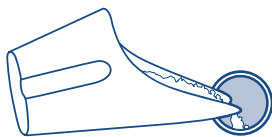

Тек арнайы тұзды қолдануға рұқсат етілген

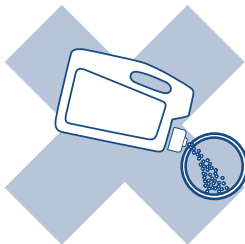

Жуғыш құралды қоспаңыз

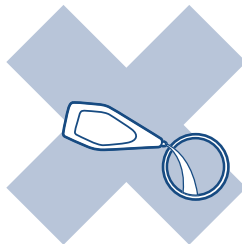

Шайғыш қоспаңыз

## Ыдыс жуатын машинада жууға болмайтын заттар

Ең көп таралған ыдыстарды ыдыс жуатын машинада жууға болады, бірақ кейбір материалдарға ыдыс жуатын машинаның жағдайы әсер етуі мүмкін (мысалы, жуу температурасы мен жуғыш зат), сондықтан оларды ыдыс жуатын машинада жуу ұсынылмайды. Ыдыс жуатын машинада жууға ұсынылмайтын төмендегі ыдыс-аяқ кестесін қараңыз:

Пластик бұйымдар		Жоғары температураға төтеп бере алмайтын пластиктен жасалған бұйымдар деформацияланады немесе түсі өңіп кетеді.
Ағаш, бамбук бұйымдар және желімделген бұйымдар		Олар жоғары температура жағдайында жарылып, деформациялануы және түсуі өңіп кетуі мүмкін.
Губка, сүлгі		Ыдыс жуатын машинаға губкаларды, сүлгілерді және басқа заттарды салмаңыз, бұл оның бұзылуына әкелуі мүмкін.
Шойын бұйымдар		Шойыннан жасалған бұйымдар жуудан кейін коррозияға ұшырайды, бұл басқа ыдыстардың ластануына әкелуі мүмкін.
Боялған бұйымдар		Жоғары температураға ұшыраған кезде боялған термос шыныаяқтарының немесе ас бөлмесі құралдарының жабыны қабыршақтануы мүмкін.
Асыл металдардан, алюминийден және түрлі-түсті глазурьден жасалған бұйымдар		Бағалы металдар, алюминий, глазуrlenген бұйымдар, қолдан жасалған бұйымдар және қолмен боялған антикварлық фарфор жоғары температураның әсерінен күңгірттенуі мүмкін.

## Шыны ыдыс немесе басқа түтіктер зақымдалуы ықтимал.

Бұл судың температурасына, әйнек түріне немесе жуғыш заттың химиялық құрамына тәуелді болуы мүмкін. Кеңес:

- Өндіруші ыдыс жуатын машинада жууға жарамды деп белгілеген шыны және фарфор ыдыстарды пайдаланыңыз.
- Шыны ыдыстарды ыдыс жуатын машинадан жуу аяқталғаннан кейін мүмкіндігінше тезірек алып шығу керек.

## Ыдысты дайындау

- Сүзгі бітеліп қалмас үшін және ыдыс жуатын машинаның жұмысын нашарлатпау үшін ыдыс жуатын машинаға салмас бұрын ыдыс-аяқтан тамақ қалдықтарының үлкен бөліктерін тазалаңыз (май мен сорпа немесе олардың қатып қалған қалдықтарын тазаламауға болады).
- Егер ыдыс-аяқтарды кетіру қиын күйдірілген немесе жабысқақ қалдықтары бар болса, оны жуар алдында біраз уақыт жібіту немесе тазалауды жеңілдету үшін ас үй сүлгісімен алдын ала өңдеу ұсынылады, керісінше жағдайда оны жуу қиын болуы мүмкін.

### КЕҢЕС

Алдын ала өңдеуден кейін жуғаннан кейін сүзгіде аз мөлшерде кесек немесе созылмалы тамақ қалдықтары қалуы мүмкін. Сүзгіні тазалау нұсқаулары үшін "Тазалау және техникалық қызмет көрсету" бөлімін қараңыз.

## Ыдысты ыдыс жуатын машинаға жүктеу



## Шыныаяқтарды орналастыру

Шай шыныаяқтары мен ас үй керек-жарақтарын шыныаяққа арналған тұғырға қоюға болады. Тұғырдағы қуыстарды шыныны орналастыруға қолдануға болады. Шыныаяққа арналған тұғырды жоғары және төмен жылжытуға немесе ыдыстың биіктігіне байланысты тігінен аударуға болады.

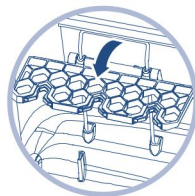
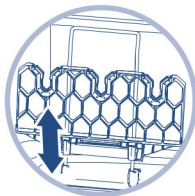
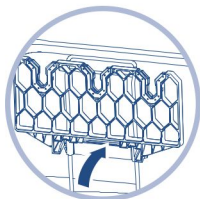
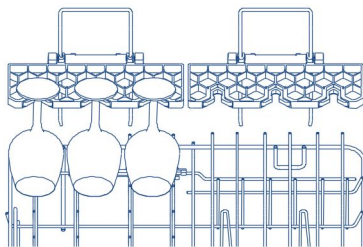

Ескерту: шыныаяққа арналған тұғырды жоғары және төмен жылжытуға немесе ыдыстың биіктігіне байланысты тігінен аударуға болады.

## Асхана аспаптарына арналған себет

Кішкене қасықтарды, пышақтарды және шанышқыларды ас құралдары себетіне салуға болады.

- Қасықтар, пышақтар мен шанышқылар бір-біріне жабысып қалса, сумен жуылмайды. Жуу кезінде оларға су кіруі үшін оларды бөлек орналастыруды ұсынамыз.
- Өзіңізді кесіп алмау үшін пышақтарды, шанышқыларды және басқа да өткір ас құралдарын ұштарын төмен қаратып қойыңыз.
- Ыдыс-аяқты жүктеу мен шығаруды жеңілдету үшін алдымен ас құралдары себетін алыңыз.

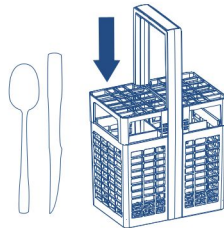

## Ыдысты орналастыру жөніндегі нұсқаулар

Жақсы нәтижеге қол жеткізу үшін мына нұсқауларды орындаңыз:

- Ыдыс-аяқтарды су шайып кететіндей етіп орналастыру керек. Ыдыс-аяқты дұрыс орналастырмау жуудың тиімділігін төмендетуі мүмкін.
- Ыдыс-аяқты шыныаяққа арналған тұғырға қойғанда, оған су кіріп, шая алатынына көз жеткізіңіз.
- Шыны және сынғыш ыдыстар судың әсерінен сынбауы үшін мықтап бекітілуі керек.
- Ыдыс-аяқтарды жылжымалы жәшіктің ішкі бүйір қабырғаларының жоғарғы бөлігінен жоғары қоюға болмайды, керісінше жағдайда жуу процесінде судың ағуы немесе ыдыс-аяқтың зақымдалуы мүмкін.
- Ыдыс-аяқтың немесе машинаның судың әсерінен зақымдалуын болдырмау үшін жеңіл ыдыстарды бекітіп, есіктен алыс орналастыру керек.

Ыдысты орналастыру кезіндегі қателіктер мысалдары

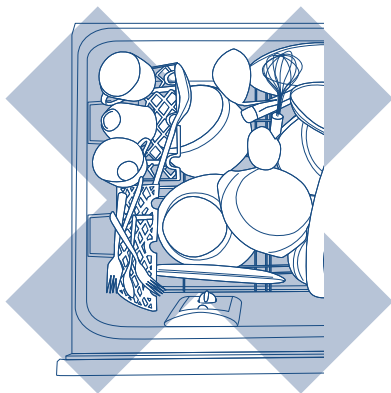





- Тым көп ыдыс-аяқ жүктелген және су кейбір заттарды шайып кете алмайды.
- Шай шыныаяқтың аузы жоғары қаратып орналастырылған, шыныаяққа түскен су ағып кете алмайды.
- Егер ыдыс-аяқ жылжымалы жәшіктің үстінде орналасса, ол үстіңгі қақпақты басып, жылжымалы жәшіктің дұрыс жабылуына жол бермейді, бұл ыдыс-аяқ пен ыдыс жуатын машинаға зақым келтіруі мүмкін.
- Пышақтар, шанышқылар мен табақтар бір-біріне жабысып қалғанда, су олардың жанасатын жерлеріне кіріп, оларды шайып шыға алмайды.
- Ас үй ыдыстары сөрелерден түсіп кетіп, бүріккіштерді жауып қалады.
- Үлкенірек ыдыс-аяқтар шыныаяқ сөресінің астына қойылады, бұл спринклердегі суды шыныаяқ сөресіндегі ыдыстарды шаюға жол бермейді.

# Жуу бағдарламалары

Ыдыс-аяқтың ластану дәрежесі мен түріне байланысты қолайлы жуу бағдарламасын таңдау керек.

Бағдарлама	Ластану дәрежесі және ыдыстар типі	Бағдарламаның кезеңдері	Жуғыш құрал	
			Ұнтақ	Таблетка
 45–70°C <b>Автоматты</b>	Майлы дақтарды зияткер тану, жуу уақыты мен температурасын автоматты түрде сәйкестендіру және жуудан кейін автоматты түрде тоқтату. Қалыпты ластанған және аздап кеуіп қалған тағам қалдықтары бар ыдыстарға жарамды.	Негізгі жуу, 2 рет шаю, кептіру	25 г	1 таблетка
 70°C <b>Қатты ластану</b>	Өте майлы дақтарды немесе жабысып қалған және кептірілген тамақ қалдықтарын кетіру үшін. Шайғышқа тұрақты ыдыстар үшін жарамды.	Негізгі жуу, 3 рет шаю, кептіру	25 г	1 таблетка
 70°C <b>Стандартты</b>	Қалыпты дақтарды немесе аздап кеуіп қалған тамақ қалдықтарын кетіру үшін. Шайғышқа тұрақты ыдыстар үшін жарамды.	Негізгі жуу, 3 рет шаю, кептіру	20 г	1 таблетка
 50°C <b>ECO</b>	Аздап кеуіп қалған, майлы немесе жабысқақ тағам қалдықтарын кетіру үшін. Күнделікті қолдану үшін жарамды.	Негізгі жуу, 2 рет шаю, кептіру	20 г	1 таблетка
 25min <b>25 МИН</b>	Аздаған және майлы емес тамақ қалдықтары қалып, кеуіп үлгермеген ыдыс ас ішіп болған соң бірден жуылады.	Негізгі жуу, 2 рет шаю	10 г	Таблеткасыз

- Егер сіз осы машинаны пайдалану кезінде іс жүзінде мінсіз кептіру әсеріне қол жеткізгіңіз келсе, кептіру функциясы бар қарқынды жуу бағдарламасын таңдаған жөн.
- Егер сіз аздап ластанған ыдыс-аяқты алып, оны машинада кептіргіңіз келмесе, кептіру функциясы жоқ жылдам жууды немесе басқа жуу түрін таңдауға болады.
- Жуу циклі аяқталғаннан кейін негізінен торда, ішкі контейнерде және бүйір қабырғаларында су тамшылары қалады.
- Бағдарламаның жұмыс уақыты кіріс суының температурасы, қоршаған ортаның температурасы және жүктелген ыдыс-аяқтың мөлшері сияқты факторларға байланысты аздап өзгеруі мүмкін.

Қосымша функциялар	Функцияның сипаттамасы
 <b>Қарқынды</b>	Осы функцияны пайдалану жуу уақытын арттырады және тазалау әсерін арттырады (смарт бағдарламаны қоспағанда).
 <b>Гигиена</b>	Жуу температурасын арттыру және жоғары температураның әсер ету ұзақтығының артуы дезинфекциялық әсерді жақсартуы мүмкін.
 <b>Шаю</b>	Шаю сапасын арттырып және жуу нәтижесін жақсартады.
 <b>Кептіру</b>	Шаюдың соңғы кезеңінде жуу температурасы көтеріліп, кептіру уақыты артады, бұл ыдыс-аяқтың кептіру нәтижесін жақсартады.

# Ыдыс жуатын машинаны пайдалану

Ескерту: Осы бөлімде көрсетілген басқару тақтасы мен дисплей мысалдар болып табылады, сіз сатып алған бұйымның нақты түрін басшылыққа алыңыз.

## Бағдарламаның жұмысы

1

Ыдыс жуатын машинада ыдыстарды дұрыс орналастырыңыз. Су беру қосқышын бұрап, қуат беруді қосыңыз.

2

Құрылғыны қосу үшін  басыңыз, үнсіз келісім бойынша соңғы пайдаланылған жуу автоматты түрде таңдалады.



Осы уақытта машина жуу бағдарламасын таңдау режимінде болады. Батырмасын басу арқылы қажеттіліктеріңізге сәйкес жуу бағдарламасын, сондай-ақ қосымша мүмкіндіктерді таңдаңыз. Өр түрлі бағдарламалар әртүрлі функциялармен үйлеседі.

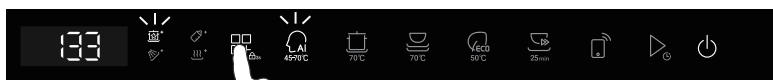

3

Жуу бағдарламасын және қосымша мүмкіндіктерді таңдағаннан кейін басып және есікті жабыңыз. Бағдарлама орындала бастайды (есіктегі жуу циклінің шамы жанады); егер сіз қосымша мүмкіндіктерді пайдаланғыңыз келмесе, жуу бағдарламасын таңдағаннан кейін жай ғана  басыңыз, есік жабылып, бағдарлама орындала бастайды.



4

Жуу аяқталғаннан кейін цикл индикаторы сөнеді. Ыдыс-аяқты тиімдірек кептіру үшін желдеткіш бағдарлама аяқталғаннан кейін біраз уақыт жұмыс істеуі мүмкін. Жылжымалы жәшікті ашқаннан кейін желдеткіш жұмысын тоқтатады. Ыдыс-аяқты шығармас бұрын, жуу процесінде қалдық жылу күйіп қалмас үшін оны 3 минут суытыңыз.

## Жуу циклі кезінде бағдарламаны уақытша тоқтату

Есік сенсорлық функциямен жабдықталған, сондықтан сіз жұмыс істеп тұрған кезде есіктің ортасын тұрту арқылы машинаның жұмысын уақытша тоқтатуға болады.

Күту режимінде жылжымалы жәшікті ашу үшін екі рет басыңыз.

Бағдарлама жұмыс істеп тұрған кезде екі рет басыңыз, бағдарлама уақытша тоқтатылады және жылжымалы жәшік автоматты түрде ашылады.

Балалардан бұғаттау режимінде балаларда бұғаттауды жою үшін 3 рет басыңыз; бағдарламаны уақытша тоқтатуды және жылжымалы жәшікті ашу үшін тағы екі рет басыңыз.

Бағдарлама жұмысын уақытша тоқтатқаннан кейін:

1. Тартпаны жауып, бағдарламаны бірден іске қосу үшін "Бастау" батырмасын басыңыз.

2. Жылжымалы жәшікті жабыңыз және бағдарлама 20 секундтан кейін жұмысын жалғастырады.

Ескертпе:

1. Егер сіз өзін-өзі бұғаттау режимін қосқан болсаңыз, өздігінен бұғаттауды болдырмау үшін есікті бір рет басыңыз, сонда есікті ашуға болады.

2. Үстіңгі және астыңғы жылжымалы жәшіктерді ретімен сырғытқаннан кейін, төменгі жылжымалы жәшік автоматты түрде есікті сәл кідіріспен ашады, бұл қалыпты жағдай.

## Жуу кезінде бағдарламаны тоқтату

Кідірту режимінде бағдарламаны болдырмау үшін алдымен 

батырмасын 2 секунд басыңыз, содан кейін жаңа жуу

бағдарламасын таңдау үшін батырмалардың бірін басыңыз.



### ЕСКЕРТУ

Жуу процесінде жылжымалы жәшікті бірден ашпаңыз, себебі, қыздыру процесінде ыдыс жуатын машина жоғары температуралы бу шығарады және ыстық судан немесе ыстық будан күйіп қалу қаупі бар.

## Кейінге қалған іске қосу

Кідірту индикаторы жанғанға дейін  басып және ұстап тұрыңыз. Дыбыстық сигнал бір рет естіледі, бұл 1 сағаттық кідірісті көрсетеді (дисплейде 1 сағат-24 сағат ретінде көрсетіледі). Дыбыстық сигналдар саны қажетті кідіріс уақытына сәйкес келсе, батырманы босатыңыз. Ыдыс жуатын машина кешіктірілген іске қосу режиміне өтеді. Кідірту уақытын 24 сағатқа дейін орнатуға болады. Кейінге қалдырылған іске қосуды орнату бойынша нақты нұсқауларды пайдаланушы нұсқаулығынан немесе қолданбадан қараңыз.

Егер жылжымалы жәшік жабылғаннан кейін кешіктірілген іске қосуды орнатсаңыз, ыдыс жуатын машина белгіленген кідіріс уақытынан кейін автоматты түрде іске қосылады.

Кейінге қалдырылған іске қосуды баптау кезінде жою:

Кейінге қалдырылған іске қосуды болдырмау үшін кідіріс индикаторы сөнгенше 

батырмасын басып тұрыңыз.

## Қосымша функциялар

1. Жуу бағдарламасын таңдағаннан кейін қосымша мүмкіндіктерді таңдау үшін  басыңыз, қосымша мүмкіндіктер индикаторы жанады.



2. Бағдарламаны қосу үшін  басыңыз және есікті жабыңыз.

### ЕСКЕРТУ

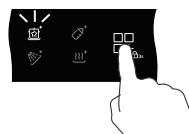
Қосымша функцияларды жалғыз қолдануға болмайды, тек жуу бағдарламасымен бірге пайдаланылады.



## Балаларды қорғау үшін бұғаттау

Балалардан бұғаттауды қосу үшін: бағдарламаны таңдағаннан кейін бір дыбыстық сигнал естілгенше және балалардан бұғаттау индикаторы жанғанша  басып, 3 секунд ұстап тұрыңыз. 10 секунд ішінде индикатор жыпылықтайды және бағдарламаны іске қосу үшін  жанасуға болады. Балалардан бұғаттауды болдырмау: бағдарламаны таңдау күйінде (балалардан бұғаттау қосылған) 3 секунд басып тұрыңыз. Бағдарлама іске қосылған кезде (балалар құлпы қосылған),  балалардан бұғаттауды болдырмау үшін есіктің ортаңғы бөлігін 3 рет басыңыз.

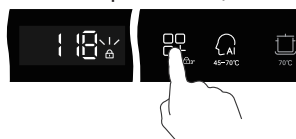

Ескерту: бағдарлама аяқталғаннан кейін балалардан блоктау автоматты түрде жойылады.

## Индикаторлар сипаттамасы

Есікте жуу циклінің үш индикаторы бар: солдан оңға қарай олар жууды, шаюды және кептіруді көрсетеді. Машинаның ағымдағы кезеңі ақ баяу жыпылықтайтын индикатормен көрсетіледі.

Жуу	
Шаю	
Кептіру	



Жарық индикаторының түсі келесілерді білдіреді:

- Үш индикатор бір мезгілде көк түспен жанғанда, бұл ыдыс жуатын машинаның күту немесе кідірту режимінде екенін білдіреді.
- Үш индикатор көк түспен жанып, бір уақытта баяу жыпылықтаған кезде, бұл ыдыс жуатын машина кешіктірілген іске қосу режимінде екенін білдіреді.
- Үш индикатор ақ түспен жанып, бір уақытта жыпылықтаған кезде, бұл бағдарлама таңдалғанын, бірақ есік әлі жабылмағанын білдіреді.
- Үш индикатор бір мезгілде ақ шаммен жанғанда, бұл бағдарлама аяқталғанын және жуу аяқталғанын білдіреді, содан кейін шамдар сөнеді.
- Үш индикатор қызыл түспен жанып, бір уақытта жыпылықтаса, бұл ыдыс жуатын машинаның істен шыққанын білдіреді.

## Пайдаланушы теңшелімдері

Пайдаланушы баптауларын жеке қалауыңызға немесе қоршаған орта жағдайларына сәйкес өзгертуге болады. Ыдыс жуатын машинаны қолданар алдында ең қолайлы параметрлерді таңдауды ұсынамыз.

1. Ыдыс жуатын машинаның жұмыс істеп тұрғанын тексеріңіз, егер жоқ болса, оны қосу үшін қуат беру батырмасын басыңыз.

2. Пайдаланушы теңшелімдері режиміне өту үшін  және  батырмаларын бір уақытта басып тұрыңыз және 5 секунд басып тұрыңыз (біріншісі - шайғыш баптаулары).

- Параметр деңгейінің теңшелімін өзгерту үшін  басыңыз .

- Келесі теңшелімге өту үшін  басыңыз.

Тиісті параметрлер индикаторлары және олардың ықтимал теңшелімдерінің мәндері төмендегі кестеде берілген. Соңғы параметрді теңшегеннен кейін ыдыс жуатын машина қайтадан біріншісіне: шаюға ауысады.

Пайдаланушы параметрі	Әдепкі қалпы бойынша	Ауқым	Сипаттама
Шайғышты теңшеу	rA3	rA0, rA1, rA2, rA3, rA4, rA5	Ыдыс жуғаннан кейін: ақ дақтар немесе көбік қалдықтары пайда болған кезде теңшелімдерді азайтуға болады; су дақтары пайда болған кезде баптауларды арттыруға болады.
Су жұмсартқышты теңшеу	Hd2	Hd0, Hd1, Hd2, Hd3, Hd4, Hd5	Бұл теңшелім жергілікті судың қаттылығына тәуелді су жұмсартқыш деңгейін реттеуге мүмкіндік береді.
Жылжымалы жәшікті ашқан кезде қуатты автоматты түрде қосуды теңшеу	APo	APo on AP- off	Бұл теңшелім жылжымалы жәшікті 30 секундтан ашқан кезде қуатты автоматты түрде қосу мүмкіндігін қосады/өшіреді.
Дыбыстық сигналды теңшеу	bPo	bPo on bP- off	Бұл теңшелім ақау туралы дабылды қоспағанда, ыдыс жуатын машинаның барлық дыбыстық сигналдарын қосады/өшіреді.
Жылжымалы жәшіктің еzdігінен бұғатталу қызметін теңшеу	-Ld	Ldo on Ld- off	Бұл теңшеу есікті тұрту арқылы алып тастауға болатын жылжымал жәшіктің өзін-өзі бұғаттау мүмкіндігін қосады/өшіреді: а. Бұғатталған күйде бұғаттан шығару үшін бір рет тұртіңіз. б. Жұмыс барысында бұғатын ашу үшін екі рет тұртіңіз. с. Балалардан бұғаттау режимінде құлыпты ашу үшін үш рет тұртіңіз.
Қосымша кептіру функциясын баптау	Ed1	Ed1 20min Ed2 120min Ed- off	Балалардан бұғаттау режимінде құлыпты ашу үшін үш рет тұртіңіз.
Жұмыс кезінде есікті автоматты түрде ашуды теңшеу	AAo	AAo on AA- off	Бұл баптау ыдыс жуатын машина жұмыс істеп тұрған кезде есікті автоматты түрде ашу мүмкіндігін қосады немесе өшіреді.
Жуғаннан кейін есікті автоматты түрде ашуды орнату	-AC	ACo on AC- off	Бұл баптау жуу бағдарламасының соңында есікті автоматты түрде ашу мүмкіндігін қосыу немесе өшіруі мүмкін (ескерту: егер жылжымалы жәшіктің өзін-өзі бұғаттау функциясы Ldo орнатылған болса, теңшеуді орындау мүмкін емес).
Күту режимінде есікті автоматты түрде ашу функциясын теңшеу	Abo	Abo on Ab- off	Бұл теңшелім ыдыс жуатын ашинаны күту режимінде автоматты түрде ашуды қосады немесе өшіреді.
Соққы датчигінің функциясын теңшеу	CT2	CT1, CT2, CT3, CT4, CT5, CT6	Бұл теңшелім пайдаланушының қажеттіліктеріне сәйкес соққыларға сезімталдықты реттеуге мүмкіндік береді.

3. Теңшеу аяқталғаннан кейін пайдаланушы параметрлері теңшелімінен шығу үшін  басыңыз.

## Маңызды!

Кез келген тазалау немесе техникалық қызмет көрсетуді орындамас бұрын ыдыс жуатын машинаны розеткадан ажыратыңыз (ашаны розеткадан суырыңыз).

## Техникалық қызмет көрсету кестесі

Техниканы пайдалану кезінде максималды тиімділікті, жайлылықты және қауіпсіздікті қамтамасыз ету және оның қызмет ету мерзімін ұзарту үшін төмендегі кестеге сәйкес техникалық қызмет көрсету ұсынылады.

Casarte фирмалық сервистік орталықтарының мамандары жоғары біліктілікке ие және кез келген техникалық қызмет көрсетуді қысқа мерзімде жүргізу үшін қажетті барлық заттармен жабдықталған.

Сіз EVO қосымшасында, [www.casarte.ru](http://www.casarte.ru) сайттыңда, сондай-ақ Casarte ақпараттық орталығының келесі телефондары арқылы техникалық қызмет көрсетуге өтінім бере аласыз:

— 8-800-250-43-05 (РК),

Бұйым	Техникалық қызмет көрсету түрі	Техникалық қызмет көрсетудің ұсынылатын жиілігі
Ыдыс жуатын машина	Сүзгі және сүзгі пластинасы: тазалау.	Кемінде айына 1 рет.
	Су бүріккіші: тазалау.	Ластанғанына қарай.

## Ұзақ уақыт пайдаланбау

- Егер ыдыс жуатын машина біраз уақыт қолданылмаса, оны тазалап, бос күйінде қалдыруға кеңес береміз. Ішінде ауа алмасуын қамтамасыз ету үшін тартпасын ашып, қуат көзінен ажыратыңыз және ыдыс жуатын машинаға су беруді тоқтатыңыз.
- Ұзақ іске қосылмай тұрған машинаны қайта пайдаланған кезде ыдыс жуатын машинаға алдымен 3 стақан су құюды ұсынамыз. Бұл ұзақ уақыт жұмыссыз тұрған компоненттерді сулау үшін жасалады.

## Бетін тазалау

1. Ыдыс жуатын машинаның бетін дымқыл таза шүберекпен сүртіңіз, басқару панеліне су тигізіп алмауға тырысыңыз.
2. Таза жұмсақ шүберекпен құрғатып сүртіңіз.

## Маңызды!

Ыдыс жуатын машинаны бүлдіріп алмау үшін оны тазалағанда мына құралдарды пайдаланбаңыз:

- Пластик немесе тот баспайтын болаттан жасалған абразивті ысқыштар
- Абразивті тазартқыш құралдар, органикалық еріткіштер немесе тұрмыстық тазартқыш құралдар
- Қышқылды немесе сілтілі тазартқыш құралдар
- Қол жуатын құрал немесе сабын
- Тот баспайтын болатқа арналған тазартқыш құралдар және полирольдер
- Жууға арналған жуғыш және дезинфекциялау құралдары

## Сүзгіні, сүзгі пластинасын және бүріккіштерді тазалау

- Құрылғыны қалыпты пайдаланғанда сүзгі пластинасы мен сүзгіні кем дегенде айына бір рет немесе олардан тамақ қалдықтарын байқаған кезде тазалауға кеңес береміз.
- Қалыпты пайдаланғанда бүріккішті жиі тазалаудың қажеті жоқ, бірақ оның біркелкі айналуын тексеру қажет.

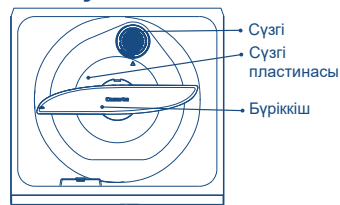

## Сүзгіні тазалау

### Маңызды!

- Егер ыдыс жуатын машинаға арналған тазартқыш немесе қақ кетіретін құрал қолдансаңыз, ыдыс жуатын машинаның зақымдалуына жол бермеу үшін тазалағаннан кейін жуу циклын іске қосу керек.

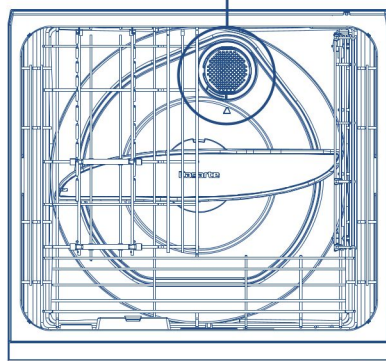
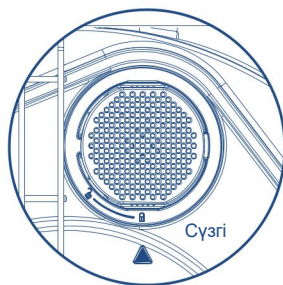

### Сүзгіні алу

- Ыдыс жуатын машинаны желіден ажыратыңыз
- Реттелетін қапсырманы көтеріп, сүзгіні ұстап тұрыңыз, содан кейін оны сағат тіліне қарсы бағытта көрсеткі бұғаттан шығару батырмасының белгішесіне сәйкес келгенше бұраңыз. Содан кейін сүзгіні толығымен шығарыңыз (әдетте сүзгі астында су болады).

### Сүзгіні бөлшектеу



Сүзгі торабының оң жағындағы батырманы басып, сүзгі қақпағын көтеріңіз. Сүзгі компоненттерін олар тазарғанша ағын сумен жуыңыз.

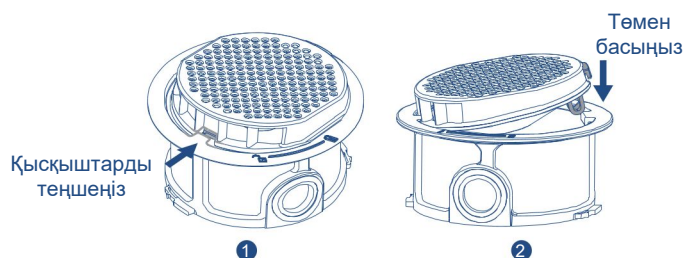

2. Сол жақ бүйірдегі қысқышты туралап, сырт еткенше оң жақ бүйірдегі қысқышты басыңыз. Бұл сүзгі қақпағы дұрыс орнатылғанын білдіреді.



## Сүзгіні орнату

Сүзгі торабындағы бұғаттан шығару белгішесін ішкі сүзгі пластинасындағы  көрсеткімен теңшеңіз, содан кейін оны бұғаттау белгішесіне бекітілгенше сағат тілімен бұраңыз . Сүзгі толық тартылғанына көз жеткізу үшін сырт еткенін күтіңіз.

## Бүріккішті тазалау

1. Ыдыс жуатын машинаны желіден ажыратыңыз
2. Тартпаны жылжытыңыз, жылжымалы қапсырманы көтеріңіз, бүріккішті ортада ұстаңыз, оны жоғары қарай тартыңыз және ыдыс жуатын машинадан алыңыз.
3. Бүріккішті ағын сумен жуыңыз.
4. Бүріккішті ортада ұстап тұрып, оны бастапқы күйіне келтіріңіз.
5. Жылжымалы жәшікті жылжытып, қуат көзіне қосыңыз.

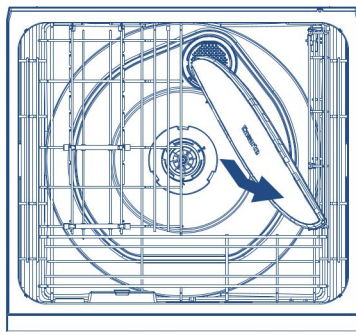

# Ақауларды жою

Егер сізде қандай да бір сұрақ туындаса немесе ыдыс жуатын машинаны пайдаланған кезде ақау шықса, алдымен келесі тізіммен танысыңыз. Ыдыс жуатын машинаны өз бетіңізше жөндеуге немесе бөлшектеуге тырыспаңыз!

Сұрақ	Ықтимал себептер	Қалай шешуге болады
Жуу сапасы нашар	Сәйкес келмейтін бағдарлама немесе жүктеу көлемі таңдалды.  Бүріккіш айналмайды.  Машина толып кеткен немесе ыдыс дұрыс қойылмаған. Сүзгінің және сүзгі пластинасының дұрыс жиналмауы. Жуғыш құрал өзіне арналған ыдысқа қойылмаған. Ыдысты машинаға салмас бұрын тамақ қалдықтары алынбаған. Жарамсыз жуғыш құрал.  Бүріккіш, сүзгі және сүзгі пластинасы бітеліп қалған.	Сәйкес келетін бағдарлама таңдау үшін "Жуу бағдарламалары" бөлімін қараңыз. Сонымен қатар бұл кәуіп, ыдысқа жабысып қалған тамақ қалдықтарымен байланысты болуы ықтимал, ол біраз уақыт сулауды қажет етуі мүмкін. Бүріккіштің айналуына ешқандай зат кедергі келтірмейтініне көз жеткізіңіз. "Ыдысты ыдыс жуатын машинаға жүктеу" бөлімін қараңыз. "Сүзгіні тазалау" бөлімін қараңыз  Оны жуғыш құрал дозаторына қуя керек. "Жуғыш құрал" бөлімін қараңыз. Жүктеу алдында ыдысты тамақ қалдығынан тазалаңыз. Ыдыс жуатын машинаға арналған арнайы жуғыш құрал қолданыңыз, "Жарамсыз жуғыш құрал" бөлімін қараңыз. Бүріккіш, сүзгі және сүзгі пластинасын тазалаңыз.
Қатты көбіктену	Ыдыс жууға арналған құрал қолданылды. Жуғыш құралдың көлемі дұрыс емес. Шайғыштың тым жоғары мөлшері белгіленген. Шайғышқа арналған резервуар тығыз жабылмады.	Ыдыс жууға арналған құрал пайдалануға тыйым салынады. "Жуу бағдарламалары" бөлімін қараңыз. Шайғыш мөлшерін азайтыңыз.  Шайғышқа арналған резервуарды тығыздап жабыңыз.
Су ағып кетуі	Су ағызатын шланг кәріз жүйесіне дұрыс қосылмаған. Су құятын шланг дұрыс жалғанбаған немесе су құятын шлангтың тығыздағышы ажырап кеткен. Басқа су ағуы.	Су ағызатын шлангты жалғаңыз.  Су құятын шланг мықтап қосылғанына көз жеткізіңіз немесе тығыздағыш төсем орнатыңыз. Ыдыс жуатын машинаны өшіріп, су беруді тоқтатыңыз және клиенттерді қолдау қызметіне жүгініңіз. Электр қосылуын күтіңіз.
Жуған кезде электр энергиясының сөніп қалуы	Үйдегі электр жүйесін сөндіріңіз.	"Ақауларды жою" бөлімін қараңыз.
Үздіксіз дыбыстық сигнал мен индикаторлардың қызыл түсі жыпылықтайды	Ақау пайда болды	
Үзік-үзік дыбыстық сигнал, индикаторлардың көк түсі баяу жыпылықтайды.	Ыдыс жуатын машина кідіріп тұр.	Жалғастыру үшін тартпасын тартып, ▶ басыңыз.
Машина ішінде ақ қақ бар	1. Кіретін судың қаттылығы тым жоғары, ал жоғары температурада жуғаннан кейін ыдыс жуатын машинада қақ пайда болады. 2. Су жұмсартқыштың деңгейі тым төмен.	1. Су қағының компоненттері кальций карбонаты мен магний карбонаты саналады. Оларды сірке суымен (ақ сірке суы дұрыс) кетіруге болады. Қақтан тазарту үшін машинаны 10 минут бойы қарқынды бағдарламада бос күйінде іске қосыңыз, содан кейін есігін ашып, шамамен 30 мл ақ сірке суын қосыңыз. Егер қақ көп болса, сірке суының мөлшерін тиісінше арттыруға болады. 2. Жұмсартқыш деңгейін жергілікті судың қаттылығына сәйкес реттеңіз.

Сұрақ	Ықтимал себептер	Қалай шешуге болады
Ыдыс жуатын машина қосылмайды	Қуат көзіне қосылмаған. Есігі жабылмаған. ▷ батырмасы басылмады.	Қуат көзіне қосыңыз. Есігін жабыңыз. ▷ батырмасын басыңыз.
Жуу циклы аяқталған соң жұмыс істеп тұрған желдеткіштің дыбысы естілуі мүмкін.	Балалардан бұғаттау функциясы қосулы. Бұл қалыпты жағдай. Жақсы кептіру әсеріне қол жеткізу үшін желдеткіш жуу циклы аяқталғаннан кейін белгіленген жұмыс уақыты аяқталғанша жұмысын жалғастырады.	Балалардан бұғаттауды өшіріңіз. Уайымдамаңыз, желдеткіш белгіленген уақыттан кейін немесе тартпаны ашқан кезде жұмысын тоқтатады.
Ұнтақты жуғыш құрал берілмейді.	Ыдыс жуатын машинаға арналған жуғыш затты қосқанда, жуғыш құрал дозаторының ішкі беті дымқыл болуы мүмкін.	Ұнтақ жуғыш құрал қоспас бұрын жуғыш құрал дозаторын тазалап, құрғатыңыз
Бағдарлама аяқталған сияқты, бірақ цикл аяқталғанын білдіретін "дыбыстық сигнал" естілмеді және тартпа ашылмайды.	Жуу бағдарламасы өлі жүріп жатыр. Енді бағдарлама "тыныш" жуу режимінде тұр, өйткені ыдыс жуатын машина жуу сапасы аса жоғары болуын қамтамасыз етуге тиіс.	Уайымдамаңыз, "тыныш" фаза аяқталған соң ыдыс жуатын машина дыбыстық фазаға өтеді.
Цикл аяқталған соң тартпа шетіне су жиналады.	Бұл әдеттегі конденсат.	Оны құрғатып сүртіңіз.
Сүзгі астындағы су Тартпада су тым көп.	Бұл қалыпты жағдай. Уайымдамаңыз. Су ағызатын шлангтар иілген немесе бұралып қалған. Сүзгі бітеліп қалған.	- Су ағызатын шлангтарды жазыңыз.
Ыдыста су айғыздары көрінеді.	Шайғыш таусылып қалды. Шайғыштың тым төмен мөлшері белгіленген.	Сүзгі мен сүзгі пластинасын тазалаңыз. Шайғышты үстеп құйыңыз. Шайғыш мөлшерін арттырыңыз.
Ыдыс дымқыл.	Ыдыс тым көп немесе дұрыс орналаспаған. Ыдыстың дұрыс орналаспауы. Жуғаннан кейін ыдысты бірнеше сағат тартпада қалдырдыңыз.	Нұсқаулықтан дұрыс орналастыру тәсілін қараңыз. Заттардың үсті-үстіне қойылмауын қадағалаңыз. Ыдыс жуу бағдарламасы аяқталғаннан кейін мүмкіндігінше тезірек алып тастауға кеңес беріледі, өйткені жуғаннан кейін ыдыста аз мөлшерде қалдық су буы конденсациялануы мүмкін. Шайғыш қолдану немесе шайғыш мөлшерін көбейту де бұл мәселені шешуі мүмкін.
	Шайғыш таусылып қалды. Шайғыштың тым төмен мөлшері белгіленген. Қолданылған жуу бағдарламасында кептіру функциясы жоқ.	Шайғышты үстеп құйыңыз. Шайғыш мөлшерін арттырыңыз. Кептіру функциясы бар жуу бағдарламасын таңдаңыз.

# Ыдыс жуатын мшинаны Wi-Fi-ға қосу

Ыдыс жуатын мшинаны Wi-Fi-ға қосыңыз, сонда құрылғыңызды қашықтан басқара аласыз.

Ол үшін:

1. Evo қосымшасын жүктеп алыңыз.



Бірнеше маңызды кеңес:

- Үйдегі Wi-Fi желісінің жиілігі 2,4 ГГц екеніне көз жеткізіңіз. Мұны роутер баптауынан тексеруге болады.
- Смартфонда Bluetooth және геолокацияны анықтау функциясы қосылғанын тексеріңіз.
- Ыдыс жуатын машинаңыз желінің қамту аймағында орналасқанына көз жеткізіңіз.
- Ыдыс жуатын машинаға жақындаңыз.

2. Evo қосымшасын ашып, жаңа есеп жазбасын құрыңыз немесе авторланыңыз.

3. "Үй" бөліміне өтіп, "Құрылғы қосу" батырмасын немесе жоғарғы оң жақ бұрыштағы "+" батырмасын басыңыз;



4. Ыдыс жуатын машинаның есігін ашыңыз және қосу батырмасын басу арқылы оны қосыңыз.

5. Ыдыс жуатын машинаны жұптастыру режиміне қойыңыз, басқару панеліндегі Wi-Fi батырмасын бес секунд ұстап тұрыңыз. Wi-Fi батырмасының үстіндегі жарық шам жыпылықтай бастайды және экранда C9 коды мен Wi-Fi белгішесі жанады.



Әрі қарай қосымша құрылғыңызды тауып, анықтауға тиіс.

6. Баптауды аяқтау үшін қосымшадағы нұсқаулықты орындаңыз.

7. Құрылғыны қосымшамен сәтті жұптастырғаннан кейін басқару панеліндегі батырманы бір рет басу арқылы қашықтан басқару мүмкіндігін қосуға/өшіруге болады. Қашықтан басқару функциясы өшкенде құрылғының басқару панелінен іске қосылған бағдарламалардың күйін бақылау мүмкіндігі мобильді қосымшада қолжетімді болып қалады, бірақ қашықтан басқару функциясы қайта қосылғанға дейін бағдарламаларды басқару және қашықтан іске қосу функциялары қолжетімді болмайды.

\*Evo қосымшасы қазір тек РФ аумағында қолжетімді.

Кейбір өңірлерде (елдер) Wi-Fi функциясын, сонымен қатар мобильді қосымшаны қосу және пайдалану мүмкін емес.

Wi-Fi функциясын, сонымен қатар сіздің өңіріңізге (еліңізге) арналған мобильді қосымшаны қосу және пайдалану функциясын сатушыдан (уәкілетті ұйымнан) нақтылаңыз.

## Ақау шыққанын қалай білуге болады?

Ыдыс жуатын машина автоматты түрде өзіне диагностика жасайды. Ақау шыққан жағдайда шамдар қызыл болып жыпылықтайды, дисплейде ақау коды пайда болады және үздіксіз дыбыстық сигнал сізге ақау туралы хабарлайды.

Қате коды	Қате	Қалай шешуге болады
E1	Су беру ақауы	Ыдыс жуатын машина ішінде су бар ма екен, тексеріңіз. Егер су болса, су ағызатын шланг бітелмегенін тексеріңіз. Егер су болмаса, техникалық маманға хабарласыңыз.
E4	Машинаға су құю ақауы	Ыдыс жуатын машина ішінде су бар ма екен, тексеріңіз. Егер су болмаса, шланг бітелмегенін және кран қосулы екенін тексеріңіз. Егер су болса, техникалық маманға хабарласыңыз.
E8	Толып кеткені туралы сигнализация	Техникалық мамандармен кеңесіңіз.
E9	Бүріккіш бітеліп қалғаны туралы ескерту	Бүріккіштің дұрыс орнатылғанын, бүріккіш тесік бітеліп қалмағанын және бүріккіш ыдыспен бітеліп қалмағанын тексеріңіз. Егер ол бітеліп қалса, кедергі келтірген затты алып тастаңыз. Егер олай болмаса, техникалық мамандарға хабарласыңыз.
F2X	Енгізу клапанының ақауы	Техникалық мамандармен кеңесіңіз.
F3X	Температура датчигінің қатесі.	Техникалық мамандармен кеңесіңіз.
F4	Қыздырғыш қатесі	Техникалық мамандармен кеңесіңіз.
F5X	Жоғарғы қақпақ жетегінің қатесі	Техникалық мамандармен кеңесіңіз.
F7X	Қозғалтқыш қатесі	Техникалық мамандармен кеңесіңіз.
F8X	Қоғалқыштың қуат беру тақшасының қатесі	Техникалық мамандармен кеңесіңіз.
FC0	Байланыс қатесі	Техникалық мамандармен кеңесіңіз.

# Техникалық сипаттамалары

## Бұйымның техникалық сипаттамасы

Жеткізушінің атауы немесе сауда белгісі	Casarte
Жеткізуші моделінің сәйкестендіргіші	CASDWD14379BU
Жууға арналған ыдыс жинақтарының максимал саны	14 (7+7)
Энерготімділік класы <sup>1)</sup>	A+
Жылдық энергия тұтынуы (AEC), кВтсағ/жыл <sup>2)</sup>	190
Стандарт жуу циклының энергия тұтынуы (Et), кВт*сағ	0.60
Өшірілген күйдегі тұтынылатын қуат (Po), (Вт)	2.5
Күту режиміндегі тұтынылатын қуат (Pl), (Вт)	5.5
Жылдық су тұтынуы (AWC), литр/жыл <sup>3)</sup>	2240
Кептіру тиімділігінің класы <sup>4)</sup>	B
Стандарт бағдарлама (стандарт тазалау циклы) <sup>5)</sup>	ECO
Стандартты жуу циклы бағдарламасының минутпен ұзақтығы	225
Күту режимінің (TI) минутпен ұзақтығы	1
1 пВт-ға қатысты шу шығуы дБ-мен (A)	47
Монтаждау/монтаждау нұсқалары	Кіріккен
Су құбырындағы қысым	0,04-1 МПа (= 0,4-10 бар)
Қуат көзінің кернеуі	220-240 В (50 Гц)
Максимал ток күші, А	10
Номинал тұтынылатын қуат	1840-2050 Вт
Түсі	Черный
Машинаның жалпы өлшемі (тұтқасымен)	599×616×821мм
Машинаның жалпы өлшемі (тұтқасыз)	599×576×821мм

- 1) A+++ -дан (ең жоғары тиімділік) O-ға (ең төмен тиімділік) дейін.
- 2) Суық су құйып, төменгі режимдерде стандарт жуу циклында энергия тұтынуы. Іс жүзінде энергия тұтынуы машина қалай қолданылғанына байланысты.
- 3) 280 стандарт жуу циклына есептелген литрдегі жылдық су шығыны. Іс жүзіндегі су тұтынуы машина қалай қолданылғанына байланысты.
- 4) A-дан (ең жоғары тиімділік) C-ге (ең төмен тиімділік) дейін.
- 5) Бұл бағдарлама қалыпты ластанған ыдысты жууға жарамды. Ол осы ыдыс типіне энергия және су тұтыну тұрғысынан анағұрлым тиімді бағдарлама саналады.

# Клиенттерді қолдау қызметі

Біз клиенттерге қолдау көрсету қызметіне хабарласуды, сондай-ақ түпнұсқа қосалқы бөлшектерді пайдалануды ұсынамыз. Егер сізде тұрмыстық техникаңызбен қиындықтар туындаса, алдымен «Ақаулықтарды жою» бөлімін оқып шығыңыз. Егер сіз мәселенің шешімін таппаған болсаңыз, хабарласыңыз:

— өзіңіздің ресми дилеріңізге немесе

— біздің колл-орталыққа:

8 (800) 070-01-29 (РК),

— [www.casarte.ru](http://www.casarte.ru) сайтына, мұнда сіз қызметкөрсетуге өтінім қалдыра аласыз, сонымен қатар жиі қойылатын сұрақтарға жауап таба аласыз.

Біздің қызмет көрсету орталығына хабарласып, паспорт ақтасында және чекте таба алатын келесі ақпаратты дайындаңыз:

Үлгісі \_\_\_\_\_

Сериялық нөмір \_\_\_\_\_

Сатылған күні \_\_\_\_\_



Сондай-ақ кепілдің және сату туралы құжаттардың бар болуын тексеруді сұраймыз.

**Маңызды!** Аспапта сериялық нөмірдің болмауы Өндіруші үшін аспапты сәйкестендіруді және соның салдарынан оған кепілдік қызметін көрсетуді мүмкін емес етеді. Аспаптан зауыттық сәйкестендіру тақталарын алып тастауға тыйым салынады. Зауыттық тақтайшалардың болмауы кепілдікті міндеттемелерді орындаудан бас тартудың себебіне айналуы мүмкін.

Осы құжатқа алдын ала ескертусіз өзгерістер енгізілуі мүмкін. Өндіруші бұйымның конструкциясы мен жиынтықталуына қосымша ескертусіз өзгерістер енгізу құқығын сақтайды.

Өнім Еуразиялық экономикалық (Кеден) одағының техникалық регламенттері талаптарына сәйкес келеді.

Сәйкестік сертификат № ЕАЭС RU C-CN.АЯ46.В.32645/23 26.12.2023-дан 25.12.2028 дейін қолданылады.

Сәйкестік туралы декларация № ЕАЭС N RU Д-CN.РА01.В.27419/24 22.01.2024-дан 21.01.2029 дейін қолданылады.

Анағұрлым толық мәлімет берілген сәйкестік сертификаттарының бірыңғай тізілімінде және Еуразиялық экономикалық одаққа сәйкестігі туралы тіркелген декларацияда көрсетілген.

# Casarte

**Изготовитель:**

«Haier Overseas Electric Appliances Corp. Ltd.»

**Адрес:**

Room S401, Haier Brand building,  
Haier Industry park Hi-tech Zone,  
Laoshan District, Qingdao, China (Китай)

**Өндіруші:**

«Haier Overseas Electric Appliances Corp. Ltd.»

**Мекенжайы:**

Room S401, Haier Brand building,  
Haier Industry park Hi-tech Zone,  
Laoshan District, Qingdao, China (Қытай)

**Уполномоченная организация / Импортер: ООО «ХАР»****Адрес:**

121099, г. Москва, Новинский бульвар, дом 8,  
этаж 16, офис 1601  
Тел: 8-800-250-43-05  
Адрес эл. почты: info@haierrussia.ru

**Қазақстан Республикасындағы уәкілетті ұйым/****импорттаушы:**

«Хайер Мидл Эйжа» ЖШС, 050000, Алматы қаласы, Медеу  
ауданы, Достық даңғылы, 210 ғимарат.  
Эл.поштананың мекенжайы:  
support-kz@haieronline.kz

**Уполномоченная организация в Республике Казахстан:**

ТОО «Хайер Мидл Эйжа», 050000,  
город Алматы, Медеуский  
район, Проспект Достык, дом 210.  
Адрес эл. почты: support-kz@haieronline.kz

Дата изготовления и гарантийный срок указаны на этикетке  
устройства

Өндірілген күні және кепілдік мерзімі құрылғының  
заттаңбасында көрсетілген

Сделано в Китае  
Қытайда жасалған

The logo for the Eurasian Conformity (EAC) certification, consisting of the letters 'EAC' in a bold, white, sans-serif font.